

CSOKK MFK



**Cserkészek okos kézikönyve
- mindig kéznél!**

| | |
|-----------------|---------------------------|
| Név: | Cserkésznév: |
| Lakcím: | Csapatnév és szám: |
| Telefon: | Csapatparancsnok: |
| | Telefon: |
| | |

Fontos telefonszámok:

| | |
|-------------------|--|
| Rendőrség: | |
| Tűzoltó: | |
| Mentő: | |
| | |

Elsősegély:

CSIMIHI-MESE

1. **CSIGAVÉR**
2. **MI TÖRTÉNT?**
3. **HÍVJ SEGÍTSÉGET, NE EGYEDÜL!**
4. **MENTENI**
Veszély elhárítása, de ne veszélyeztesd magad!
5. **ELSŐSEGÉLY**
Elsősegélyt nyújtani (Vérzés kezelése, sínezés, stabil oldalfektetés)
6. **SZÁLLÍTANI**
Szállítást megszervezni.
7. **ELLENŐRIZNI**
Ellenőrizni a sérült állapotát, amíg jön a mentő.

CSOKK - MIK

Cserkészek okos kézikönyve – Mindig kéznél

Köszönet mindenkinek, aki lektori munkát vállalt az egyes fejezetek elkészítésében, és mindenkinek, aki segített a kötet kiadásában.

Különös köszönet
Nádas Krisztinának és Jablonkay Lydiának

Szerkesztette és rajzolta:
Jablonkay Péter/Grizzly

Magyarságismereti fejezet:
Jablonkay Lydia

Nyelvi lektor:
Molnár Gergely

Tördelés:
Molnár Zoltán

MONOCOPY NYOMDA, Mosonmagyaróvár

Felhasznált irodalom:
Bodnár Gábor: Cserkészkönyv 1-3.
Pillerné Tirczka Éva: Lánycserkészkönyv 1-2.
Csémi Szilárd: Próbák könyve 1-2.

CSOKK - MIK

**Cserkészek okos kézikönyve –
Mindig kéznél**

Kiadja a Külföldi Magyar Cserkészszövetség
1. kerülete, EURÓPA

1. kiadás

2016

Kedves Cserkésztestvérem!

Neked írtuk ezt a könyvet, hogy mindig kísérjen a nagy kalandokban. Megtalálod benne mindazt, amit előjáróid neked szántak, hogy minden helyzetben megtaláld magad.

Légy résen!

Kedves Barátom!

Ha e könyv alapján megtetszett a cserkészlet, akkor nézd meg a világhálón, hogy hol van a legközelebbi csapat, ahol találkozni tudsz a cserkészekkel. És Te is bátran nekivághatsz a nagy kalandnak.

Külföldi Magyar Cserkészszövetség

1. Kerület, EURÓPA
WWW.CSERKESZ.DE

TARTALOMJEGYZÉK

| | |
|-----------------------------------|-----|
| 1. Cserkészismeretek | 7 |
| 2. Vallás/Jellemnevelés | 41 |
| 3. Magyarságismeret | 80 |
| 4. Elsősegély..... | 146 |
| 5. Természetismeret | 175 |
| 6. Csomók..... | 222 |
| 7. Jeladás..... | 244 |
| 8. Tájékozódás..... | 261 |
| 9. Becslés..... | 285 |
| 10. Táborozás és szerszámok | 296 |
| 11. Tűzrakás és főzés | 331 |
| 12. Testedzés | 354 |
| 13. Népdalgyűjtemény..... | 376 |

Kedves Cserkésztestvérem!

Tudod, hogyan kell felmászni egy sima törzsű fára?
Hogyan kell egy kötélhidat kifeszíteni?
Hogyan kell csillagok szerint tájékozódni?

Ha nem tudod, akkor sincs semmi baj, mert ebben a könyvben megtalálod.

Neked írtuk ezt a könyvet, hogy mindig kísérjen a nagy kalandokban. Megtalálod benne mindazt, amit előljáróid neked szántak, hogy minden helyzetben feltaláld magad.

Amit viszont nem találsz meg ebben a könyvben, sem az interneten, sem pedig az okostelefonodon... az a kaland! Mert az igazi kaland kint vár rád. Ki kell nyitni az ajtót, és kimenni rajta. Kimenni a városból, oda, ahol még csobog a patak, fúj a szél és éjjel látni a csillagokat a fejed fölött. Oda, ahol a cserkészeket lehet megtalálni, táborban és portyán. Ez a könyv csak kísérni tud téged. De elindulni neked kell. Sok szerencsét és kitartást az utadon, és ne felejtse el:

Légy résen!

Jablonkay Péter Grizzly

Balingen, Németország, 2015 Karácsonyán

Ez a cserkészkönyv a 2010-es próbarendszerhez készült. Mindazt, amit a próbarendszer megemlít, ebben a könyvben megtalálod. A fejezetek is abban a sorrendben állnak, mint ahogyan a próbarendszerben, a fejezetek felépítése pedig a következő:

Újonc cserkész
Táborverő
Portyázó
Honfoglaló
Egyéb

Vezetőként minden fejezet végén érdekes továbbmutató ismereteket és módszertani anyagot találhatsz. És ha akad olyasmi, amit nem találsz benne, akkor ne sajnáld a könyvet, írd bele magadnak az üres lapokra.

Nagyon fontos!

Mielőtt belemélyednél az olvasásba, töltsd ki az első oldalon a táblázatot. Így ha elvesztenéd a könyvet, akkor is visszatalálhat hozzád. A könyv végébe pedig beírhatod, mikor lettél felavatva, milyen táborokon vettél részt. Így később is könnyen áttekintheted, hogy milyen eseményeken voltál velünk, vagyis hogy mit kaptál a cserkészetől.

1. fejezet

Cserkészismeretek

| | |
|-----------------------|---|
| Újonc cserkész | <ul style="list-style-type: none">- 10 cserkésztvény- cserkészliliom- cserkészinduló- cserkészjelszó, tisztelgés- cserkészköszöntés, kézfogás- cserkészfogadalom- cserkészegyenruha és jelvények- alakiságok (1) sorakozás |
| Táborverő | <ul style="list-style-type: none">- alakiságok (2) menetelés, zászlóval tisztelgés- cserkészkorosztályok és rangok- próbarendszer- őrsi zászló, induló, csatakiáltás- őrsi rendszer- őrsi cserkészszolgálat (portyázó)- csapatszám és névadó- csapatvezetők- körzet, kerület, szövetség- BiPi rendes neve, élete és jelszavai- a magyar cserkészlet története- a magyar leánycserkészlet története |
| Portyázó | <ul style="list-style-type: none">- a magyar cserkészlet vezetői- a KMCSSZ alapítói és elnökei- a magyar cserkészszövetségek fóruma- a KMCSSZ VK rendszere |
| Honfoglaló | <ul style="list-style-type: none">- a helyi magyarság története- a helyi magyar cserkészlet története- a helyi cserkészlet- a világcserekészlet (WOSM és WAGGGS)- a dzsembori- a vándorcserkészlet |
| Egyéb | <ul style="list-style-type: none">- a kiscserkészlet- KMCSSZ csapatok- a cserkészrövidítések- őrsi nevek- csatakiáltások- BP utolsó üzenete- Sík Sándor-idézetek- módszertani játékok |

A 10 cserkésztvörvény

Baden Powell, a cserkészzet megalapítója 10 pontban foglalta össze azokat a szabályokat, amelyek fontosak ahhoz, hogy valaki cserkész legyen. Nem elég csak elolvasni és kívülről megtanulni, meg is kell élni őket teljes meggyőződéssel. Csak így lehetsz igazi cserkész.

1. *A cserkész egyenes lelkű és feltétlenül igazat mond.*
2. *A cserkész híven teljesíti kötelességeit, amelyekkel Istennek, hazájának, embertársainak és a magyarságnak tartozik.*
3. *A cserkész ahol tud, segít.*
4. *A cserkész minden cserkésztestvérét testvérének tekint.*
5. *A cserkész másokkal szemben gyöngéd, magával szemben szigorú.*
6. *A cserkész szereti a természetet, jó az állatokhoz és kíméli a növényeket.*
7. *A cserkész feljebbvalóinak jó lélekkel és készségesen engedelmeskedik.*
8. *A cserkész vidám és meggondolt.*
9. *A cserkész takarékos.*
10. *A cserkész testben és lélekben tiszta.*

Javaslat: Tanuld meg a törvényekhez a számokat is. A cserkészek egymás közt sokszor csak a számot mondják, mert az egyszerűbb.



MATYÓ

A cserkészliliom

A cserészek jele a liliom. A régi iránytűkön liliom volt az iránytű végén, ami mutatta az utat. A cserkészliliom neked is mutatja az utat.

Ezenkívül a liliom a tisztaság jelképe is.

Nekünk, magyar cserészeknek a liliom közepén van a Szent Korona, ami a magyarság legszentebb kincse. Erről mindenki tudja, hogy ez a liliom a magyar cserészeké.

A liliom három ága emlékeztet a cserészfogadalomra (kötelességteljesítés, segítőkészség, törvénytartás).

Próbálj te is rajzolni egy liliomot. Nem is olyan könnyű, igaz?

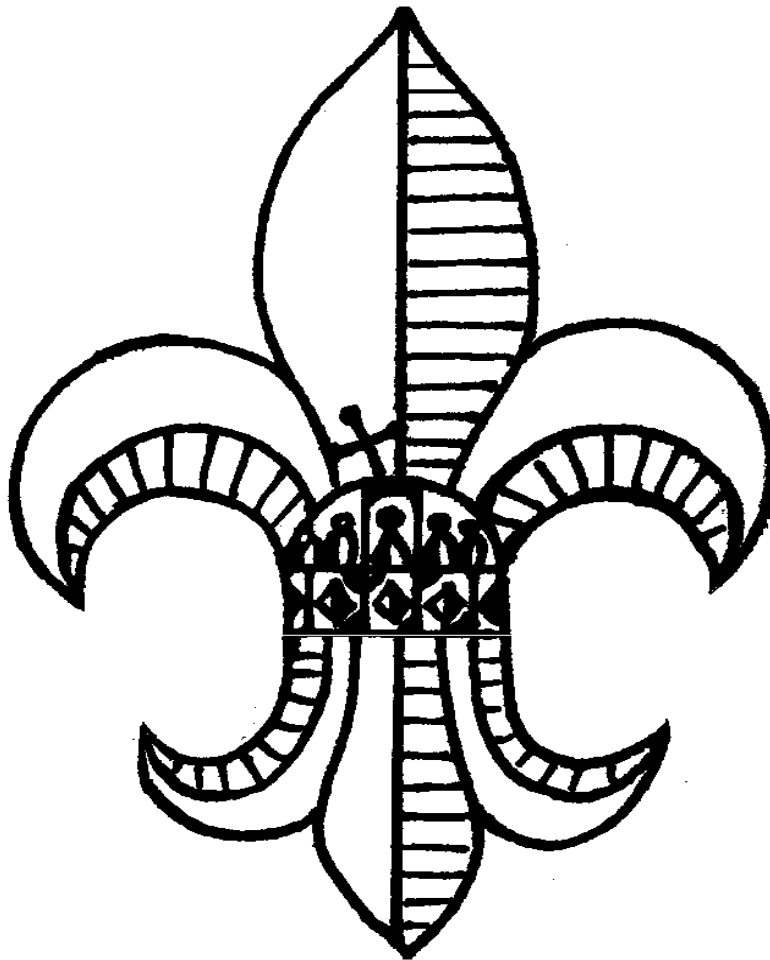

A Cserkészinduló

Szöveg: Sík Sándor, Zene: Turry Peregrin

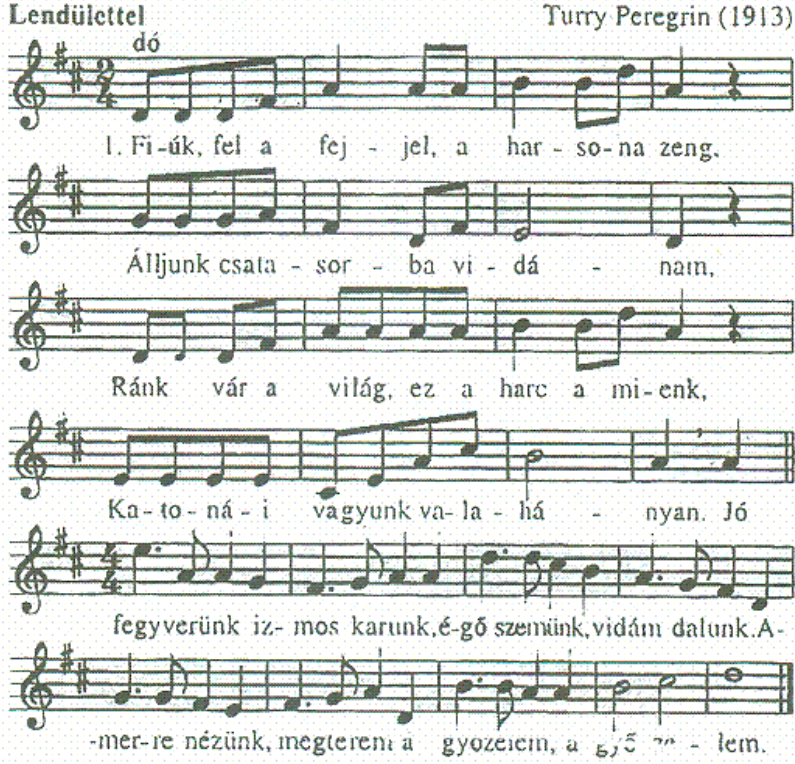
| Magyar cserkészinduló (A Magyar Cserkészszövetség indulója) <i>Sík Sándor</i> | |
|--|--|
| Lendülettel Turry Peregrin (1913)  | |
| <p>1. Cserkész fel a fejjel, a harsona zeng, Álljunk csatásorba vidáman. Ránk vár a világ ez a harc a mienk, Katonái vagyunk valahányan. Jó fegyverünk izmos karunk, Égő szemünk, vidám dalunk, Amerre nézünk, megterem A győzelem, a győzelem.</p> | <p>2. Cserkész fel a fejjel, az óra közel, Kel a magyar éjben a hajnal, Most kell az erős kar, a férfiú-mell, Ezeréves acélakarattal. Zúg, mint a harci trombita: A Lomnic és a Hargita, Értünk kiált, felénk süvölt Az ősi föld, a drága föld.</p> |
| <p>3. Szabadba, cserkész! A nap arca nevet, Ott pezsdül a friss tüzes élet. Járjuk be a mezőt meg a rengeteget, Szabad ott a szabadban a lélek! Ott szemben, szívben tiszta láng, S az Isten arca néz le ránk. Leheletén ott megterem Erő, szabadság, győzelem.</p> | |

A cserkészindulót foglalkozás elején vagy zászlófelvonáskor szoktuk énekelni. Európában egyre többen az első versszak helyett vagy mellett a harmadik versszakot éneklük.

Cserkészjelszó, tisztelgés, köszöntés, kézfogás

A cserkészjelszó

Légy résen!

Az életben sok akadály, veszély, nehéz döntés vár rád. Éppen ezért légy mindig résen, hogy boldogan élhess.

A cserkészisztelgés

Cserkészjel: Tisztelgéshez a jobb kéz középső 3 ujjával tisztelgünk. A három ujj emlékeztet a kötelességeinkre (Isten, haza, embertárs). A nagy hüvelykujj a kisujjat lefedi, ez emlékeztet arra, hogy a nagyobb mindig megvédi a kisebbet. Tisztelgés akkor szoktunk, amikor a zászlót vonjuk fel vagy le, illetve ha egy vezetővel fogunk kezet. Egymás közt elég bal kezünkkel kezet fogni, tisztelgés nélkül.



A cserkészköszöntés

Mi, cserkészek, ha egymásnak köszönünk, „jó munkát” kívánunk. Ezzel mutatjuk, hogy számunkra mindig akad feladat, amit szívesen elvégezzük.

A cserkészkezfogás

Mi, cserkészek, bal kézzel fogunk kezet. BiPi ezt azzal magyarázta, hogy ez a szeretet jele, mivel a szív is baloldalon van.



A cserkészfogadalom

Amikor elvégezted az újoncpróbát, tehát megismerkedtél a cserkészlet alapjaival, és elhatároztad, hogy cserkész szeretnél lenni, akkor leteheted a cserkészfogadalmat.

A fogadalom letétele után hordhatod a zöld nyakkendőt, ami kitüntetés, s egyúttal emlékeztető jel is arra nézve, hogy mit fogadtál meg.

Azt jelenti, hogy ezentúl minden pillanatban igyekszel a tíz cserkésztvény szerint élni. Ez lehet, hogy nem mindig egyszerű, de ha észreveszed, hogy eltávolodtál a fogadalmadtól, akkor mindig megvan a lehetőség átgondolni életedet, és úgy irányítani, hogy újra közeledj a cserkészies viselkedéshez. Legyen a cserkésztvény életed piros fonala, és a fogadalom a kötél, amely biztosítja, hogy nem veszel el útközben.

A cserkészfogadalom szövege

Én, fogadom, hogy híven teljesítem kötelességeimet, amelyekkel Istennek, hazámnak, embertársaimnak és a magyarságnak tartozom. Minden lehetőet megteszek, hogy másokon segítsék. Ismerem a cserkésztvényt és azt mindenkor megtartom.

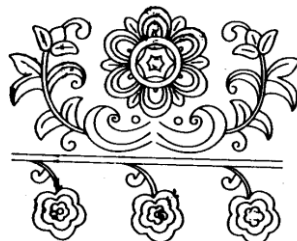

VÁSÁRHELYI

Egyenruha és jelvények

A cserkészing jelvényei

A cserkészing a rajta látható jelvényekkel a kívülálló szemében úgy fest, mint valami díszes karácsonyfa. Aki viszont ismeri ezeket a jelvényeket, az sokat megtudhat az ing viselőjéről. Például, hogy melyik városban cserkészkedik, melyik csapatnál, milyen próbákat végzett el, illetve milyen vezetői szintet ért el, vagy hogy hány éve cserkész.

Igyekezz a jelvényeket a pontos helyükre felvarrni. Hogy melyik hova való, azt ezen a rajzon látod. A jelvényeket, amelyek már nem érvényesek, szedd le, hogy valós képet mutass magadról.

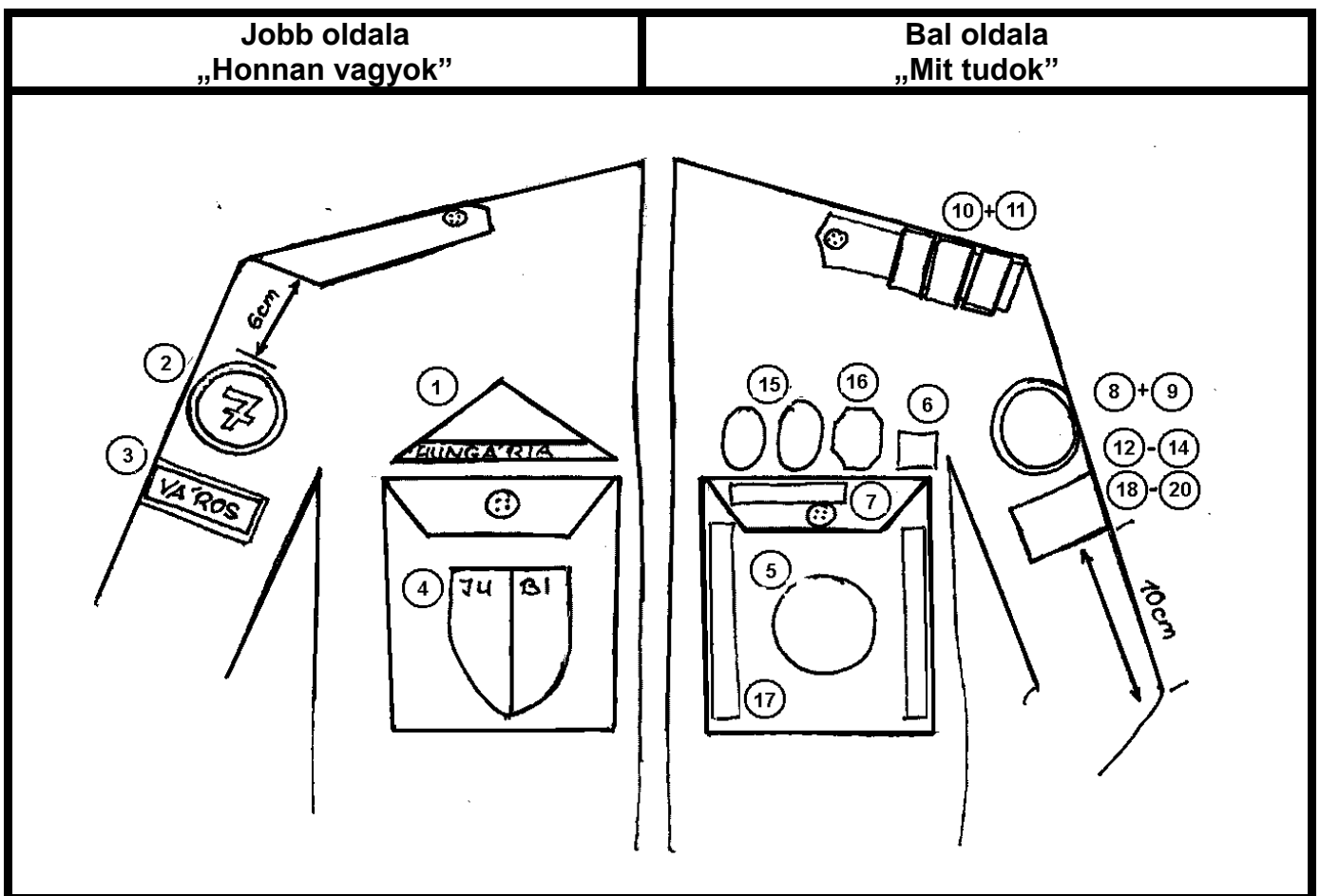

javaslat: Sok cserkészingen már gyárilag rajta van a WOSM jelvény. Mivel a KMCSSZ nem tagja a WOSM-nak, nem hordhatjuk a jelvényüket. Ha nem tudod leszedni, akkor varrd rá a FÓRUM jelvényét.

Jelvények

| | | | |
|---|---|---|---|
| <p>1 </p> | <p>4 </p> | <p>5 </p> | <p>1. Hungária (9x5 cm) a jobb zseb fölött</p> |
| <p>2 </p> | <p>6 </p> | <p>7 </p> | <p>2. Csapatszám (3 cm) a jobb karon</p> |
| <p>3 </p> | <p>8 </p> | <p>9 </p> | <p>3. Város (1,5x4 cm) a jobb karon</p> |
| <p>10 </p> | <p>13 </p> | <p>14 </p> | <p>4. Tábori emlék 1 évig hordható a jobb zseben</p> |
| <p>11 </p> | <p>15. </p> | <p>16. </p> | <p>5. Fórum jelvény a bal zseben</p> |
| <p>12 </p> | <p>17 </p> | <p>18 </p> | <p>6. Évvirág (2x2 cm) a bal zseb fölött</p> |
| <p>13 </p> | <p>19 </p> | <p>20 </p> | <p>7. Megbízások (1,5x4 cm) a bal zseb fölött</p> |
| <p>15. </p> | <p>17. </p> | <p>18. </p> | <p>8. Kiscserkész próba 9. Olvasási és különpróba jelvény a bal karon</p> |
| <p>16. </p> | <p>19. </p> | <p>20. </p> | <p>10. Újoncpróba 11. Alpróba jelvények a bal vállpánton</p> |
| <p>17. </p> | <p>20. </p> | <p>20. </p> | <p>Cserkészpróbák a bal karon 12. Táborverő 13. Portyázó 14. Honfoglaló</p> |
| <p>18. </p> | <p>19. </p> | <p>20. </p> | <p>VK-tábor elvégzése 15a. Öv. (réz) 15b. St. (ezüst) 15c. Cst. (arany) 16a. Kcsöv. (réz) 16b. Kcsst. (ezüst) a bal zseb fölött</p> |

Csapatparancsnokoknak arany szélű jelvényük van. (18-20)
A szövetségi tisztek jelvényének piros, míg a kerületi/körzeti tisztekének zöld alapja van. (18-20)

17. Beosztási csíkok
Söv. 1 csík
Öv. 2 csík
Rajpk. 3 csík
Kcs. vezetőknek kék színű
18. Segéd tiszt
19. Cserkész tisztség
20. Cscst.
a bal karon

A kiscserkészjelvények szintén a bal karon vannak. Mikor cserkész leszel, ezeket leszeded.

Az egyenruha

A cserkészegyenruha az elmúlt száz évben nem sokat változott. Az egyenruha nem csak egy ismertetőjel, hanem kitűnően alkalmas a kinti élethez és munkához.

Nyakkendő: A nyakkendőt bőrből vagy fából készült nyakkendőgyűrűvel kötjük a nyakunkra. Ne köss rá csomót, mert ha játék közben beakad, megsérülhetsz! A nyakkendő kitűnő segédeszköz az elsősegélynyújtáshoz. De használhatod hordágyhoz is, játékhoz, vagy nagy forróságban bevizezve a fejedet hűteni. Különböző színeiről lehet felismerni, ki melyik korcsoportoz tartozik. A vezetők is azt a nyakkendőt hordják, amit a cserkészek, akikkel ő foglalkozik. Mérete kb. 90x90 cm.

Ing: A khaki színű cserkészing erős és strapabíró. Nehéz munkához meg sporthoz viszont jobb levetni, hogy ne legyen koszos és izzadt. Célszerű két inget tartani. Egy díszinget meg egy munkainget. A cserkészinget nadrágba, illetve szoknyába tűrve hordjuk.

Nadrág: A cserkésznadrág hivatalosan khaki színű rövidnadrág, és erős anyagból van. Bár hagyományosan a cserkészek rövidnadrágot hordanak, főleg erdőben célszerű hosszú nadrágot hordani, hogy az ágak ne karcolják össze a lábadat, és a kullancsok se tudjanak megtámadni.

Szoknya: Lányoknak barna szoknya vagy nadrágszoknya a hivatalos viseletük. Manapság táborokban ők is nadrágot, illetve kaki színű rövidnadrágot hordhatnak.

Cserkészsöv: A cserkészsöv erős bőrszík, szükség esetén hordágyépítéshez vagy faszállításhoz is használhatod. A cserkészsöv csatja olyan ismertetőjel, amit mindig hordhatsz.

Cipő: A cserkészetben barna vagy sötét színű erős cipőt hordunk. Főleg kint az erdőn, mezőn, ahol hepehupás, göröngyös a föld, és könnyen kibicsaklik a lábad egy könnyű tornacipőben. Ráadásul a vizes fűtől vagy esőtől elázik a lábad és felfázol. Ünnepi alkalmakra sötét félcipőt vegyél, zöld illetve barna zoknival.

Cserkészsapka: Eredetileg cserkészkalap volt a cserkészek fején. Ez nemcsak a nap és eső ellen védett, hanem még vízhordáshoz is jó volt. Mi, magyar cserkészek hivatalosan Bocskai sapkát viselünk, de kiránduláson, táborban hordhatunk olyan kalapot vagy sapkát is, ami megvéd a naptól és az esőtől.



Összejövetelekre a cserkészing helyettesíthető egy csapatpólóval és lányoknak a szoknya rövid vagy hosszú nadrággal. A hivatalos cserkészegyenruhát elsősorban ünnepi alkalmakon, mint például tábornyitáskor és záráskor, misén/istentiszteleten, nemzeti ünnepeken és a zászló fel-, illetve levonásakor hordjuk.

Alakítások 1: Sorakozás

Egy cserkész táborban sok cserkész összejön. Mivel kint nem látni mindenkit, kialakult egy síp- és karjelekből álló jelrendszer. Fontos, hogy ismerd a vezényszavakat és tudd, mikor hogyan kell viselkedni.

A sorakozásnak több módja van. Célunktól függően sorakoztatunk.

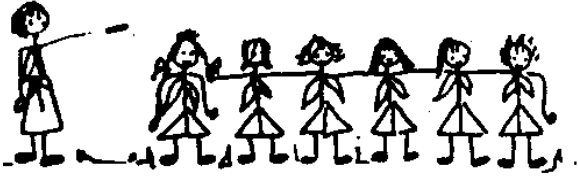
Például ha az őrsvezető valamit mondani akar, akkor csak „ide hozzám!”-ot kiált vagy sípol (ti-ti). Ha viszont ebédhez hívnak, akkor gyülekezőt fújnak.

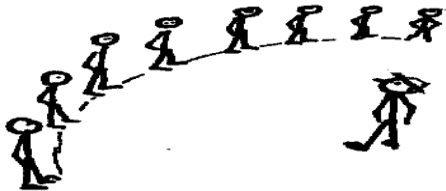
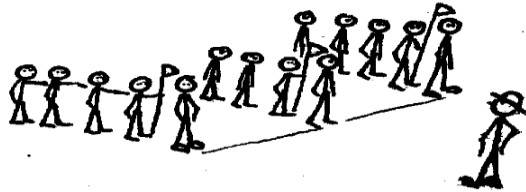
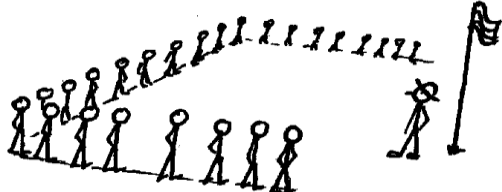
| | |
|---|--|
| <p>Őrs sorba</p> <p>Az őrsvezető a bal kezét oldalt kitarthatja. Akkor használjuk, ha mindenkit akarunk látni (pl. szemlénél, eredményhirdetésnél), ezért a cserkészek egymás mellé állnak. Mindenki könyöktávolságot tart a másikkal. Nagyság szerint állunk fel.</p> |  |
| <p>Őrs őrsebe</p> <p>Az őrsvezető a bal kezét előre tartja. Ha az őr indulni akar, vagy több őr áll egymás mellett, akkor az őr őrsebe áll. Ilyenkor minden cserkész kartávolságra áll az előtte levőhöz. Magasság szerint állunk fel.</p> |  |
| <p>Ide hozzám (••)</p> <p>Ha a vezető „Ide hozzám!”-ot sípol (ti-ti), akkor mindenki egy félkörben feláll köréje. Így mindenkit lát és el tudja mondani az eligazítást. Nem kell vigyázzállásban állni.</p> |  |
| <p>Gyülekező (—•)</p> <p>Ha gyülekezőt sípolnak (tá-tá-ti), akkor az őrök a vezető előtt sorakoznak sorban. Gyülekezőnél mindenki vigyázzállásban áll és csöndben van.</p> |  |
| <p>Sorakozás zászlóhoz</p> <p>Zászlófelvonáshoz általában egy nyitott négyszögbe szoktunk felállni. Ilyenkor az őrsvezető az őrsetől illetve a csapatparancsnok a csapatától jobb oldalt áll.</p> <p>A zászlóhoz nótaszóval vonulunk fel.</p> |  |

Alakiságok 2: Vigyázz, pihenj, menetelés

Menetelésre akkor kerítünk sort, ha a csapat vagy az őrs ünnepélyesen felvonul például zászlófelvonáshoz.

Vigyázz! (–)

Ez azt jelenti, hogy mindenki mozdulatlanul megáll, a sarkak összeérnek, a kar kinyújtva testéhez simul, és figyel a vezetőre.

A Vigyázz lehet sípjel (tá), karjel (egyenesen feltartott kar), vagy szóbeli felszólítás.

Pihenj!

Kirakod a jobb lábad és kényelmesen állsz.

Tisztelegj!

Jobb kézzel tisztelegsz a zászló felé.



Zászlóval

A zászlós mindig a második, tehát az őrsvezető mögött van.

Vigyázz! - A zászlót egyenesen magad előtt tartod.

Pihenj! – A zászlót a válladhoz döntheted.

Tisztelgéskor három ujjadat a zászlórúdnak tartod.

Imához! - A zászlót lehajtod a föld felé.

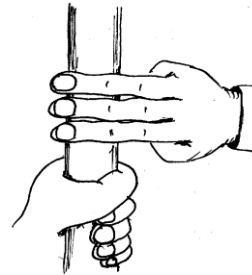

Menetelés

Meneteléskor a vezényszó mindig a bal lábra esik. Erre a vezetőnek kell figyelnie.

Indulás:

Utánam (szabadelépésben, futólépésben, nótaszóval, stb.) **indulj!**

Az Indulj! vezényszóra bal lábbal indul az egész sor. Ügyelj rá, hogy úgy lépj, mint az előtted levő. A nótát mindig bal lábra kezdjük, igyekezz az ütemére lépni.

Megállás:

Menet, állj!

(Menet helyet lehet őrs, csapat, tábor is)

Az „egy, kettő”-t mindenki csak magában mondja, amíg bal lábbal lép, és jobb lábbal melléje zárva „Vigyázz!”-ban megáll.



A cserkészkorosztályok és -rangok

| | Korosztály | Nyakkendő |
|------------------------------------|--|---------------------------------|
| Kiscserkész | 6-10 év | Kék |
| Újonccserkész | 10 évesen | Kék vagy fehér |
| Cserkész | 11-12 éves Táborverő 13-14 éves Portyázó 15-16 éves Honfoglaló | Zöld |
| Vándor (Rover) | 17-18 éves | Szürke |
| Felnőtt cserkész | 18 évtől | Barna |
| VK csapattag | kiérdemelt | Sárga |
| | | Jelvény |
| Segédőrsvezető (söv.) | 13 évtől | 1 öv csík |
| Őrsvezető (öv.) | 14 évtől | Réz hársfalevél, 2 öv csík |
| Kcs. őrsvezető (köv.) | 15 évtől | Réz hársfalevél, 2 öv csík |
| Segédtsízt (st.) | 17 évtől | Ezüst hársfalevél, 1 arany csík |
| Kcs. segédtsízt (kst.) | 18 évtől | Ezüst hársfalevél, 1 arany csík |
| Cserkésztsízt (cst.) | 20 évtől | Arany hársfalevél, 2 arany csík |
| Cserkészcsapattízt (cscst.) | | 3 arany csík |

Javaslat: használjatok cserkésznevet. Mindenki aszerint kapja, hogy milyennek látják a többiek. Őrsön belül így nevezzétek egymást.

(Pl. Aki ügyes és jókedvű, lehet Mókus, aki morgós, az pedig Borz.)



A gödöllői dzsembori újságjának logója









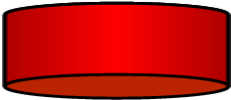
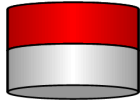
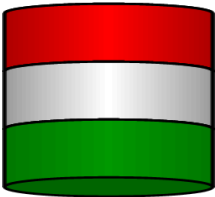

Próbarendszerünk

A magyar cserkészlet próbarendszerét többször is átdolgozták. Legjelentősebb módosítása 1940-ben történt Ábrahámhegyen, Teleki Pál vezetésével. Ezt nevezzük Teleki-hagyatéknak, amit Bodnár Gábor is átvett. Később a lányoknak írtak külön próbarendszert és könyveket, majd rövid időre külön fiú próbarendszer is keletkezett. Ezek addig voltak használatban, míg a két próbarendszert 2010-ben összevonták, és így keletkezett a közös fiú és lány próbarendszer.

Próbarendszer 2010**Újonccserkész-próbák**

| | | |
|--|---|--|
| Újonccserkész 10 évesek |  <p style="text-align: center;">Címer próba</p> |  <p style="text-align: center;">Szent Korona próba</p> |
|--|---|--|

Cserkész Próbák

| | Alpróbák | | | Főpróbák |
|---|---|---|---|--|
| Táborverő cserkész 11 - 12 évesek |  <p style="text-align: center;">Piros szalag</p> |  <p style="text-align: center;">Fehér szalag</p> |  <p style="text-align: center;">Zöld szalag</p> |  <p style="text-align: center;">Légy résen próba</p> |
| Portyázó cserkész 13 - 14 évesek |  <p style="text-align: center;">Piros liliom</p> |  <p style="text-align: center;"><i>Fehér liliom</i></p> |  <p style="text-align: center;">Zöld liliom</p> |  <p style="text-align: center;">Liliom próba</p> |
| Honfoglaló cserkész 15 - 16 évesek |  <p style="text-align: center;">Piros koszorú</p> |  <p style="text-align: center;">Fehér koszorú</p> |  <p style="text-align: center;">Zöld koszorú</p> |  <p style="text-align: center;">Koszorú próba</p> |

A próbajelvényeket a bal vállpánton hordjuk. Ha nincs vállpántod, akkor varrd fel a jelvényt a cserkészing bal vállára!

Az őrs

A cserkészzet alapegysége az őrs. Egy őrs általában 3-10 cserkészből áll. Egy őrsben mindenkinek van feladata:

| | |
|--|---|
| Őrsvezető: Ő vezeti az őrsöt, tanítja a cserkészeket és játszik velük. | Krónikás: Vezeti az őrsi naplót, rögzíti a fontosabb eseményeket, a résztvevőket stb. |
| Segédőv: segít az őrsvezetőnek. | Tűzmester: Ő rakja aznap a tüzet. |
| Pénztáros: vezeti az őrsi pénztárt. Kiadja a pénzt például uzsonnára. | Térképész: Kirándulásnál olvassa a térképet és irányítja az őrsöt, hogy merre kell menni. |
| Szertáros: Rendben tartja az őrsi szertárt, felszerelést, őrsi ládát. | Mentős: Nála van a mentődoboz és jól ismeri az elsősegélynyújtást. |
| Konyhás: beszerzi az uzsonnát. | Játékvezető: Kis játékokkal készül. |

Őrsi név:

Az őrsi név kiemeli az őrs erős oldalát, és akkor találó, ha az őrsben mindenki büszke rá. Fontos, hogy az őrsben minden cserkész jól ismerje a névadó állatot vagy virágot. A fiúk általában állatnevet választanak, a lányok pedig növény-, esetleg szintén állatnevet. Az őrsi névhez illő csatakiáltást, indulót és zászlót is készít az őrs.

Őrsi sarok:

Minden őrsnek legyen felszerelése és egy őrsi sarka, ahol az őrsi felszerelést tartja: őrsi zászlóját, naplóját, szerszámosládáját, elsősegélydobozát, játékait, könyveit.

Őrsi hagyományok:

Nagyon fontos, hogy egy őrs olyan legyen, mint egy titkos egyesület. Ezért minden őrsnek vannak hagyományai és jelei: titkos jele, köszöntése, őrsi indulója és csatakiáltása.

Cserkészszolgálat (portyázó):

Tegyetek szolgálatot azzal, hogy másoknak segítetek (pl. egy öregotthonban, vagy tartjátok a zászlót a nemzeti ünnepen). Fontos, hogy az egész őrs részt vegyen a szolgálatban.

Az őrsi zászló

Az őrsi zászló egy pajzsra emlékeztet. Az egyik oldalán az őrs neve (vagy az őrs száma) és a csapatszám van feltüntetve. A másik oldalán az őrs nevéhez kapcsolódó kép. Mindkét oldalára piros-fehér-zöld csíkok vannak varrva.

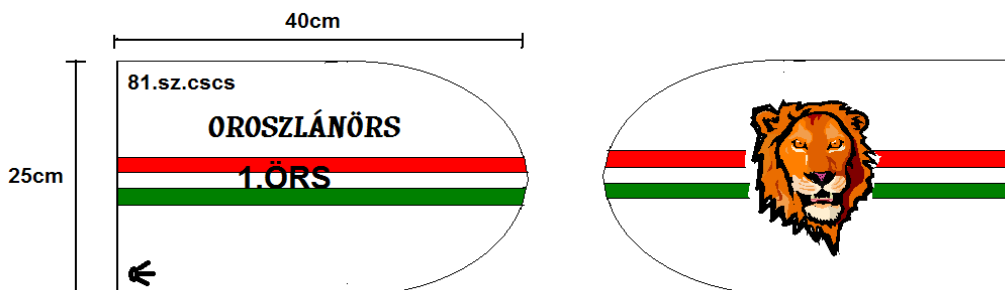

Az őrsi zászlórúd

Az őrsi zászlóhoz keressetek egy egyenes, friss rudat. Ez legyen 2 méter hosszú és kb. 4-5 cm vastag. Díszítsétek ki faragással, rovásírással. A zászlórudat sok mindenre lehet használni. Hordágnak, főzéshez, patakátkeléskor, becsléshez, sőt, ha úgy adódik és egy botfogatásban járatos személy kezében van, akkor akár fegyverként is szolgálhat állatok vagy támadók ellen.

A raj

Általában 2-3 órs képez egy rajt. A legtöbb csapatban kiscserkészraj és cserkészraj is található. A rajt a rajvezető vezeti, aki általában segédtiszt.

Rajban főleg a cserkészfoglalkozások idején dolgozunk, játszunk, tanulunk. De vannak rajtáborok és rajkirándulások is.

A rajzászló

A rajzászló piros-fehér-zöld sávós nemzeti zászló. Az egyik oldalán a liliom, a másik oldalán a raj neve és a csapatszám található. Mérete 65x45 cm.

A csapat

A cserkészcsapat a szövetségünk legfontosabb egysége. Lehetnek külön fiú és lány csapatok, de a legtöbb csapat vegyes. Egy csapat minimális létszáma 12 cserkész. Egy városban általában egy csapat működik, kivéve persze, ha nagyon nagy a város, vagy nagyon sok cserkész van. A csapatban zajlik a cserkészélet nagyja: összejövetelek, kirándulások, táborok, avatás, próbázás, ünnepek és még sok egyéb.

A csapatban is mindenkinek van feladata. Ismerd meg a csapat vezetőinek nevét és elérhetőségüket, és írd be a következő oldalon található táblázatba.

Csapatnévadó

A csapat egy kiemelkedő magyar személyiségről vagy hősről van elnevezve.

Nagyon fontos, hogy te is jól ismerd a csapatnévadód életét.

A csapatnak van egy száma is, amit a cserkészingre is fel kell varni. A csapatszám segítségével könnyen lehet azonosítani, hogy ki hova tartozik. Sőt könnyen meg lehet jelölni szerszámokat, felszerelést, útjeleket, és rögtön tudja mindenki, melyik csapaté a felszerelés. Persze a csapatnak van otthona, zászlója, indulója és csatakiáltása is.

A csapatzászló



A csapatzászló a csapat egységének és szellemiségének jelképe. A csapatzászlót csak fogadalmat tett cserkész viheti.

A csapatzászló lehet zászló vagy lobogó, melynek egyik oldalán a cserkészliliom van, alatta „Jó munkát” vagy „Légy résen” jelszóval. A másik oldalán a csapat neve, száma és jelszava, valamint esetleg egy kép van felhímezve például a csapatnévadóról.

A csapatzászló rúdja 3 méter hosszú. Csapatzászlót kimondottan ünnepi alkalmakon használnak, amikor a csapat mint egység akar bemutatkozni.

A csapatod vezetői:

| | Név: | Elérhetőség: |
|-----------------------------|------|--------------|
| Csapatparancsnok: | | |
| Csapatparancsnok-helyettes: | | |
| Rajparancsnok: | | |
| Őrsvezetők: | | |
| | | |

Szertáros: rendben tartja a csapatszertárt (sátrak, konyhafelszerelés, szerszámok).

Pénztáros: beszedi a tagdíjakat és elszámolja a kiadásokat.

Nótafa: tábortűznél vezeti az éneklést.

Szakács: táborokban főz.

Krónikás, fényképész, honlapszerkesztő, stb.

Mindenki találhat magának testhezálló feladatot egy csapat körül.

A körzet

Az egy országban vagy közeli városokban levő csapatok képeznek egy körzetet. Általában 2-5 csapat szokott egy körzethez tartozni.

A körzetet a körzeti parancsnok vezeti.

Általában körzeti tábort is szoktak tartani.

Ezen kívül főleg a vezetők továbbképzése történik körzetekben.

A kerület

Szövetségünk 5 kerületből áll. Ezek több körzetet foglalnak magukba és a földrészekről vannak elnevezve (1. Európa, 2. Dél-Amerika, 3. USA, 4. Ausztrália, 5. Kanada).

A kerületet a kerületi parancsnok vezeti munkatársaival. A kerületek és a körzetek munkája sokszor fedi egymást. Hagyományosan a vezetőképzés a kerületek feladata.

A KMCSSZ (Külföldi Magyar Cserkészszövetség)

A legfelsőbb egység a Szövetség, illetve a Külföldi Magyar Cserkészszövetség (KMCSSZ). Ez 5 kerületből áll és központja az USA-ban van. 2014-ben a KMCSSZ-be 3500 cserkész volt bejelentve.

A szövetséget az ügyvezető elnök és az Intéző Bizottság (IB) vezeti.

Az IB-ben minden kerületből szerepel két vezető.

A szövetség minden évben rendez VK-tábort, iskolatábort, akadályversenyt, őrsvezetői körutat és konferenciákat.

Azon kívül könyveket és újságokat ad ki (Vezetők Lapja, Magyar Cserkész).

A Szövetségi vezetők kara 2015-ben:

Elnök: Lendvai-Lintner Imre

Alelnök: Dömötör Gábor

Főtitkár: Szórád Gábor

Vezetőtiszt: Szentkirályi Pál

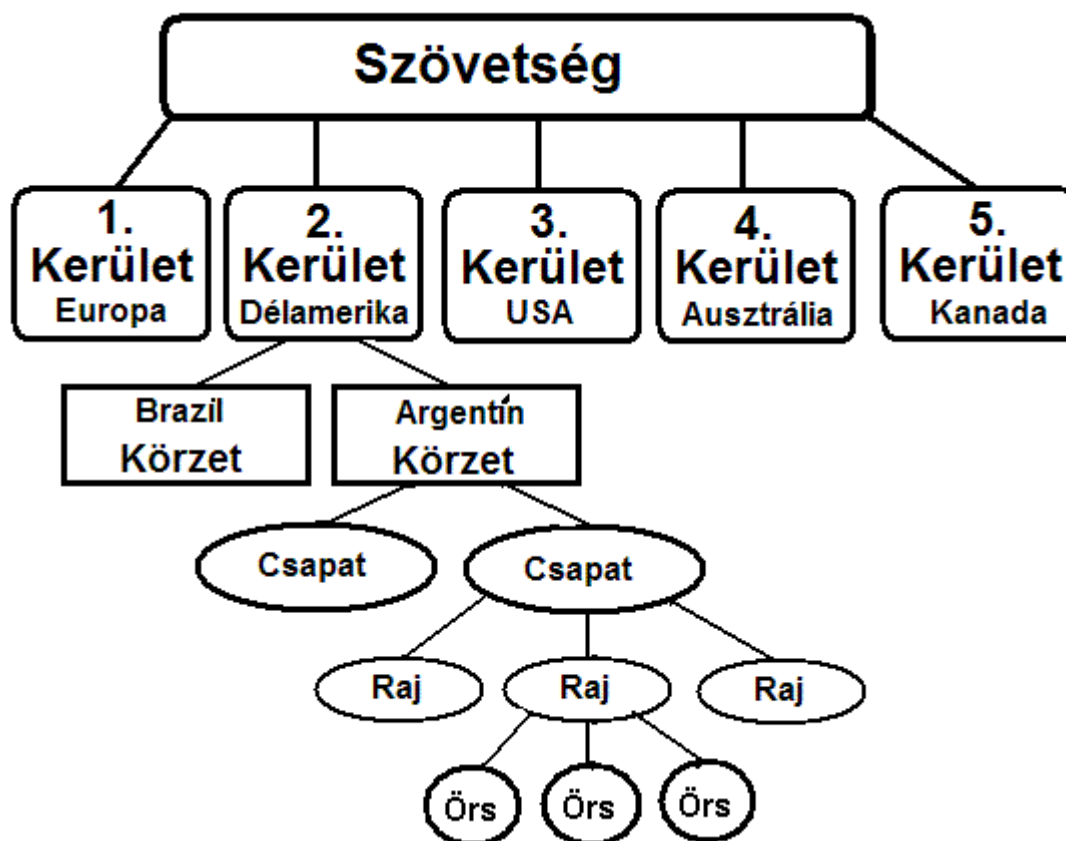
Szövetségünk felépítése:

| KMCSSZ Külföldi Magyar Cserkészszövetség | | |
|---|--|----------------------|
| Kerületek (5 db) | Körzetek (14 db) | Csapatok (kb. 70 db) |
| 1. Európa | Ausztria Németország Svájc Északnyugat | 3 7 3 3 |
| 2. Dél-Amerika | Argentína Brazília | 2 5 |
| 3. USA | New York Cleveland Kalifornia Venezuela | 5 4 3 2 |
| 4. Ausztrália | Új-Dél-Wales Victoria | 4 3 |
| 5. Kanada | Kelet-Kanada Nyugat-Kanada | 6 6 |

A kerületek számát sokszor római számokkal jelezzük: I., II., III., IV., V.

Lord Baden Powell - BiPi (1857 – 1941)

BiPi teljes neve: Lord Robert Stephenson Smyth Baden Powell of Gilwell.

BiPi volt a cserkészlet megalapítója, a világ első főcserkésze. Apja lelkész volt, anyja Nelson admirális rokona. Hároméves korában 10 testvérével együtt árván maradt. Társai, akiket gyakran zenével vagy tréfás rajzaival szórakoztatott, különösen szerették vidámságáért, mulattató ötleteiért.

Fiatalon a katonai pályára lépett. Hosszú éveket töltött az angol hadsereg kötelékében Indiában és Afrikában. Ott megtanulta a bennszülöttektől a nyomolvasás, a lopózkodás és a túlélés minden titkát. Szabadidejében inkább sportolt, vadászott vagy színdarabot szervezett, nem pedig unatkozott vagy ivott, mint a legtöbb katona. Katonai teljesítményei között volt olyan is, mint a híres és kegyetlen Prempeh király legyőzése. A híres mafekingi csatában 217 napig tartotta Mafeking városát a búrok ellen. Ott figyelte fel arra, hogy tizenéves fiúk milyen ügyesen végeznek munkákat és segélyszolgálatot. Erre alapozott, mikor 1907 nyarán a La Manche-csatorna egyik szigetén - Brownsea szigetén – 22 fiúval megszervezte az első cserkésztabort. A fiúkat mindenhol toborozta össze, nem törődött azzal, hogy milyen családi hátterük volt.

Könyve, a Scouting for Boys, 1908-ban jelent meg s ezzel a cserkészlet elindult világhódító útjára.

Felmentést kért a hadseregtől, hogy életét teljes egészében a cserkészletnek szentelhesse.

A cserkészlet terjesztése céljából szinte az egész világot beutazta, tárgyalt, írt fáradhatatlanul. 1912-ben, 55 évesen elvette feleségül Olave St.Clair Soames-t, házasságukból 3 gyerekük származott: Peter, Heather és Betty. Olave hűséges segítőtje lett a cserkészmunkában és elvállalta a leánycserkészlet vezetését is.

Munkájáért az angol király a Lord of Gilwell címmel tüntette ki BiPit.

Életének utolsó éveiben Kenyába vonult vissza, ott is halt meg 1941-ben.

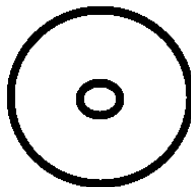

BiPi mondásaiból:

- A helyes út a boldogság eléréséhez az, ha másoknak szereztek boldogságot.
- Kísérleljétek meg ezt a földet egy kicsit jobb állapotban hátrahagyni, mint ahogy találtátok.
- Legyetek résen tehát, hogy boldogan élhessetek és halhassatok.
- A boldogsághoz vezető út ott kezdődik, hogy fiú korotokban egészségessé és kitartóvá fejlesszétek magatokat, hogy majd felnőttként hasznosak lehessetek, és élvezni tudjátok az életet.
- Legyetek hűek fogadalmatokhoz akkor is, ha már kinőttetek a fiúkorból.

BiPi és rajzai

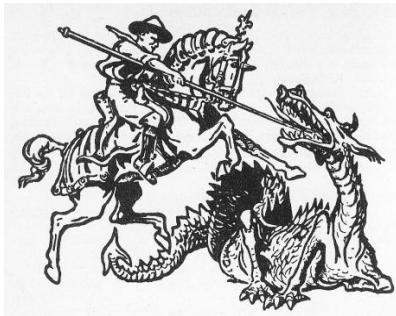

Szent György, a cserkészek védőszentje



Olave St. Clair Soames

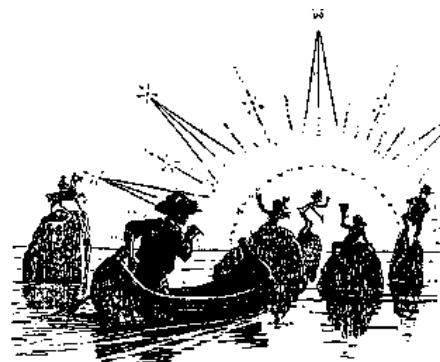

Hajtsd a csónakod magad!

A magyar cserkészzet története

- 1910: Első csapatok Magyarországon
- 1912 dec. 28.: Megalakul a Magyar Cserkészszövetség és megírják a 10 cserkésztvényt
- 1913: Vági tutajút Kralovántól Komáromig 105 cserkésszel. Tpk: Sík Sándor
- 1919: Megalakulnak az első leánycserkészcsapatok
- 1921: Létrejön a leánycserkészek szövetsége
- 1922-23: 1. magyar főcserkész: gróf Teleki Pál
- 1923-42: 2. magyar főcserkész: gróf Khuen-Héderváry Károly
- 1926: Megyeri Nemzeti Nagytábor 7500 cserkésszel. Tpk.: Sík Sándor
- 1927: Megnyitják a Hárshegy Cserkészparkot.
- 1933: IV. Világdzsembori Gödöllőn. Tpk.: Teleki Pál
- 1939: I. Leánycserkész Világdzsembori (Pax Ting) Gödöllőn.
- 1941: Lord Robert Baden-Powell halála és Teleki Pál halála.
- 1942: 3. magyar főcserkész: vitéz Kisbarnaki Farkas Ferenc. Elhunyt 1980-ban.
- 1945: Megalakulnak az első magyar csapatok a külföldi menekülttáborokban.
- 1948: Magyarországon a kommunisták betiltják a cserkészzetet.
- 1950: Megalakul külföldön a Magyar Cserkészszövetség.
- 1951: A magyar cserkészzet központja Amerikába kerül.
- 1989: Újraindul a cserkészzet Magyarországon.
- 1995: A külföldi magyar cserkészszövetség felveszi a KMCSSZ nevet.
- 1996: Bodnár Gábor halála.
- 2010: 100 éves a magyar cserkészzet.
- 2013: Nemzeti Nagytábor Ócsán 4000 cserkésszel. Tpk.: Solymosi Balázs
- 2013: Vági tutajút-emléktúra a Tiszán 180 cserkésszel. Tpk.: Demes Sándor

A magyar leánycserkészzet története

Magyarországon 1919-ben alakultak meg az első leánycserkészcsapatok Budapesten. Sík Sándor indítványozta 1921-ben a leánycserkészzet Intéző Bizottságának létrehozását. 1922-től 1945-ig Lindenmeyer Antónia volt a magyarországi leánycserkészzet vezetője. Mikor 1922-ben a 2. Leánycserkész Világkonferencián megalakult a Leánycserkész Világszövetség (WAGGGS), akkor Lindenmeyer Antóniát tökéletes angol nyelvtudásának köszönhetően megválasztották a világszövetség nyolc tagú elnöki tanácsába. Bár az 1933-as gödöllői IV. Világdzsemborin nem vehettek részt leánycserkészek - akkoriban még lányok nem is sátorozhattak -, ők is kivették részüket a munkából. És mikor a Leánycserkész Világszövetség 1939-re tervezett egy világtalálkozót, akkor a magyar leánycserkészeket kérték fel, hogy megszervezzék a Pax Ting-et, szintén Gödöllőn. Mikor Magyarországon megszűnt a cserkészzet, leánycserkész vezetők is csatlakoztak a „hontalan sasokhoz”, és ettől kezdve együtt végezték munkájukat. Viszont 1989-ben megszervezték Fillmore-ban az 50 éves Pax Ting emléktábor, ahol 178 leánycserkész vett részt. Tpk.: Dolesch Melinda.

Kezdetben más volt a lányoknál a beosztás, mint napjainkban. 6-12 éves korig voltak a tündérek, 12-18 évig a cserkészek és 18 éven felül a nagyleány cserkészek, akiket honleányoknak is neveztek. Minden korosztály külön csapatot alkotott. Így a kiscserkészeknél nem őrökbe, hanem fészkekbe voltak osztva, a cserkészeknél pedig családokba. Minden családnak virágneve volt, és négy család alkotott egy csapatot.

Magyarországi cserkészvezetők

1910-1922 között nem volt főcserkész.

1922-1923: I. főcserkész: gróf Teleki Pál (haláláig tiszteletbeli főcserkész)

1923-1942: II. főcserkész: gróf Khuen-Héderváry Károly

1942-1945: III. főcserkész: vitéz Kisbarnaki Farkas Ferenc (1980-ig külföldön)



Teleki Pál, gróf széki (1879-1941)

Földrajztudós, író, egyetemi tanár, politikus, kétszer miniszterelnök és több alkalommal miniszter, 1922-től egy évig Magyarország első főcserkésze, majd örökös tiszteletbeli főcserkésze. Nemzetnevelő. A 1933-ban rendezett gödöllői IV. világdzsembori szervezője és parancsnoka. A Nemzetközi Cserkész Komitét tagja. Kezdeményezte a magyar cserkészpróbarendszer felújítását 1940-ben, mely a Bibliára és a magyar kultúrára épülő próbarendszer volt, amit Teleki-hagyatéknak hívunk. Ez a mai napig meghatározza a magyar cserkészlet lényegét, ami páratlan a világcserkészletben.

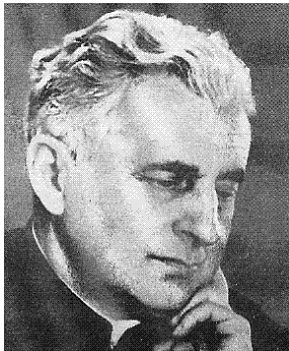

Sík Sándor (1889-1963)

A magyar katolikus szellemiség és hitélet kimagasló személyisége. Piarista szerzetes, egyetemi tanár, tartományfőnök, költő, műfordító, irodalomtörténész, egyházi író, a 20. század jelentős magyar lírikusa. A magyar cserkészlet megalapításában döntő szerepe volt. Csapatával részt vesz a cserkészlet első nagy megmozdulásán, a vági tutajúton (1913), annak egyik vezetőjeként. Előkészítője az első Nemzeti Nagytábornak (1926), az 1933-as IV. gödöllői világdzsembori parancsnokhelyettese, a magyar cserkészvezető-képzés megalapozója. Legfontosabb hagyatéka a magyar cserkészpedagógia kidolgozása, amelyben a cserkészek nevelésének és a gyakorlati cserkészlet módszereinek alapjait fektette le. *A magyar cserkészvezetők könyve* szerzője. Ő írta a cserkészinduló szövegét. Egyik híres verse a *Megyeri hitvallás*.

A KMCSSZ kimagasló vezetői (részben Honfoglaló)



Bodnár Gábor (1920-1996). Katonatiszt, majd Amerikában építési vállalkozó. Miskolci cserkészvezető, a cserkész ranglistát és beosztásokat ott végigjárva, 21 évesen már az Országos Nagytanács tagja lesz. A II. világháború vége őt is Nyugaton éri. A Hontalan Sasok munkájának beindítására a Főcserkész úr központi keretet állít fel, melynek élére Bodnár Gábort bízza meg központi vezetőtisztként, a központi munka megindítására. Két évvel később Farkas Ferenc a központi adminisztráció kiépítésével szintén megbízza. A Külföldi Magyar Cserkészszövetség élén állt egészen haláláig. 1947-től vezetőtiszt, 1961-től ügyvezető elnök és 1993-tól haláláig főtitkár. Számos cserkészkönyv szerzője. Sokoldalúsága, energiája és munkaképessége szinte páratlan volt a külföldi magyar cserkészletben. Életét az emigráns, azaz a külföldi magyar cserkészletnek szentelte.



A képen látni a hontalan sasok egyik csoportját Plattlingban. (Balról a második Bodnár Gábor)

Hontalan Sasok (1947). A háború utáni menekülés révén számos fiatal cserkészvezető (legtöbbjük 20 éven aluli volt) Németországba és Ausztriába került. A Németországban tartózkodók közül megalakul a Hontalan Sasok őrs, eredetileg 12 taggal. Vándorkiképző őrsként a jövő érdekében az egységes irányításra jön létre. Célja csapatok szervezése, a kiképzés, próbakönyv szerkesztése a Teleki-hagyaték alapján, ezeken belül pedig a magyarságnevelés erősítése, valamint a magyar öntudat megőrzése. Tagjai valódi vérszerződést kötöttek. Az őrs Hontalan Sasok Törzsvévé alakult át, és tagjai a világon szétszóródva igyekeztek a feladataikat teljesíteni.



Mattyasovszky Zsolnay Miklós (1912-2005). Jogász, közíró, a pécsi világhírű porcelángyáros Zsolnay család sarja. Péccsett volt cserkész. Alapítója a Teleki Pál és Sík Sándor sugallta Fiala Magyarországi pécsi szervezetének. 1945-ben Nyugatra menekül, Kanadában telepedik le. Tevékenyen részt vesz az emigrációban szervezkedő Magyar Cserkészszövetség létrehozásában: előbb a Szövetség külügyi megbízottja, majd alelnök, 1953-tól elnök, végül 1973-tól örökös tiszteletbeli elnök. Kitűnő diplomáciai érzékével és négy idegen nyelv ismeretével a külföldi magyar cserkészlet szellemi atyjaként egész életében nemzetközi szinten is, valamint a magyar társadalom körében is képviselte.



Némethy György (1934-1994). Világhírű kutató-vegyész, biológia és fizika-kémia szakos egyetemi tanár. A cserkészletet még Magyarországon kezdi, Németországban német cserkészként folytatja, majd Amerikába való kivándorlása után New Yorkban ismét magyar cserkész lesz. Szellemisége és műveltsége révén hamar a Szövetség élére kerül, először vezetőtiszt-helyettes, majd vezetőtiszt, ezt követően 1973-tól haláláig a Szövetség elnöke. Sokoldalúsága és szerénysége közismert volt. Kidolgozza a Szövetség új vezetőképzési rendszerét és annak irányítását. Több cserkészkönyv társszerkesztője és számos egyéb cserkészkiadvány írója.

Magyar Cserkészszövetségek Fóruma

1991-ben a Szlovákiai Magyar Cserkészszövetség javaslatára megalakult a Magyar Cserkészszövetségek Fóruma. Ezzel az összes magyar cserkészszövetség egyesülhetett. Összesen 15000 magyar cserkész él szerte a nagyvilágban.

1. Magyarországi Cserkészszövetség (MCsSZ)
2. Magyarországi Cserkészlány Szövetség (MCsLSz)
3. Szlovákiai Magyar Cserkészszövetség (SzMCs)
4. Kárpátaljai Magyar Cserkészszövetség (KáMCsSz)
5. Romániai Magyar Cserkészszövetség (RMCsSz)
6. Vajdasági Magyar Cserkészszövetség (VMCsSz)
7. Külföldi Magyar Cserkészszövetség (KMCsSz)
8. Horvátországi Zrínyi Miklós Cscs. (megfigyelő)

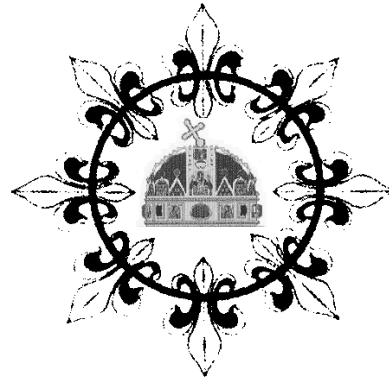

A Fórum jelvényén minden lilium egy szövetséget jelképez. Minden szövetség tagjai kötelesek viselni a fórum jelvényét a cserkészing bal zsebén.



A gödöllői dzsembori újságjából

A KMCSSZ Vezetőképző (VK) rendszere

| Tábor | Életkor | Tartalma |
|------------------------------|---------|--|
| Dobó tábor | 13-15 | Előkészítő az őv. táborra - A tábor végén letehető az őv. táborhoz szükséges cserkészismereti gyakorlati vizsgát |
| Őrsvezetőtábor | 14-18 | Kiképzés az őrsvezetésre - Módszertan, őrsvezetés, gyakorlati és elméleti továbbképzés - Előfeltétel: őv. vizsgák és olvasási különpróba |
| Kiscserkész őrsvezetői tábor | 15-18 | Kiképzés a kiscserkészek vezetésére - Módszertan, kiscserkész őrsvezetés, gyakorlati és elméleti továbbképzés - Előfeltétel: őv. vizsgák, olvasási különpróba |
| Segédtszti tábor | 17-től | Felkészítés rajvezetői feladatokra - Módszertan, kirándulás/portyaszervezés, rajvezetés, gyakorlati és elméleti továbbképzés, Gillwell nemzetközi képzés mintája - Előfeltétel: st. vizsgák |
| Kiscserkész segédtszti tábor | 17-től | Felkészítés kiscserkész raj vezetésére - Módszertan, tanya/kirándulásszervezés, rajvezetés, gyakorlati és elméleti továbbképzés. - Előfeltétel: st. vizsgák |
| Tiszti tábor | 20-tól | Cserkésztszti kiképzés (csak központilag) - Csapatvezetés, felsőbb szintű vezetői munkák, elméleti és cserkészszemei továbbképzés. - Előfeltétel: tiszti vizsga, st. tábor elvégzése vagy különleges engedély. |

A parancsnoki ajánlás mindegyik táborra előfeltétel.

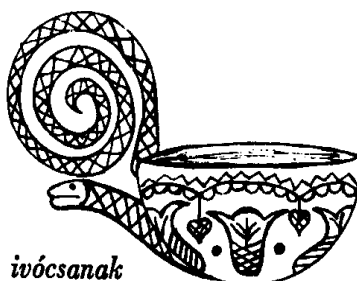

A Helyi Magyarság története

Az a fa, amelynek nincs gyökere, az első szélben kidől. Így van ez az emberrel is. Aki nem ismeri a gyökereit, annak nincs mibe kapaszkodnia. Kutasd fel, hogy a te városodban hogyan alakult a magyarok élete. Mikor jöttek, mit csináltak, milyen szervezetek voltak és kik a fő vezetői, a közösség szervezői.

A helyi magyar cserkészlet története

A cserkészcsapatodnak szintén megvan a maga története. Írd fel, hogy melyik évben lett alapítva, ki alapította, kik voltak a parancsnokai, és milyen fontos események történtek benne.

Cserkész Világszövetség – WOSM (World Organization of Scout Movement)

- 1907: Első cserkész tábor a Brownsea Szigeten 20 angol fiúval
- 1908: Első cserkészkönyv (Scouting for Boys) scout = felderítők
- 1920: I. Világdzsembori Londonban. Londonban megalakul a cserkésziroda.
- 1933: IV. Világdzsembori Gödöllőn
- 1941: BiPi és Teleki Pál halála



A Cserkész Világszövetség az ENSZ után a világ legnagyobb mozgalmá. Napjainkban 161 országban létezik cserkészzet. (Összesen 6 országban nincs cserkészzet, mert be van tiltva: Afganisztán, Kuba, Laosz, Kína, Korea, Mianmar. Andorrában pedig egyszerűen nincs.) 2007-ben 40 millió volt a cserkészek létszáma, amiből 10 millió a WAGGGS-hoz tartozik. Mivel a WOSM minden országban csak egy cserkészszövetséget ismer el, a KMCsSz nem hivatalos tagja a WOSM-nek.

Leánycserkész Világszövetség (World Association of Girl Guides and Girl Scouts, WAGGGS)

Mikor 1909-ben a londoni kristálypalotában nagy felvonulást rendeztek a cserkészek Lord Baden Powell tiszteletére, mindenki meglepetésére egy leánycserkész csoport is felvonult a fiúcsapatok után. BiPi felkérte testvérét, Agnest, lépjen a mozgalom élére és szervezze meg a leánycserkész munkát. Már 1910-ben megalakult a leánycserkész szövetség Angliában és onnantól "Guide"-nek nevezték magukat, de a munkatervük egyezett a fiúkével.

1919-ben BiPi felesége, Olave Baden Powell vette át a vezetést. 1939-ben tartották Magyarországon a Pax Ting elnevezésű legnagyobb és ugyanakkor egyetlen leánycserkész világtalálkozót 4000 leánnyal, 25 országból. Manapság a WAGGGS-nak még mindig 10 millió tagja van.

**Helyi cserkészek**

Láthatod, hogy a cserkészzet az egész világon egy nagy család. Te is, mint külföldön élő magyar cserkész tagja vagy ennek a családnak és a magyar cserkészszövetségen keresztül részt vehetsz nemzetközi cserkészrendezvényeken, mint pl. a dzsembori vagy a Rover Moot.

Igyekezz megismerni a helyi cserkészeket is. Milyen az egyenruhájuk? Mit jelentenek a jelvényeik? Talán részt vehettek táboraikon, vezetőképzésükön is. Így még több cserkésztestvért szerezhetsz.

A világdzsemporik

| | év | hely | cserkészek | nemzetek | Magyarok |
|-------|-------------|---|------------|----------|----------|
| I | 1920 | London (Anglia) | 8000 | 33 | 0 |
| II | 1924 | Koppenhága (Dánia) | 5000 | 34 | 50 |
| III | 1929 | Birkenhead (Anglia) | 50000 | 42 | 852 |
| IV | 1933 | Gödöllő (Magyarország) | 26000 | 54 | 15000 |
| V | 1937 | Vogelenzang (Hollandia) | 27000 | 33 | 500 |
| VI | 1947 | Moisson (Franciaország) | 25000 | 44 | 200 |
| VII | 1951 | Bad Ischl (Ausztria) | 13000 | 61 | 50 |
| VIII | 1955 | Niagara on the Lake (Kanada) | 11000 | 77 | 16 |
| IX | 1957 | Sutton Coldfield (Anglia) 50 éves Jubi | 34000 | 87 | 81 |
| X | 1959 | Makiling (Fülöp szigetek) | 12000 | 44 | 6 |
| XI | 1963 | Marathon (Görögország) | 12000 | 89 | 15 |
| XII | 1967 | Farragut Park (USA) | 12000 | 107 | 0 |
| XIII | 1971 | Fujinomiya (Japán) | 24000 | 85 | 0 |
| XIV | 1975 | Lillehammer (Norvégia) | 17000 | 91 | 0 |
| | 1979 | Irán (Elmaradt) | 0 | 0 | 0 |
| XV | 1983 | Alberta (Kanada) | 16000 | 106 | 0 |
| XVI | 1987 | Sydney (Ausztrália) | 15000 | 98 | 0 |
| XVII | 1991 | Soraksan Park (Dél-Korea) | 16000 | 130 | 17 |
| XVIII | 1995 | Dronten (Hollandia) | 29000 | 166 | 70 |
| XIX | 1999 | Picarquin (Chile) | 31000 | 157 | 54 |
| XX | 2003 | Sattahip (Thai-föld) | 24000 | 147 | 78 |
| XXI | 2007 | Chelmsford (Anglia) 100 éves jubileum | 40000 | 158 | 550 |
| XXII | 2011 | Rinkaby (Svédország) | 40000 | 143 | 180 |
| XXIII | 2015 | Kirarahama (Japán) | 33000 | | |
| XXIV | 2019 | New River George (USA) | | | |



Vándorcserkészzet (rovermozgalom)

Ahogy nőtt a cserkészmozgalom, úgy nőtt az igény, hogy az idősebbek is cserkészkedhessenek. Mivel sokan már dolgoztak, nem értek rá rendszeresen cserkészkedni. Azon kívül nekik már más igényeik voltak. Sokan pályaválasztás előtt álltak, vagy már házas társat kerestek. Így BiPi továbbfejlesztette az eszmét és kibővítette a rovermozgalommal. Ehhez is írt egy könyvet, "Rovering to success" címmel. Ebben volt megfogalmazva, hogy mire kell ügyelni az élet göröngyös útjain.

Manapság általában 16 és 18 év között lehet a roverek, illetve a vándorcserkészek (ahogy őket magyarul nevezzük) közé belépni. Aki elvégezte a cserkészpróbákat, valamint tudásával és viselkedésével megfelel a vándoreszmének, az egy roveravatás keretében megkapja a szürke nyakkendőt.

Ettől kezdve elkötelezi magát, hogy legjobb tudása szerint segíti a cserkészeket és csapatát. Azon kívül részt vesz vándor összejöveteleken, és továbbképezi magát a saját szakterületén, különpróbákat téve le.

A Vándorcserkész-fogadalom (megfelel a Felnőttcserkész-fogadalomnak)

Én, fogadom, hogy híven teljesítem kötelességeimet, amelyekkel Istennek, hazámnak, embertársaimnak és a magyarságnak tartozom. Minden lehetőet megteszek, hogy másokon segítsek. Ismerem a cserkész törvényt és azt mindenkor megtartom. Példámmal és munkámmal, erőmhöz képest azon leszek, hogy a társadalom, a család és az egyes emberek életében a cserkész törvények szelleme minél jobban valóra váljék.

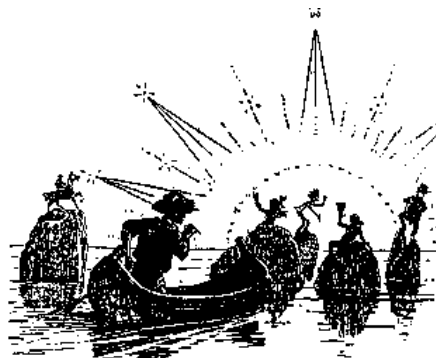

Hajtsd a csónakod magad!

Kiscserkészzet

A kiscserkészzet csak jóval később alakult ki azzal a céllal, hogy a gyerekeket már kis korukban felkészítsék a cserkészéletre. Voltak idők, amikor a kiscserkészket farkaskölyöknek nevezték.

Kiscserkészítörvények

1. A kiscserkész engedelmes és segítőkész.
2. A kiscserkész szereti a rendet.

Kiscserkészígéret

Én, ígérem, hogy jó leszek.
Ismerem a kiscserkészítörvényeket, és azokat megtartom.

Kiscserkész-kézfogás és -tisztelgés

A kiscserkészek is bal kézzel fognak kezet, de a tisztelgésnél csak két ujjukat nyújtják ki. Ezzel emlékeznek a két kiscserkészítörvényre.

**Kiscserkészpróbák****Kis játék (6-7 évesek)**

Mackó próba
Napsugár próba
Fenyő próba
Tulipán próba

Nagy játék (8-10 évesek)

Piros pajzs
- Ígéret próba
- Úgyes mókus próba

Fehér pajzs
- Méhecske próba
- Törzs próba

Zöld pajzs
- Bagoly próba
- Nyíl próba

A KMCSSZ Csapatai

1946 óta több mint száz csapat alakult, illetve számos meg is szűnt. Ebben a táblázatban azokat a csapatokat látod, amelyek 2014-ben még működtek.

| Szám | Név | Város | Kerület | Igazolás év |
|------|---------------------------|-------------------------|---------|-------------|
| 1 | Vezetőképző Csapat | Központ | 1-5 | 1976 |
| 2 | Bodnár Gábor | Boston MA | 3 | 2003 |
| 3 | Beodray Ferenc | Wallingford CT | 3 | 2014 |
| 4 | Bátori József | Washington DC | 3 | 1976 |
| 5 | Bornemissza Gergely | New Brunswick NJ | 3 | 1953 |
| 6 | Gábor Áron | Garfield NJ | 3 | 1956 |
| 7 | Erős Gusztáv | New York NY | 3 | 1954 |
| 8 | Juliánus Barát | Los Angeles CA | 3 | 1959 |
| 11 | Szent István | Caracas VEN | 3 | 1950 |
| 14 | Görgey Arthur | Cleveland OH | 3 | 1952 |
| 17 | Könyves Kálmán | Hollywood CA | 3 | 1963 |
| 18 | Bartók Béla | Buenos Aires, Argentína | 2 | 1987 |
| 19 | Hunyadi Mátyás | Chicago IL | 3 | 1972 |
| 20 | Árpád Vezér | Toronto ONT | 5 | 1952 |
| 21 | Apor Vilmos | Vancouver BC | 5 | 1960 |
| 22 | Bessenyei György | Cleveland OH | 3 | 1952 |
| 23 | Szent László | Montréal QUE | 5 | 1954 |
| 24 | Károli Gáspár | Toronto ONT | 5 | 2011 |
| 26 | Prohászka Ottokár | Edmonton AL | 5 | 1960 |
| 27 | Kaszap István | Hamilton ONT | 5 | 1960 |
| 28 | Kölcsey Ferenc | Ottawa ONT | 5 | 1996 |
| 30 | Körösi Csoma Sándor | Sydney | 4 | 1947 |
| 33 | Szilágyi Erzsébet | Cleveland OH | 3 | 1957 |
| 34 | Zrínyi Ilona | Cleveland OH | 3 | 1952 |
| 35 | Szent Erzsébet | Caracas VEN | 3 | 1950 |
| 37 | Szent Margit | Montréal QUE | 5 | 1954 |
| 38 | Rozgonyi Cicelle | Garfield NJ | 3 | 1954 |
| 39 | Magyarok Nagyasszonya | Buenos Aires Argentína | 2 | 1955 |
| 41 | Lorántffy Zsuzsanna | New Brunswick NJ | 3 | 1958 |
| 42 | Boldog Kinga | Toronto ONT | 5 | 1960 |
| 43 | Losárdy Zsuzsanna | San Francisco CA | 3 | 1969 |
| 46 | Bánffy Kata | New York NY | 3 | 1966 |
| 47 | Petróczy Kata | Köln Németország | 1 | 1967 |
| 49 | Árpádházi Boldog Erzsébet | Los Angeles CA | 3 | 1968 |
| 52 | Hollós Mátyás | Melbourne | 4 | 1980 |
| 54 | Hunor és Magyar | Melbourne | 4 | 1963 |
| 58 | Toldi Miklós | Buffalo NY | 3 | 1966 |
| 59 | Erzsébet királyné | Hamilton ONT | 5 | 1962 |
| 61 | Gizella királyné | Stockholm, Svédország | 1 | 1962 |
| 62 | Sarolta | Zürich, Svájc | 1 | 1962 |
| 63 | Tormay Cecil | Melbourne | 4 | 1963 |
| 66 | Papp-Váry Elemérné | Sydney | 4 | 1964 |
| 67 | Országh Ilona | München, Németország | 1 | 1966 |
| 72 | Széchenyi István | Bécs, Ausztria | 1 | 1967 |
| 73 | Patrona Hungaria | Calgary AL | 5 | 1968 |
| 74 | Kapisztrán Szt. János | Calgary AL | 5 | 1968 |
| 75 | Sík Sándor | Genf, Svájc | 1 | 1986 |
| 76 | Szent Imre | München, Németország | 1 | 1972 |
| 77 | Béri Balogh Ádám | San Francisco CA | 3 | 1969 |
| 78 | II. Rákóczi Ferencz | Zürich, Svájc | 1 | 1977 |
| 79 | Kozma György | Innsbruck, Ausztria | 1 | 1993 |
| 80 | Árpád | Linz, Ausztria | 1 | 1972 |
| 81 | Dobó István | Stuttgart, Németország | 1 | 1972 |
| 82 | Báthory István | Brüsszel, Belgium | 1 | 2013 |
| 84 | Lehel Vezér | Frankfurt, Németország | 1 | 1973 |
| 85 | Kodály Zoltán | Bern, Svájc | 1 | 1979 |
| 86 | Apáczai Csere János | Berlin, Németország | 1 | 1999 |
| 87 | Tomori Pál | Heidelberg, Németország | 1 | 1979 |
| 88 | Bethlen Gábor | Mainz, Németország | 1 | 1988 |

| | | | | |
|-------|-------------------------------|----------------|---|--|
| 103/1 | Tollas Tibor Fncscs. | Los Angeles CA | 3 | |
| 103/2 | Ráskai Lea Fncscs. | Caracas | 3 | |
| 104 | Kont Fncscs. | Melbourne | 4 | |
| 105 | Hunyadi Munkaközösség fncscs. | Hamilton | 5 | |

Cserkészrövidítések

| | | | |
|--------|-----------------------------------|-----------|--|
| Cs. | Cserkész | BP (BiPi) | Lord Baden Powell |
| Cspk. | Csapatparancsnok | Tpk. | Táborparancsnok |
| Cst. | Cserkésztsiszt | GH | Gazdasági Hivatalnok |
| Cscst. | Cserkészcsapattiszt | Cscs. | Cserkészcsapat |
| Őv. | Őrsvezető | Fncs. | Felnőttcserkész |
| St. | Segédtiszt | VL | Vezetők Lapja |
| VK | Vezetőképző tábor | MCS | Magyar Cserkész (cserkészlap) |
| KMCSSZ | Külföldi Magyar Cserkészszövetség | IB | Intéző Bizottság |
| AKI | Akadályverseny | WOSM | World Organization of Scout Movement |
| SOS | Save Our Souls | WAGGGS | World Association of Girl Guides and Girl Scouts |

Őrsi nevek

Az itt felsorolt nevek kizárólag a magyar állat-, növény- és mondavilágból származnak. Igyekezettek magyarságotokat ezzel is kifejezni. A fiúknál általában állatnevek, a lányoknál virágnevek vannak használatban.

| Fiúknak | | Lányoknak | |
|----------|--------------|--------------|-----------|
| Puli | Denevér | Ibolya | Pacsirta |
| Komondor | Bagoly | Margaréta | Fecske |
| Kuvasz | Dongó | Gyöngyvirág | Mókus |
| Sólyom | Darázs | Liliom | Hangya |
| Sas | Keresztespók | Muskátli | Méhecske |
| Turul | Vipera | Tulipán | Szitakötő |
| Borz | Harcosa | Napraforgó | Vízipók |
| Róka | Csuka | Százszorszép | Pillangó |
| Medve | Angolna | Kankalin | Macska |
| Szarvas | Karvaly | Pipacs | Galamb |
| Bivaly | Csomó | Rozsa | Tarsoly |
| Bika | Fokos | Rozmaring | Harang |
| Farkas | Ostor | Vadrozsa | Gyertya |
| Hiúz | Vasgyúró | Tátika | |
| Paripa | Fanyűvő | Árvalányhaj | |
| Hangya | Fehérlófia | Őz | |
| Pók | János vitéz | Cinege | |

Csatakiáltások

| | |
|--|--|
| Krumpli - Héja Krumpli - Héja Krumpli - Héja, héja, héja. Hát a nénéd él-e még, hát a foga ép-e még, Rád-e, rád-e vicsorítja még? | Üsd, vágd nem apád, üsd, vágd nem apád. Üsd a labanc derekát. Addig üsd míg, addig üsd míg, Addig üsd míg, egyet látsz. |
| Egy kanna, egy kanna, egy kanna, kanna tej, Rizs, rizs, tejberizs, csoki rá, csoki rá, rá, rá, rá. | Alevivo, alevivo, alevivo, veivo, vum. Luft vidi, Luft vidi, Buda vidi, Pest vidi, Márk vidi, Dán vidi, luft, luft, luft. |
| Mókus - Farka Mókus - Farka Mókus - Farka Lompo-pompo-pompo-po Lompo-pompo-pompo-po LOMPOS | (Vastaps) Összeverem ropogós tenyerem, Összeverem ropogós tenyerem, Összeverem, összeverem, Rá! |
| Csokoládé, csokoládé, csok. Mikoládé, mikoláde, mik. Csokoládé - Mikoláde Mikoláde – Csokoláde Csokk – mik - csokk – mik - CSOKK! | Brrrrrrrrrrrrávó Brá-ávó, Brá-ávó, Brávó, Brávissimó Brá-ávó, Brá-ávó, Brávissimó. |
| Csucsuj – csuváj Csucsuj – csuváj Csucsuj – csuváj, csuváj, csuváj. (ez a lengyel cserkészektől ered) | Csont- Hús Csont- Hús Csont- Hús, hús, hús. |
| Ki van itt, mi van itt, á-á-á Sárgacsőrű cserkészrendőr, rá-rá-rá Csihipuhi, csihipuhi, dá-dá-dá Elmehetsz a sivatagba, pá-pá-pá | Halja meg minden Hun – Minden Hun Hujhujhaj – Rá |

A cserkészek sok más csatakiáltást és vastapsot is használnak. Érdeemes azokat is megismerni.

Baden Powell utolsó üzenete

„Kedves cserkészek!

...

Emlékezzetek arra, hogy ez az utolsó üzenet, amelyet tőlem valaha kaptok, véssétek hát jól emlékezetetekbe.

Nagyon boldog életem volt és azt akarom, hogy a tiétek is az legyen. Hiszem, hogy Isten azért teremtett bennünket ebbe a szép világba, hogy boldogok legyünk és élvezzük az életet. Csakhogy a boldogság nem a gazdagságból ered, nem a sikeres karrierből és nem saját vágyaink kielégítéséből. A boldogsághoz vezető út ott kezdődik, hogy fiúkorotokban egészségessé és kitartóvá fejlesszétek magatokat, hogy felnőttként hasznosak lehessetek és élvezni tudjátok az életet.

A természet ismerete megmutatja számotokra, hogy mennyi teljes szépségű és különleges dologgal látta el Isten boldogításunkra a földet. Legyetek elégedettek azzal, amit kaptatok és használjátok föl a lehető legjobban. Nézzétek a dolgok derűs oldalát, ne a borúsát. Ám az igazi boldogságot csak a másoknak nyújtott boldogság által érhetitek el. Igyekeztek ezt a világot egy kicsit jobb állapotban magatok mögött hagyni, mint ahogy találtátok: úgy, amikor eljön halálotok órája, boldogan halhattok meg abban a tudatban, hogy nem vesztegettétek el az időtöket, megtettétek, ami tőletek telt.

Legyetek készen a boldog életre és a boldog halálra. Ragaszkodjatok mindig a fogadalmatokhoz – akkor is, ha már nem vagytok gyerekek. Isten segítsen ebben benneteket.”

Barátotok: Robert Baden-Powell

Sík Sándor-idézetek

„Hiszek a kevesek egymásba tett kezében.”

„A szeretet a közösség összetartója.”

„A tett ékeesebb a tunyaságnál. „

„Az ember mindig elesik és mindig fölkel. Ilyen az igaz ember élete.”

„Nehéz ma igaz úton járni, de lehet.”

Tégy minden jót, amit

Megtehetsz,

Ott, ahol vagy,

Úgy, ahogy teheted,

Akkorát, amekkorát tehetsz.

Embernek lenni!

Csak embernek lenni, semmi egyébnek,

De annak egésznek, épnek,

Föld-szülte földnek

És Isten-lehelte szépnek.

Szolgálatára embernek, világnak,

Nagy Istenemnek, kicsike hazámnak.

Módszertani játékok

Cserkésztvörvények összerakós

A cserkésztvörvények szövegét szétvágod egyes mondatrészekre (nem szavakra), amiket össze kell rakni időre.

Cserkésztvörvényeket eljátszani (Pantomim)

Egy vagy két cserkész kap egy tvörvényt, melyet beszéd nélkül (pantomim) el kell játszani.

Cserkésztvörvényeket lerajzolni

Készítsetek egy naptárt, melybe minden hónapra egy olyan képet rajzoltok, ami egy cserkésztvörvényről szól.

Cserkésztvörvény kollázs

Készítsetek minden cserkésztvörvényhez egy kollázst, azaz újságokból kivágtok hozzá illő képeket és azokat össze-vissza felragasztjátok egy nagy lapra.

Kimásolt jelvényeket egy üres ingre feltűzni

Vágjátok ki a cserkészjelvényeket és tűzzétek fel egy üres ingre. Hogyan kell kinéznie az ingnek, ha az a csapatok. és hogyan, ha az öv. inge?

A jelvényeket mindenki maga varrja fel

Varrjátok fel együtt a tábori emlékjelvényt, vagy a Fórum jelvényét.

Memória (évszámok és események)

Készítsetek egy memóriajátékot évszámokkal és eseményekkel.

Verseny: Előrefutás (Mi volt ebben az évben?)

A vezető kitarja a sípot és feltesz egy kérdést: "Mikor volt Gödöllőn a dzsembori?" Aki tudja, előrefut, és ha elkapta a sípot és belefűjt, mondhatja a választ. Ha hibás a válasz, próbálkozhat a következő.

Sorakozás időre, magasság szerint, születési dátum szerint, cipőméret szerint, stb.

Az őrsvetető „Vigyázz!”-t sípol. Aztán elkiáltja magát: „Cápa őr, előttem, magasság szerint sorakozó!” vagy „Mókus őr, a ház előtt, névsor szerint, az Ábelek elöl, a Zoltánok a végén, sorakozó.”

Őrsi zászlót varrni

Varrjátok meg együtt az őrsi zászlót.

Világtérképen megkeresni az összes csapatot

Akasszatok fel a csapatotthonban egy világtérképet, és minden csapat helyére tűzzétek egy zászlót a csapat nevével. Ajánlatos ezt több foglalkozásra elosztani, így minden egyes kerületet külön-külön át lehet beszélni. Ki mit tud a csapatnévadókról? Hiszen sok kevésbé ismert név is van köztük.

Vallás és jellemnevelés

| | |
|-----------------------|---|
| Újonc cserkész | Napi jótett Titkos barát Imák: (evés előtti és utáni, reggeli és esti ima), Miatyánk Szabad ima (Táborverő) |
| Táborverő | A cserkésztörvények magyarázata példákkal Egyházaink fő ünnepei: karácsony és húsvét Templomok Papnak/lelkésznek köszönni Egyházi énekek (az Egyéb-ben) Jézus életéből ismersz egy példabeszédet Keresztelés (Portyázó), elsőáldozás, bérmálás, konfirmálás Jellemvonások Illemszabályok, Köszöntés, Bemutatkozás Tábori szabályok |
| Portyázó | Egyházi ünnepek és azokhoz kötődő szokások Cserkészi életmód, beszélgetések (dohány, alkohol, elektronika, kábítószer, szerelem, pénz, barátság, család) Magyar szentek |
| Honfoglaló | Tízparancsolat A Biblia (Szentírás) részei Beszélgetés (vallás, etikai alapok, cserkészi viselkedés, BiPi mint példa, cserkészi jövőd) Kommunikáció (érvelés, előadás, kritika) |
| Egyéb | Egyéb hasznos és érdekes tudnivalók Egyházi énekek Étkezési imák Reggeli és esti imák A kereszténység legfontosabb ünnepei és jeles napjai A cserkészek védőszentje: Sárkányölő Szent György Világvallások Módszertani játékok Cserkésztörvények magyarázata Lelkiismeret-vizsgáló tábla Cserkészi életmód - Beszélgetések (alkohol, dohány, drog, szerelem, játék, pénz) Minden napra egy jellem Szemben az árral! |

A cserkészellem próbái

(Átdolgozott kivonat, Bodnár Gábor Cserkészkönyv II.)

Cserkész akarsz lenni? Portyáztál, tüzet raktál és felverted a saját sátradat? Megtanultál tájékozódni és a természetben otthon érzed magad? Csakhogy a cserkészethez még valami kell!

Teleki Pál így fogalmazta meg ezt a valamit: „Emberebb ember és magyarabb magyar“ kell, hogy legyél.

Milyen az az emberebb ember?

Jobb ember, mint a többi? Többet ér? Nem, nem. Csupán tudja, hogy az életben a szeretet a legfontosabb. Tud megbocsátani, segíteni és igyekszik ezt a földet egy kicsit jobbnak hátrahagyni, mint ahogy találta.

Ki számít magyarabb magyarnak?

Az, aki mindig tudja, hogy neki is vigyáznia kell a magyar név becsületére és tisztaságára. Ismeri a magyarság történetét és értékeit, átérzi a nemzet minden sikerét és szenvedését. Bátran kiáll a magyarság mellett és saját munkájával hozzájárul egy boldog magyar jövőért.

Látod, milyen szép és magasztos célt tűztél ki magad elé? Gyere, megmutatom az utat, amely e célhoz vezet! Az út nem lesz könnyű. Néha meredeken vezet fölfelé. Akadályok lesznek előtted. Próbákat kell kiállnod, hogy bebizonyítsd, valóban méltó vagy a cserkész névre és a cserkészelvény viselésére.

A cserkészet és a vallás

BiPi, a cserkészet alapítójának megfogalmazásában: minden cserkész legyen a társadalom értékes tagja és legyen a saját társadalmában gyakorolt vallás híve.

Mivel a cserkészmozgalom nem csak keresztény országokban működik, hanem szinte az egész világon, világos, hogy a cserkészet alapjában véve nem keresztény, de vallásos mozgalom. Tehát elvárja a vallási élet gyakorlását, mindenkinek a saját országában vagy társadalmában gyakorolt vallása szerint. Ez megmagyarázza azt is, hogy a kommunista uralom miért tiltotta be Magyarországon és más országokban is a cserkészetet. A mai napig sem lehet a kommunista országokban cserkészet.

A vallás a mindennapi élethez fontos szabályokat, szokásokat és értékrendet is felmutat. Ezért a cserkésztörvényeknek is vallásos alapjuk van.

Magyarországon sok szép és értékes keresztény szokás és hagyomány alakult ki. Ezeket érdemes manapság is megélni és megtartani.

Napi jótett

(Kivonat, Bodnár Gábor Cserkészkönyv II.)

A fogadalom napján megígéred: „*Minden lehető megteszek, hogy másokon segítsek.*” Erre az ígéretre emlékeztet egy szép cserkészszokás: Minden reggel köss egy csomót a cserkésznyakkendődre vagy a zsebkendő sarkára. Addig ne bontsd ki a csomót, amíg legalább egy jótettet végre nem hajtottál. Természetesen helytelen lenne, ha naponta csak egy jótetre szorítkoznál. A cserkész segít, ahol csak tud. Járj nyitott szemmel és vedd észre a jócselekedetek kis alkalmait.

Kezdd otthon. A ház körül bizonyára száz és száz tennivaló akad. Ne várd, míg édesapád vagy édesanyád kér vagy figyelmeztet. Láss önszántadból munkához!

Vedd komolyan iskolai kötelességeidet. Hűséges teljesítésük által képzetesebb ember leszel. Jobban tudod ezáltal embertársaidat is segíteni. Cserkészéletedben semmi sem öncélú. A csomókötéstől kezdve az elsősegélynyújtásig minden azt a célt szolgálja, hogy alkalmasabbá tegyen embertársaid szolgálatára. Gondtál már arra, hogy egy mosoly is lehet jótett? – Mosolyod kedvet, reményt és erőt ébreszthet embertársad szívében. Mosolyogj mindig, mindenkire. Ha esténként kibontod a „jótett-csomót”, vizsgálj meg lelkiismeretedet. Jócselekedeteid önzetlenségéből, szerető szívből fakadtak-e? – Ha igen, akkor biztos lehetsz benne, hogy mennyei Atyád szeretettel tekint rád.

Legyen jelszavad: **A h o l t u d o k , ö r ö m e t s z e r z e k !**

Titkos barát

Keress magadnak titkos barátot. A legjobb, ha az év elején vagy a tábor elején kisorsoljátok, kinek ki lesz a titkos barátja. A titkos barátira figyelned kell. Gondja van? Segítségre van szüksége? – Segíts neki! Boldog és örül valaminek? – Örülj vele! De ezt mind úgy csináld, hogy ne vegye észre, hogy te vagy a titkos barátja. Ugye nem is olyan könnyű? Sőt, ha nem vagytok jóban, nagyon nehéz feladatnak bizonyulhat. De kis figyelmességekkel sokat el tudsz érni, és így hozzásegíted, hogy neki is jobb legyen a tábora, vagy akár a hétköznapjai, anélkül, hogy tudná az okát. Légy udvarias és segítőkész!

Igyekezz a titkos barátoddal együtt dolgozni, mulatni, és minél több élményt megosztani. A tábori vagy a cserkész életforma más, mint az otthoni élet, meg kell szokni. Ezért légy megértő. De a titkos barát nem a cinkos, hanem a jóakaró.

A tábor vagy az év végére, pl. karácsonyra mindenki készíthet a titkos barátjának egy kis ajándékot, és akkor végre be is lehet vallani, hogy ki kinek volt a titkos barátja. Sokan csodálkozni fognak.

Imák

Minden fontosabb tennivaló előtt imádkozni szoktunk. A nap kezdetén, étkezés előtt és után, az éjjeli nyugovóra térés előtt. Ne felejtsük el, hogy régebben nem volt olyan egyszerű az ennivaló megszerzése, mint napjainkban. És igen nagy hálával fogadták az emberek, ha került valami az asztalra és mindenkinek jutott belőle. Úgyszintén a napok sokszor nehezek és veszélyesek voltak, az éjszakák bizonytalanok és félelmetesek, mivel nem volt lámpa, amivel a sötétségben világítani lehetett volna.

Ezeket a mindennapi dolgokat sajnos csak akkor szoktuk értékelni, ha már nincsenek. Pedig olyan kis porszemek vagyunk, hogy elég egy legyintés a sorstól, és az életünk a feje tetejére áll. Ezért legyél te is hálás mindazért a jóért, amiben részed van.

Ezeket az imákat talán már hallottad. Ismerd meg azokat az imákat is, melyeket a te csapatodban mondanak! Írd be az üres helyre!

| | |
|--|---|
| <p>Evés előtti imák Jöjj el Jézus, légy vendégünk, áldd meg, amit adtál nekünk. Ámen</p> <p>Ételünket, italunkat áldd meg Istenünk. Ámen</p> | <p>Evés utáni imák Aki ételt, italt adott, annak neve legyen áldott. Ámen</p> <p>Ételt, italt, áldásodat köszönjük Urunk. Ámen</p> |
| <p>Reggeli ima Ragyogva fénylik már a nap, Az Úrhoz szálljon énekünk, Hogy minden ártót űzzön el, Járjon ma mindenütt velünk. Ámen</p> | <p>Esti ima A napvilág leáldozott, Teremtőm, kérünk tégedet, Maradj velünk kegyelmesen, Őrizzed, óvjad népedet. Ámen</p> |
| <p>Mi Atyánk Mi Atyánk, aki a mennyekben vagy, szenteltessék meg a Te neved, Jöjjön el a Te országod, legyen meg a Te akaratod, amint a mennyben, úgy a földön is. Mindennapi kenyerünket add meg nekünk ma, és bocsásd meg vétkeinket, miképpen mi is megbocsátunk az ellenünk vétkezőknek. És ne vígy minket kísértésbe, de szabadíts meg a gonosztól, mert tiéd az ország, a hatalom és a dicsőség mindörökké. Ámen.</p> | <p>További imák:</p> |

Szabad ima

Tanulj meg szabadon imádkozni. Annak ellenére, hogy az egyházban minden élethelyzetre van egy ima, mi nem mindegyiket ismerjük. A szabad imában te mondhatod el mindazt, amit Istennel szeretnél megbeszélni vagy tőle kérni. Kezdd el imádat a megszólítással (Édes Jézusom, Istenem, Atyám, Uram), aztán mondd el, ami a szíveden van, és fejezd be a köszönettel (köszönöm, hogy meghallgattál, köszönöm, Uram). Az imát fejezd be Ámen-nel.

A cserkésztvörvények magyarázata példákkal

Megtanultad a cserkésztvörvény szövegét, de ezeket nem csak tudni kell, hanem érteni és megélni is. Legyen a tíz cserkésztvörvény útmutató az életedben, amit igyekszel követni, még ha nem is fog mindig sikerülni. Ezért olvasd el a példákat, és beszéljétek meg az órsben, mert a cserkésztvörvények sok helyzetben megmutatják a helyes utat.

1. cserkésztvörvény: A cserkész egyeneslelkű és feltétlenül igazat mond.

Andrea és legjobb barátnője, Lili egy téli délután az iskolából igyekeztek hazafelé. Arról beszélgettek, hogyan szeretnék eltölteni a karácsonyi szünetet.

Lili hirtelen megállt és a járda szélére mutatott: – Nézz oda, Andrea! Valami van a földön! – kiáltotta és azonnal lehajolt érte. Pénztárca volt. Néhány pillanatig csak álltak és nézték. Lili hirtelen kinyitotta. Néhány papír, névjegy és pénz volt benne: több, mint amennyit valaha is láttak.

– Mennyi pénz! – szólalt meg Andrea. – Vajon kié ez a pénztárca?

– Most már a miénk. – mondta Lili. – Elfelezzük, és elég pénzünk lesz jövő tavaszig.

– Azt nem tehetjük! Az lopás lenne! – mondta Andrea.

– Nem, nem az, te buta. Valaki elvesztette, és ha ilyen sok pénze van, úgysem hiányzik neki!

– Adjuk vissza! – erősködött tovább Andrea. – Nem akarom más pénzét elvenni.

– Rendben van, neked nem kell, de én elveszem. És nehogy bárkinek is megmondd, hogy ezt találtuk! Ez a kettőnk titka! – mondta Lili.

Andrea kétségbeesett. – Lili, itt vannak a névjegyek a pénztárcában, címeikkel. Megtudhatjuk, hogy kié! Nem lophatjuk el! – érvelt tovább. – Ne légy kapzsi. Gyere, keressük meg a tárca tulajdonosát. Lehet, hogy ez volt az összes pénze, s miattunk hiányt szenvedne! Ne várd el, hogy miattad ne legyek becsületes.

Lili morcos lett. – És én meg miért tegyem azt, amit te mondasz?

Végül mégis győzött a barátság. Három címet találtak a névjegyeken, az egyik nem is volt messze, csak két utcával odébb. Közben megállapodtak: megkövetelik, hogy aki kéri, bizonyítsa be, hogy tényleg övé a pénztárca.

Becsöngettek. Egy szemüveges néni nyitott ajtót. Óvatosan érdeklődtek, nem veszített el valamit? – Bizony, a pénztárcámat, ma délután. Egy barna színűt, három névjegy volt benne és pénz – mondta. Három névjegy! A két lány egymásra nézett. Csak ő lehet a tulajdonos, hiszen más nem tudhatta, hogy a pénzen kívül három kártya is volt benne!

– Megtaláltuk! – mondták a lányok kórusban, ragyogó szemekkel, és átnyújtották a kísértő barna pénztárcát.

2. cserkésztvörvény: A cserkész híven teljesíti kötelességeit, melyekkel Istennek, hazájának, embertársainak és a magyarságnak tartozik.

Tamás boldogan ment haza az iskolából. Táskájában dolgozat volt, amelyre kitűnő osztályzatot kapott. Néhány hete azt a feladatot adta a tanárnő, hogy mindenki ismertessen egy-egy történelmi személyt. Tamás úgy határozott, hogy Kossuth Lajosról ír.

A történelemkönyvben elolvasta az 1848-as szabadságharcról szóló fejezetet. Elment a városi könyvtárba is. Megnézte, mit ír a lexikon Kossuth Lajosról. Sok adatot talált, amelyeket fel is használt.

Tanárnője felolvastatta vele írását, annyira jónak tartotta. Osztálytársai csodálkozva figyeltek, mert Kossuthról még sohasem hallottak. Kérdezték nemcsak a szabadságharcról, hanem Magyarországról is. Büszke volt, hogy a magyar népről, Magyarország nevezetességeiről, Budapestről beszélhetett.

Befejezésül tanárnője komolyan megdicsérte. Ez nagyszerű, hogy olyan sokat tudsz arról az országról, ahonnan nagyszüleid jöttek, és ahol sohasem jártál.

Hazafelé menet gondolatban végigpörgette az iskolai beszélgetést. Egyszerre csak megállt:

– De hiszen ez az, amiről a cserkészletben annyiszor beszélünk: hogy teljesítsük kötelességünket Magyarországgal szemben – gondolta meglepetve. – Azzal, hogy az osztályban bemutattam Magyarországot, már ők is közelebb kerültek hozzá. Milyen jó, hogy otthon és a cserkészletben is annyit tanultam erről. Különben nem sikerült volna így ez a feladat.

– Hogy is szól a második törvény? – gondolkozott tovább. – Mindig olyan nagynak és nehéznek tűnt. Pedig talán a többi kötelességemet is ilyen egyszerűen teljesíthetem.

– A törvény az Isten iránti kötelességemről is beszél. Ez jóval nehezebbnek tűnik. Pedig csupán az kell, hogy minden nap igyekezzem valamit tenni, amivel jobb leszek, viselkedjem rendesen, igazat mondjak, szót fogadjak, másoknak segítek. És ha ezt teszem, akkor embertársaimmal szemben is teljesítettem kötelességeimet!

3. cserkészlet-törvény: A cserkész ahol tud, segít.

A gyerekek türelmetlenek voltak. Negyedórása vártak az autóbusszra.

– Hát sohasem jön már? – zúgolódott Balázs. – Fogadok, a többiek régen kint vannak a pályán.

– Csak nincs valami baj? – kérdezte Sári.

– Ilyenkor délután csak minden húsz percben indulnak a járatok – nyugtatta meg őket egy várakozó férfi.

Végre feltűnt az autóbussz. Elsőnek egy idős, kopott kabátos asszony szállt ki. Mögötte két suhanc tolakodott le a lépcsőn. A hátulsó meglökte társát, az nekiesett a néninek és fellökte. A néni térdre esett. Mária melléugrott és felsegítette. A néni erőlködve kelt fel.

– Jaj, a fájós térdem – sóhajtott. Mária szorosabban karolt bele. A két fiú elszaladt a megállóból.

Sokan szálltak le az autóbusszról. Elsiettek, ügyet sem vetve a sopánkodó asszonyra. A gyerekek felugráltak a buszra.

– Mária, gyere! – kiabált Balázs. – Siess, mert lemaradsz! - szólalt meg Sári.

Mária nem mozdult. Nézte a tehetetlen öreg nénit, amint horzsolta térdét dörzsölgette.

– Hallod, Mária?

Mária nem figyelt osztálytársaira. Érezte, hogy most segíteni kell.

– Menj, kislányom – suttogta a néni.

Az autóbussz elindult. Ketten maradtak a megállóban.

– Messze lakik a néni?

– Ott, abban a sarki házban – s a következő utca sarkára mutatott.

– Karoljon belém! Hazakísérem.

4. cserkészlet-törvény: A cserkész minden cserkésztestvérének tekint.

Kati lázban volt. Őrse egész évben olyan jó munkát végzett, hogy ők képviselheték a külföldi magyar lánycserkészeket egy nemzetközi cserkészlet-táborban.

Alaposan felkészültek. Elsősegélyt, sátorverést gyakoroltak. Végre elérkezett a nagy nap. Katiék egy kalkuttai őr mellé kerültek. Szerettek volna mihamarabb összebarátkozni. De ez nem volt olyan egyszerű. Az indiaiak olyan mások voltak, mint ők! Minden reggel ébresztő előtt fél órával keltek. Kelet felé fordultak, hogy a nap az arcukba süssön, és fájdalmasnak tűnő testtartással imádkoztak. Aztán, amikor az őrsi főzés alkalmából Katiék kóstolóba átvittek egy tál marhapörköltet, merev arccal visszautasították! A magyar őr eldöntötte, hogy a kalkuttaiakkal nem lehet barátkozni.

A tábor negyedik napján félelmetes vihar támadt. A kalkuttai sátor keresztrúdja kettétört. Ömlött a víz a sátorba. Katiék azonnal áthívták a kalkuttai lányokat. Pokrócot, száraz ruhát adtak nekik. Mikor már mindenki jó száraz volt, megindult a beszélgetés. Először lassan, akadozva, majd egyre élénkebben. Elmesélték egymásnak, honnan jönnek, honnan származnak szüleik, milyen az őrsi élet, miket tanulnak az iskolában. Kiderült, hogy a kalkuttai lányok között is vannak, akiknek szülei menekültek, és új életet kezdtek. Ők is őrzik szüleik hagyományait!

Mire elállt az eső, a két őr nehezen szakadt el, olyan sok mondanivalójuk volt egymásnak.

5. cserkésztvörvény: A cserkész másokkal szemben gyengéd, magával szemben szigorú.

Jutka nem tudta, meddig bírja még. Amióta nagymamája hozzájuk költözött, nem volt nyugalma. Ahányszor hazaért az iskolából, nagymama azzal fogadta, hogy „szervusz, szivikém, hogy ment ma az iskola?” Jutka először is utálta, ha szivikémnek szólították. Az is idegesítette, ha iskola után számon kérték, mi történt aznap. Hagyják őt békén! De ezzel nem volt vége. Nagymama sose mulasztotta el, hogy valami megjegyzést ne tegyen az öltözködésére. – Ilyen holmiban nem lehet járni, kislányom – mondta, és ettől Jutka falra tudott volna mászni. Mit ért ahhoz nagymama, hogy idén mi a divat? Nem akarta megmagyarázni, inkább gyorsan bevonult a szobájába és egész délután egy szót se szólt a nagymamához. Ilyesmi gyakran fordult elő.

Egyik délután Jutka a konyha felé igyekezett egy kis fagyaltért. Nagymama szobája előtt furcsa zajt hallott. A félig nyitott ajtóból meglátta, hogy nagymama sír. Jutka eddig még soha nem látott síró felnőttet. Megdöbbenve fordult vissza a szobájába. Egész délután nagymama halk sírásán gondolkozott. Milyen nehéz lehet neki! Meghalt a férje, új háztartásba került, ahol alkalmazkodnia kell, ahol a szokások annyira mások. Milyen lenne, ha édesanyja kórházba kerülne, és ő ismerősöknél lakna? És ráadásul, mennyire megnehezíti nagymama helyzetét az ő barátságatlansága!

Másnap, mikor nagymamája a szokásos „szervusz, szivikém, milyen volt az iskolá”-val fogadta, Jutka rámosolygott és beszámolt a számtanvizsgáról. Később bement a nagymamához. Megkérte, mesélje el neki, kiket ábrázolnak a fiókos szekrényen és a falon levő fényképek. Milyen emlékei fűződnek hozzájuk? Nagymama sokat mesélt. Jutka szíve eddig nem ismert örömmel telt meg.

6. cserkésztvörvény: A cserkész szereti a természetet, jó az állatokhoz és kíméli a növényeket.

A Párduc őr vezetője péntekre kirándulást hirdetett meg egy papírgyárba. Balázs édesapja dolgozott ott, aki felajánlotta, hogy bevezeti az őröt a papírgyártás titkaiba. A fiúk lelkesedtek. Végre nemcsak könyvből tanulják, hanem látják is, hogyan lesz a fából az a mindenre használható valami, a papír. A kirándulás reggelén gyönyörűen sütött a nap, tiszta, kék volt az ég. Félórás autótú után a gyár kapujához értek. Hatalmas épület volt, tetején három nagy kémény dobta ki magából a fekete füstöt. Balázs édesapja először az óriási, vasútállomásnak beillő raktárakat mutatta meg, ahol egy erdőnyi farönk feküdt szép sorban, embermagasságig. A következő teremben egy sereg gép volt, amelyek a fát pillanatok alatt péppé aprították. Végül a pépet feldolgozó terméken mentek végig, ahol újabb gépek nagy hengerekbe göngyölték a friss papírt. A fiúk már szédültek a gépek zajától és a mindent átható erős szagtól. Kimentek a szabadba, a gyár mögötti folyóhoz. Ott szomorú meglepetés érte őket. A folyó vize fekete volt és hatalmas olajfoltot alkotott a gyárból ömlő mérgező hulladék. A parton döglött halak feküdtek, a parti növények levelei sárgák voltak, a fenyőkön alig volt már tűlevél. Virág sehol.

Hirtelen megértették, mi a kényelem ára. A természetet tette tönkre ez a gyár. Nemcsak az üzem környékére hatott ki a pusztítás. A szomszédos hegyekből, ahonnan a fákat kivágták, a madarak is elköltöztek, nem volt hol fészket rakjanak. Az őzek menekültek, a növényzet ritkult. A pusztuló erdő környékén a levegő is jobban szennyeződött. A fiúk szomorúan mentek haza a kirándulásról. Amilyen érdekes volt a papírgyártás, épp annyira volt megdöbbentő mindaz, amit a gyáron kívül láttak. Érezték, hogy valamit tenniük kell. De mit? Peti hallotta, hogy egy nagy egyesület parkot ajándékoz a városnak, és a fák ültetéséhez adományokat kérnek. A Párducok elhatározták, hogy a megtakarított pénzükből facsemetéket vesznek, minden őrsi tag ültet egyet. A következő szombaton hét facsemetét vittek a parkba.



7. cserkésztvörvény: A cserkész feljebbvalóinak jó lélekkel és készségesen engedelmeskedik.

Ádám az udvarban ült a fa alatt, és mérgeződött.

Ez nem igazságos – gondolta magában. – Anya túl szigorú.

Erika éppen akkor dugta be fejét a ház sarkánál.

– Ádi, jössz holnap a vidámparkba? – kérdezte játékosan.

– Nem én – vont a vállát Ádám. – Anyukám nem enged.

– Miért? – kérdezte csalódottan Erika.

– Szerinte a felét sem csináltam meg annak, amit ígértem – motyogta Ádám. – Nem ágyaztam be, nem raktam rendet a szobámban, nem mentem tejért.

– Miért nem csinálod meg most? Segítek! – ajánlkozott Erika.

– Úgysem ér semmit, mert anyukám igazságtalan. Csak nem akarja, hogy menjek!

– De miért nem csináltad meg, amit kellett?

– Nem volt időm. Más dolgom volt – válaszolt Ádám.

Erika egy pillanatig elgondolkozott.

– Megígérted, hogy megcsinálod?

– Igen.

– És nem tetted?

– Nem.

– Engem ma reggel édesanyám arra kért, hogy tegyem rendbe a konyhát. Nem nagyon akartam, de mégis megcsináltam. És tulajdonképpen nem is volt olyan nagy dolog.

Ádám elgondolkozott. Tudta, hogy butaság a fa alatt duzzogni.

– Igazad van – mondta, és gyorsan nekilátott a munkának.

8. cserkésztvörvény: A cserkész vidám és meggondolt.

A lányok pompásan érezték magukat. Már három hete tervezgették a nyári szünidő első napját. Kerékpáron bejárják a környéket, együtt fagyalatoznak és utána még moziba is mennek! Végre elérkezett a nagy nap, ott voltak együtt, s azon nevettek, kinek hogyan telt el az utolsó iskolai napja. Útra keltek, és még mindig csak a történeteken hahotáztak.

Üres volt az út. Játékosan pedáloztak, cikáztak az út egyik oldaláról a másikra, majd az út közepére festett vonalon haladtak tovább libasorban.

Egyszerre csak motorzúgás hallatszott. A domb tetején feltűnt egy teherautó. A lányok az út szélére húzódtak. Csak Erzszi nem. Bravúroskodott keresztben az úton.

A teherautó csikorogva megállt. Erzszi megrántotta a biciklikormányt, az felborult, s ő elterült az úttesten. A többiek ijedten fékeztek.

A teherautó vezetője kiugrott és Erzszihez rohant. Haragosan kiáltott: – Hol tartod az eszed?! Ha gyorsabban hajtok, elgázollak. Vagy ha félrekapom a kormányt, hogy kikerüljelek, barátnőidet gázolom el!

Erzszi nem sokat hallott abból, amit az ember mondott, mert erősen sírt. Elvágta a térdét, vérzett és persze nagyon megijedt.

Barátnői felsegítették Erzsit a földről. – Bocsánatot kérek – nyögte – játszottam és nem gondolkoztam. Nagyon sajnálom! Jaj, de fáj a térdem!

A teherautós ránézett a lányokra, s tekintete ellágyult. – Látjátok! Túlzásba viszitek a játékot és elfelejtitek, hol vagytok, mit csináltok. Ezentúl legyetek óvatosabbak!

– Azok leszünk – mondták kórusban.

Miután a teherautó elment, a lányok leültek az út szélére. Erzszi megszólalt:

– Oktalan voltam, s majdnem bajba kerültem. Soha nem felejttem el ezt az esetet.

9. cserkésztvörvény: A cserkész takarékos.

– Gyere, Ági! Moziba megyünk! – mondta Andris.

– Nem mehetek – felelte Gergő.

– Miért nem?

– Mert félreteszem a pénzemet. Hamarosan két születésnap is lesz a családban. Kell a pénz, hogy ajándékot vásárooljak.

– Hülyeség! – mondta Andris. – Elég lesz, ha üdvözlőlapot veszel. Még egyszerűbb, ha szóban kívánsz boldog születésnapot.

– Azt nem lehet – magyarázta Ági. – Az öcsém mindig olyan rendes velem. Megveszem neki azt a játékautót, amelyikre annyira vágyik. A nagymamám pedig szereti a rózsát. Nagy öröme lesz, ha egy csokorral köszöntöm fel.

– Ugyan, Ági – legyintett Andris – megoldogoztál a pénzedért, magadra is gondolhatsz. Ági elgondolkodott.

– Itthon maradok – mondta – már elhatároztam, hogy spórolni fogok. Ajándékokat veszek. Nagyon szeretem a nagymamámot és az öcsémet. Tudom, milyen boldogok lesznek, már előre örülök!

– Hát akkor csinálj, amit akarsz! – csattant fel András és sértődötten elfordult. Azzal elvonult a többi fiú után.

Ági majdnem sírt. Milyen jó lenne velük ülni a moziban! Hetekkel később, a születésnapok után, Ági ismét találkozott barátjával.

– Tudod, Andris – mondta – minden pénzt megért, hogy múltkor lemondtam a moziról. Láttam a boldogságot öcsém arcán, amikor átadtam neki a játékot, és a meglepetést és örömet, amit nagymamám érzett, amikor odaadtam a szép rózsacsokrot!



10. cserkésztvény: A cserkész testben és lélekben tiszta.

Nyolcan vettek részt Irén születésnapos uzsonnáján. Mind régi barátnők, már az óvodától kezdve osztálytársak.

Kint a kertben, a nagy vadgesztenye alatti asztalon terítettek uzsonnához. Most, hogy a szülők magukra hagyták őket, sokkal bátrabban folyt a beszélgetés. Piri vitte a szót, ő volt köztük a nagylány. Feltűnően öltözködött, nagyosan fésülte a haját, és ha a szülei nem látták, festette is magát. Sokat szórakozott bátyja barátaival. Néha még cigarettázott is, ami roppant imponált a többieknek. Most is éppen erről tartott előadást.

– Próbáljátok meg – mondta meggyőző hangon. – Meglátjátok, egy-két szippantás után úgy érzitek magatokat, mintha mások lennétek. Olyan klassz!

– Hogyne, hogy anyu megérezze a lehetemen – vágott közbe Irén.

– Nem érzi meg! – bizonykodott Piri.

– Igyál rá erős limonádét, az elveszi a szagát. Nézzétek! – húzott elő zsebéből egy doboz cigarettát – gyufám is van!

A lányok zavarodottan nézték egymást.

– Nem. Én nem... nem merem megpróbálni – vacogott az asztal végén Zsófi. Mindig félt mindentől, vele nem is törődött Piri. Évára nézett, aki csendesen ült.

– És te, nagy cserkész? – kérdezte kihívóan.

– Én nem szívok – mondta Éva határozottan.

– Félsz?

– Nem.

– Talán már próbáltad és rosszul lettél tőle? Rólad el is hiszem.

– Nem próbáltam és nem is fogom. Ilyesmivel hagyjál békén. Tudom, hogy a dohányzás árt az egészségnek. Te is tudod. Azonkívül nem akarom magamat bepiszkítani azzal, hogy tilos dolgot csinálok, s utána hazudok.

– Irén! – hallatszott a ház felől. – Gyertek be, filmet vetítünk!

Mintha valami varázs tört volna meg. A lányok fellelegezve ugráltak fel és megindultak a ház felé.

(Átdolgozott kivonat a leánycserkész-könyvből.)

Egyházaink legnagyobb ünnepei: Karácsony és Húsvét**Húsvét (mozgó ünnep március 22. és április 25. között)**

A **húsvét** a keresztények legfontosabb ünnepe. A Biblia szerint Jézus nagypénteki keresztre feszítése után a harmadik napon, húsvét vasárnapján feltámadt.

A húsvéti ünnepkör virágvasárnapkal kezdődik, majd kiemelkedik a nagypéntek, amikor Jézust keresztre feszítették, és húsvét vasárnapja, amikor a feltámadást ünnepeljük. A valláson kívül is a tavaszvárás (ez az északi féltekére vonatkozik), a tavasz eljövételének ünnepe, amelyet március vagy április hónapban (a Hold állásának megfelelően - mozgóünnep) tartanak. Ehhez az ünnephez sok népi hagyomány fűződik. Ilyenek a falukerülés Jézus-szoborral, a zöldágjárás, barkaszentelés, ételszentelés vagy a locsolás húsvéthétfőn és a piros tojás.

A húsvéti nyuszi és a csokinyuszi nem tartozik a magyar néphagyományhoz!

**Karácsony: december 25.**

A karácsony keresztény ünnep, amelyen Jézus Krisztus születését ünnepeljük. Minden év december 25-én tartják világszerte. Sok nem keresztény ember ünnepli világszerte a szeretet ünnepeként. Megemlítendő az is, hogy az 1267-ben keletkezett Kassai kódex alapján a karácsony szavunk a magyar *kerecsen/kerecseny* szóból származik, visszautalásképpen a karácsonnyal egyidőben tartott, régi magyar szokás szerinti sólyomröptetésre.

Nem véletlen, hogy pont az év legsötétebb időszakára esik*, hisz Jézus hozza a fényt nekünk. Szokásai közül jellemző az éjfélti mise vagy a karácsonyfa, mint az örök élet jele. De több magyar népszokás is kötődik hozzá, mint pl. a betlehemezés vagy a regölés. A magyar hagyományban a Kisjézus ajándékozza meg a gyerekeket és nem a télapó, mely egy amerikai találmány.

*ez az északi féltekére vonatkozik



Templomok külseje és belseje**Katolikus templom**

| | |
|---|--|
|  | <p>A templom tetején kereszt (gyakran kettős kereszt) látható. A templom központi helye az oltár (asztal alakú), felette oltárkép a templom névadójával. Itt található még az olvasóállvány, a keresztelőkút, az örökmécses. A templomba belépve szenteltvíztartót találunk. A falakon képek, festmények és feliratok vannak, valamint szentek szobrai is láthatjuk a templom egy-egy részében. A templomhoz tartozik az előkészület helyisége, a sekrestye.</p> |
|---|--|

Evangelikus és református templom

| | |
|--|--|
|  | <p>Az evangélikus templom tornyán kereszt van, a templomban vannak képek és gyertyák, de szobrok nincsenek.</p> <p>A református templom tetején csillag vagy kakas található. A templom fala egyszínű, puritán. Nincsenek képek, szobrok, kereszt, oltár, oltárkép, szenteltvíztartó. Van viszont úrasztala, keresztelőmedence, szószék.</p> |
|--|--|

Köszönésmód a papoknak/lelkészeknek

A katolikus papot gyerekként így köszöntsd, ha te is katolikus vagy:

“Dicsértessék a Jézus Krisztus.”

Ha nem vagy katolikus, akkor is köszöntheted így, vagy egyszerűen mondhatod:

“Jó napot kívánok, Imre atya.”

Az evangélikus és református lelkészeket gyerekként így lehet megszólítani:

„Tiszteletes úr, tiszteletes asszony”. A köszönési forma: *Áldás, békesség!* (Erdélyben: *Békesség Istentől!*)

Ha nem vagy evangélikus/református, akkor is köszöntheted így, vagy egyszerűen mondhatod:

„Jó napot kívánok, Pali bá”.

Egyházi énekek

Az Egyebek résznél találsz néhány újabb egyházi éneket is.

Jézus élete

Jézus életéről nagyon sokat lehetne írni. Itt csupán két rövid történetet említünk meg.

Ötezer ember megvendégelése

„(...) És kiment Jézus és nagyon sok embert látott. Az emberek követték és letelepedtek köréje, hogy gyógyítsa őket és hallják beszédét. Jézusnak és tanítványainak néhány haluk és kenyerek volt. Ugyanakkor mivel több ezer ember követte őket, ezért enni akart azoknak adni. A tanítványok erre megjegyezték, hogy néhány haluk és kenyerek van csupán. Ugyan hogyan lehetne ennyivel jóllakolni a sokezes tömeget?

Jézus megáldotta a halakat és a kenyereket. Erre azokból olyannyira sok lett, hogy mindenki jóllakott. A megmaradt morzsákat kosarakba gyűjtötték össze. Tizenkét kosárnyi volt a maradék.”

Jézus és a kufárok

„(...) Azután Jeruzsálembe értek. Bemenne a templomba, Jézus látta, hogy tele volt pénzváltókkal és árusokkal, akik barmokat és galambokat árultak. Erre Jézus kötélből erős ostort font, közéjük vágott és kiűzte azokat, akik árusítottak és vásároltak a templomban, felborította a pénzváltók asztalait, a galambárusok székeit, és nem engedte, hogy valaki edényt vigyen át a templomra.

Azután így tanította őket: „Nincs-e megírva: Az én házam imádság háza lesz minden nép számára? Ti pedig rablók barlangjává tettétek.”

Meghallották ezt a főpapok és az írástudók, és keresték a módját, hogyan veszítsék el. Félték ugyanis tőle, mert tanítása magával ragadta az egész sokaságot.”

(Forrás: Károlyi-féle Biblia-fordítás)

Keresztelés, elsőáldozás, bérmálás, konfirmáció

Keresztelés: Az elején felnőtt embereket kereszteltek meg folyóvízben. Ez a megtisztulás jele volt. Később igyekeztek minél kisebb csecsemőket keresztelni, hogy meg legyenek védve a gonosztól, másrészt mivel sok gyerek meghalt, azért is, hogy a lelkük ne vesszen el. A kereszteléssel válik az ember kereszténnyé. Ez a feltétele annak, hogy a keresztény egyházba felvegyenek.

Elsőáldozás: Amikor a gyerekek (felnőttek) először veszik magukhoz az Úr Jézus szent testét (az ostyát).

A bérmálás a Szentlélek közlésének szentsége. Egyesülés a Szentlélekkel. A keresztény nagykorúság szentsége. A bérmálásban a megkeresztelt maga vállalja azt, amit a keresztségben szülei vállaltak helyette: a krisztusi életet és küldetést. Válaszul a Szentlélek új módon tölti el őt és megerősíti, hogy képes legyen a nagykorú keresztény életre.

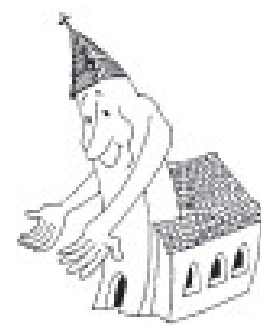

A **konfirmáció** megerősítést jelent a reformátusoknál és evangélikusoknál. A 13-14 éves gyermek ünnepélyesen megvallja hitét Isten és a gyülekezet színe előtt, amiben ezáltal is megerősödik, és a gyülekezet felnőtt tagjává válik.

Jellemvonások

Jellemvonásnak nevezzük azokat a tulajdonságokat, amelyek lelkünkben fakadnak, és amelyek szerint élni akarunk.

A cserkészies jellemvonásokból a legkimagaslóbb és legismertebb a

Segítőkézség

Ezenkívül van még néhány, amelyeket sűrűbben emlegetünk:

| | | |
|---|---|---|
| Felelősségteljes Aki ismeri kötelességeit | Őszinte Aki mindig igazat szól | Pontos Aki időben érkezik |
| Barátságos Aki megértő | Udvarias Aki tiszteli a másikat | Szorgalmas Aki kitartó a munkában |
| Leleményes Aki feltalálja magát | Megbízható Aki tartja szavát | Bátor Aki fél, de nem hátrál |

Keressetek még többet, mert biztosan találtok.

Tudsz példát mondani, hogyan viselkedik az, aki bátor, őszinte vagy hazug, árulkodó?

Illemszabályok

Tegeződés és kézfogás

Amíg gyerekek vagyunk, ismeretlen felnőttet nem illik tegezni. Kivéve a cserkészletben, ahol mindenkit tegezünk. Mivel angolul nincs ilyen különbség, ez talán szokatlan, de más nyelvekben és a magyarban is ez mai napig szokás. Példa: "Ön fagyaltot vagy tortát kér?"

A tegeződés felnőtt korban úgy kezdődik, hogy az egyik fél indítványozza a tegeződő viszonyt. Hogy melyik fél, azt nem nehéz kitalálni: az idősebb a fiatalnak, a nő a férfinak, a vezető a beosztottnak ajánlja fel a tegezést. Ez a helyzet a kézfogás esetében is. Mindig az idősebb nyújt kezet a fiatalabbnak, a nő a férfinak, a vezető a beosztottnak, az oktató a tanulónak, a magasabb beosztású az alacsonyabb beosztásúnak.

Köszöntés és bemutatkozás

Pont fordítva, a férfi köszön előre a nőnek, a fiatalabb az idősebbnek, beosztott a vezetőnek, fiú a leánynak.

Kivételek is vannak persze. Ne várja például egy fiatal lány, hogy idősebb férfi ismerőse előre köszönjön neki. Helyesebb az is, ha a fiatalabb vezető előre köszön idősebb beosztottainak, a férfi vezető a női beosztottaknak.

Másik kivétel, ha valaki belép egy helyiségbe, és ott már néhányan tartózkodnak; köszönjön előre függetlenül attól, hogy odabent férfiak, nők, vagy fiatalabb személyek tartózkodnak. Ha találkozol valakivel, akit ismersz, mindig köszönj neki: „Szia, Pisti”, „helló Ági” – ha gyerekek, illetve „jó napot Pista bá”, „jó estét Maris néni” – ha felnőttek. Akkor is köszönj nekik, ha nem ismered a nevüket.

Köszöntéskor az, aki a köszöntést kezdi, bemutatkozik. Mégpedig neve említésével együtt: „Szabó László vagyok”, és ha ez cserkészkörökben történik, akkor hozzáteszi a csapatot vagy az altáborát, ahonnan van.

Telefon vagy mobiltelefon

Ha valakit felhívsz, mutakozz be: „Jó napot kívánok, Pettyes Panni vagyok, beszélhetnék Micivel?” Ha téged hívnak, szintén mutakozz be. „Pettyes Pani, kivel beszélek?”

Amíg a vezetékes telefonon nem illik reggel 8 előtt és este 9 után telefonálni, addig a mobiltelefon esetében ezt nem veszik olyan szigorúan. Nyilvános helyeken viszont vegyük figyelembe, hogy nem mindenki akarja hallani a mi beszélgetésünket.

Ne használjuk a mobiltelefont temetésen, egyházi szertartáson, kórházban, színházban, moziban, hangversenyen, általában kulturális rendezvényeken, mert megzavarhatjuk mások szórakozását, valamint konferenciákon, tanácskozásokon, értekezleten és étteremben sem.

Étkezés

Az asztalnál nem fütyülünk, nem énekelünk, nem böfögünk. Orrot fújni, tüsszteni és ásítani sem illik. A könyök nem való az asztalra. Villával vagy kanállal emeljük az enivalót a szánkhoz, és nem a fejünket lógatjuk a tányérba. A kést ne tedd a szádba és ne nyald le. A csirkecombot meg lehet fogni kézzel is. Az összerakott evőeszköz azt jelzi, hogy befejezted az étkezést.

Ezekon kívül még sok illemszabály létezik, melyekről izgalmas könyveket is írtak, vagy rájuk kereshetsz egyszerűen illemszabályok címszó alatt a világhálón.



Tábori szabályok

1. A tíz cserkésztörvény az alapszabályunk. Azok megtartása mindenkire nézve kötelező, aki a cserkészfogadalmat már letette, vagy részt vesz cserkészmozdulásokon.
2. A cserkész a fogadalomtétel alkalmával önként vállalja, hogy a cserkésztörvények szellemében és a cserkészlet szabályai szerint él.
3. A cserkészfegyelem tényezői: az önfegyelem, a szeretet, az engedelmesség, a rend és a cserkészies magatartás.
4. Kötelező magyarul beszélni. Kerüljük a durva, trágár beszédet és másokat is erre ösztönözzünk!
5. Előírás a cserkészegyenruha viselése általában minden mozduláson. Kivételre a napostiszt vagy a táborparancsnok adhat megfelelő utasítást. Egyenruhával csak szabályos cserkészsapkát viselünk. Ajánlott a cserkésznyakkendő trikón viselni.
6. Betegséget, sérülést, balesetet, rosszulétet azonnal jelenteni kell a napostisztnek, vagy a tábor egészségügyi személyzetének, vagy a táborparancsnoknak!
7. Cserkész táborban 18 éven aluliaknak TILOS a dohányzás. 18 éven felüliek szabad idejükben az erre kijelölt, elkülönített helyen dohányozhatnak.
8. A cserkész tábor résztvevői számára a táborozás időtartama alatt szeszes ital vagy kábítószer fogyasztása SZIGORÚAN TILOS!
9. A tábort a résztvevők csak a napos tiszt vagy a táborparancsnok engedélyével hagyhatják el. Ez vonatkozik a vezetőkre is, és különösen vonatkozik az éjszakai eltávozásra.
10. Fiúk és lányok külön sátorban alszanak. Fiúknak leánysátorban és lányoknak fiúsátorban semmi keresnivalójuk nincs.
11. Gyerekeket alvás idején nem szabad felügyelet nélkül hagyni.
12. Tűzet rakni csak a kijelölt helyeken és a tűzvédelmi szabályok betartásával szabad.
13. Élő fát kivágni csak a parkigazgató vagy a táborparancsnok engedélyével lehet. Élő fába kést, baltát hajigálni, szöveget verni, a kérget lehántani tilos!
14. A felszerelés közös tulajdonunk, amire vigyázni kell. Szándékos rongálás esetén a táborparancsnok kártérítést kérhet.
15. Mindenki vigyázzon a rendre és a tisztaságra, legyen az akár kint a szabadban, akár bent egy épületben!

Egyházi ünnepek és a hozzájuk kötődő szokások 2.

A keresztény világ három fő ünnepet tart számon a számtalan más egyházi ünnep mellett. Ezek a KARÁCSONY, HÚSVÉT, PÜNKÖSD (az első kettőről már beszéltünk). Magyarországon is akadnak olyan szokások, amelyeket máshol nem ismernek, vagy másképp gyakorolnak. Próbáld megfigyelni, miben különböznek a lakóhelyed szokásaitól. A modern fogyasztói társadalomban felkapták az egyházi ünnepeket, mert sok pénzt lehet vele keresni. Ezért sok új dolgot találtak ki, ami már nem tartozik az igazi ünnephez, és sokan már nem is tudják, mit is ünnepelünk, amikor a nyuszi vagy a télapó jön. Ezért ismerd meg az ünnepek valódi eredetét.

Mennybemenetel (mozgó ünnep)

Mennybemenetel ünnepe a húsvét ünnepe utáni 5. vasárnap hetének csütörtökére esik. A keresztény egyházak azt ünneplik ezen a napon, hogy Jézus eltávozott a földi világból, az égbe felemeltetett, és elment az Atyához. Onnan elküldte a Szentlelket, hogy általa jelen lehessen közöttünk minden napon, a világ végezetéig.



Pünkösöd (mozgó ünnep)

A pünkösöd a húsvét utáni 7. vasárnapon és hétfőn tartott keresztény ünnep, amelyen a kereszténység a Szentlélek kiáradásának napját ünnepli meg. A Szentlélek ezen a napon áradt ki Jézus tanítványaira, az apostolokra. Ekkor alakult Jeruzsálemben az első keresztény gyülekezet. A Szentlélek azóta is munkálkodik az egyházban és a keresztények életében.

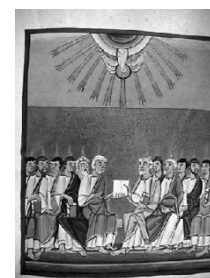

Reformáció: október 31.

Református és evangélikus ünnep, amelyen a reformáció kezdetére emlékeznek. Ugyanis Luther Márton 1517. október 31-én függesztette ki az egyház megújítására vonatkozó 95 tételét a wittenbergi vártemplom kapujára.

Mindenszentek napja: november 1.

Keresztény ünnep, amelyet a katolikus egyházban november 1-jén, más egyházakban más napokon tartanak a valaha élt igaz és szent emberek tiszteletére.

Halottak napja: november 2.

A halottak napja keresztény ünnep. A katolikusok november 2-án tartják, mindenszentek napját követően, a keleti egyházban viszont a pünkösöd előtti szombaton. Magyarországon a két egymást követő ünnephez kötődő szokások széles körben élnek a nem katolikusok között is. Az egyre jobban terjedő Halloween-ünnep is ezekhez a gyökerekhez nyúlik vissza. A kivilágított „tökfejek” viszont nem tartoznak a magyar hagyományokhoz.

Szent Miklós napja: december 6.

Az ajándékosztó **Mikulást** a katolikus vallású vidékeken eredetileg Szent Miklósnak hívták, ami Myra város püspöke nevének népies alakja. Szent Miklós a szegény gyerekeknek vitt ruhát és ennivalót, és így került be a köztudatba. A magyar néphagyomány szerint december 5. éjjelén – december 6. hajnalán meglátogatja a gyermekeket, s ha az elmúlt évben jól viselkedtek, kisebb ajándékot tesz a cipőjükbe, amelyeket szépen megpucolva készítenek ki az ablakba. A rossz gyerekek virgácsot kapnak.

**Farsang**

A vízkeresztől (január 6.) hamvazószerdáig, a nagyböjt kezdetéig tartó időszak elnevezése, amelyet hagyományosan a vidám lakomák, bálók, mulatságok, népünnepélyek jellemeznek. A farsang jellegzetessége, hogy a keresztény liturgikus naptárban nem kötődik hozzá jelentős vallási ünnep. Csúcspontja a farsang végi karnevál.

Magyarországon nevezetes a mohácsi busójárás. (Télbúcsúztató jelmezes-álarcos felvonulás).

**Magyar szentek**

A magyar nép köréből rendkívül sok szent származott. Ismerd meg nevüket és érdeklődj cselekedeteik iránt!

A boldoggá, illetve szentté avatás teológiai tartalma azonos: annak kinyilvánítása, hogy az adott személy hősiességon gyakorolta a keresztény erényeket, vagy pedig életét feláldozva tett tanúságot a Krisztusba vetett hite mellett (mártírium). A boldogok és szentek tisztelete a kereszténység három nagy egyháza közül kettőnek, a római katolikus egyháznak és az ortodox egyháznak a jellemzője. A protestáns egyházak elismerik, hogy a szentek Isten barátai, de imádsággal nem fordulnak hozzájuk.

Néhány magyar szent neve:

| | |
|---|---------------------------------------|
| Árpád-házi Szent István (967/975-038) | Árpád-házi Szent Kinga (1224-1292) |
| Árpád-házi Szent Imre (kb. 1007-1031) | Árpád-házi Szent Margit (1242-1270) |
| Skóciai Szent Margit (1047-1093) | Toulouse-i Szent Lajos (1275-1297) |
| Árpád-házi Szent László (kb. 1040-1095) | Portugália Szent Erzsébet (1277-1336) |
| Árpád-házi Szent Piroska (1080-1143) | Szent Hedvig (1373-1399) |
| Árpád-házi Szent Erzsébet (1207-1231) | Kapisztrán Szent János (1386-1456) |
| Prágai Szent Ágnes (1205-1282) | Boldog Apor Vilmos (1892-1945) |

Az embernek mindig is szüksége volt a hitre, szüksége volt a hagyományokra, és szüksége volt segítségre a szükséghelyzetekben. A katolikusok egyik legősibb hagyománya a példát mutató és az Istennél az emberekért közbenjáró védőszentek.

Mondák magyar szentekről

Szent László pénze

A kunok éppen Kolozsvárt támadták, a magyar sereg azonban megfutamította az ellenséget. Menekült a sok tar fejű kun, ki merre látott. A magyar vitézek meg utánuk, irtották a pogányokat. A kunok vezére cselet eszelt ki ekkor. Kibontotta az iszákját és a rabolt kincsekből marékszámra szórta az aranypénzt az üldöző magyarok elé.

Ezt látva a többi kun is követte a vezér példáját. Valóságos aranyesővel árasztották el az üldözőket. Nem voltak restek a magyar vitézek, leugrottak a ló hátáról és marékszámra szedték a kincseket. Senki sem törődött ekkor már a pogányok üldözésével. László király hiába bízta fiait a további harcra. A csengő arany szebben beszélt, nem hallgattak azok a királyi szóra. Szent László ekkor megint az Úrhoz fordult:

- Uram, te segíts meg, hiszen éretted harcoltam!

És íme, ekkor csoda történt. Isten a kunok földre szórt aranyát egytől egyig kővé változtatta!

E vidéken sokáig mutogatták a különös köveket, amit a nép Szent László pénzének nevezett!

Árpád-házi Szent Erzsébet - A rózsá-legenda

Boldogságos Erzsébet, Magyarország királyának leánya, kicsi gyermekként, már négy vagy öt éves korában elkezdte Istent szolgálni, valamint Szűz Máriát és Szent János evangélistát tisztelni. S azután is, hogy feleségül ment egy herceghez, egyre tökéletesedett. A szegények oltalmazója volt, gyakran vigasztalta őket, látogatta a betegeket és a leprásokat, s felöltöztette őket olyannyira, hogy nemegyszer nem maradt más ruhája, amelyet magára ölthetett volna, csupán egy alantas, szegényekhez illő szoknyácska. Egészen haláláig, miután megözvegyült és apácává lett, mindvégig igen vágyott arra, hogy a szegényeket, betegeket és leprásokat szolgálja és támogassa. Személyesen is szolgálta, átöltöztette és mosdatta őket, néha előfordult az is, hogy egy éjszaka alatt hatszor vitt el az árnyékszékre egy beteget. Egész életében igen nagy tisztaságban és szeretetben szolgálta Istent; és mivel férjnél volt, arra vágyott, hogy Isten szeretetéért koldulni mehessen. Kicsiny leány korában a szakács többször elpanaszolta édesapjának, hogy titokban kivette a húst az edényből és a szegényeknek vitte. Egyszer, mikor a szakács meglátta, hogy éppen kiveti a húst az edényből és ölébe rejti, édesapjához sietett és elmondta neki. Mire amaz találkozáskor vele megkérdezte: – Leányom, mi van az öledben? Mutasd meg. – Mire ő kitárta kötélyét, amely gyönyörű rózsákkal és virágokkal volt tele, mivel Isten csodásan átváltoztatta az általa vitt húst.

Szent István – A szent jobb

Szent István király halála után trónviszályokkal terhelt, zűrzavaros idők következtek.

Ekkor a fehérvári káptalan, mivel féltette a bebalzsamozott és mumifikálódott holttestet, kiemelte a bazilika közepén álló márványszarkofágból, ahová 1038. augusztus 15-én temették el István királyt. A holttestet a bazilika alatt lévő sírkamrában rejtette el. Ekkor történt, hogy az épségben megmaradt jobb kezét leválasztották, mivel csodás erőt tulajdonítottak neki, és a bazilika kincstárába vitték.

A kincstár őre Merkur volt, aki később eltulajdonította a szent ereklyét és bihari birtokán rejtette el. Mikor Szent László hírt hallott az ereklyéről, felkereste Merkurt a birtokán. Megbocsátott a "tolvajnak" és a Szent Jobb megtalálásának helyén, első királyunk tiszteletére és a szent ereklye méltó elhelyezésére, Szent Jobb-apátságot alapított. (Az apátság, s a körülötte kialakult mezőváros neve Szentjobb, a mai Románia területén, Erdélyben található. Román neve: Siniob).

Részvétel a cserkészies életmódról szóló vitákon

Az élet sok izgalmas élményt tartogat az emberek számára. Idősödve te is találkozni fogsz különféle kísértésekkel és kihívásokkal. Az első hatot lehet nevezni drognak is, mert függővé tesz, ha nem vagy óvatos. A függőség pedig hamar megtörheti életakarodat. A pénz, szerelem, barátság szintén olyan dolgok, amelyek mélyen meghatározzák életünket. Vegyél részt a cserkészetben a vitakörön, ahol ezekről tudtok beszélni. De ne feledd el, hogy nem mindig a leghangosabbnak van igaza. Ha bizonytalan vagy, kérdezz meg egy felnőttet, akiben bízol. Ez lehet a csapatparancsnok, egy tanár, a szüleid vagy az edződ.

| | | |
|------------------|---|-----------------------|
| Cigaretta | Alkohol | Kábítószer |
| TV, videó | Mobiltelefon, internet, számítógépes játék | Szerencsejáték |
| Pénz | Szerelem | Barátság |

Az egyebeknél találtok bővebb anyagot vezetőik számára.

Sajnos sok fiatal, sőt számos felnőtt ember sem veszi észre, hogy az élet egy egyirányú utca. Visszafelé kihátrálni nem lehet semmiből sem, csak esetleg oldalra kiszabadulni. De ami megtörtént, azt már nem lehet visszafordítani.

Azok a lányok, akik korai nemi kapcsolat miatt terhesek lesznek, későn jönnek rá, hogy az egyirányú utcában nem lehet visszafordulni. A következmények pedig súlyosak: nemcsak a gyerekkor azonnali végét jelenti, hanem a jövőjét is meghatározza, nem is beszélve a lelki gondokról. A fiúk vagy vállalják a következményeket, vagy gyáván eltűnnek.

Mindez érvényes a kábítószer-fogyasztásra is. Aki beleesik ebbe a szenvedélybe, az másképpen fog onnan kijönni, mint ahogy belekerült. Nemcsak egészsége megy tönkre, hanem személyisége is megváltozik, és ezzel egy időben környezetére is káros hatást gyakorol. Ráadásul aki fiatalon kezdi, annak teste és elméje, amely még fiatal és érzékeny, nem fog teljesen kifejlődni, visszamarad és sokszor tanulmányait sem képes befejezni. Az így kialakult hiányosságok miatt nem lesz képes önálló, boldog életet élni.

Amíg régebben megvetették és kiközösítették az ilyen embert, addig a mai társadalom nagyon megértő velük szemben, és sok mindenben próbál segíteni azokon, akik magukat bajba sodorták. Sokan nem érzik, és nem veszik komolyan a rájuk leselkedő veszélyt, ezért könnyelműen és felelőtlenül cselekednek. Hisz látszólag minden rendben van. A legtöbb ember, akinek problémája van az alkohollal vagy a drogokkal, még saját magának sem vallja ezt be.

Ezért igyekezz a jó úton járni. A cserkésztestvérek ebben is segítenek neked.

Tízparancsolat

A **tízparancsolat** a zsidó vallás és a kereszténység alapját képező legfontosabb vallási és erkölcsi parancsolatokat tartalmazza, amelyet a Biblia szerint Jahve (Isten) a Sínai hegyen, két kőtáblára írva adott Mózesnek, 40 napos böjtje után.

| Protestáns | Katolikus |
|---|--|
| 1. Én vagyok az Úr, a te Istened. Ne legyen más istened! | 1. Uradat, Istenedet imádd, és csak neki szolgálj! |
| 2. Ne imádj más isteneket! | 2. Isten nevét hiába ne vedd! |
| 3. Ne vedd fel hiába Istened nevét! | 3. Az Úr napját szenteld meg! |
| 4. Szenteld meg az ünnepnapot! | 4. Atyádat és anyádat tiszteld! |
| 5. Tiszteld atyádat és anyádat! | 5. Ne ölj! |
| 6. Ne ölj! | 6. Ne paráználkodj! |
| 7. Ne paráználkodj! | 7. Ne lopj! |
| 8. Ne lopj! | 8. Ne hazudj, mások becsületében kárt ne tégy! |
| 9. Ne tégy felebarátod ellen hamis tanúbizonyságot! | 9. Felebarátod házastársát ne kívánd! |
| 10. Ne kívánd felebarátod házát! Ne kívánd felebarátod házastársát vagy bármiféle tulajdonát! | 10. Mások tulajdonát ne kívánd! |

Szómagyarázat :

Hiába fel ne vedd = ne használd fölöslegesen, vagyis káromkodásra

Úr napja = Vasárnap

Paráználkodás = házasságtörés

Felebarátod = embertársad

Ennek ellenére Jézus hitünk lényegét a szeretet kettős parancsában fogalmazta meg.

A kereszténység fő parancsolata: A szeretet parancsolata

"És megkérdezte Jézust egy a törvénytudók közül: Mester, melyik a legfőbb parancs a Törvényben? Jézus azt mondta neki:

1. Szeresd Uradat, Istenedet teljes szívedből, teljes lelkedből, teljes elmédből és minden erődből!

2. Szeresd felebarátodat, mint önmagadat!" (Mk 12,30-31)



Búcsúbeszédében Jézus "új parancsot" adott nekünk:

"Új parancsolatot adok nektek, hogy szeressétek egymást: ahogyan én szerettelek titeket, ti is úgy szeressétek egymást!" (Jn 13,34)

A Biblia (Szentírás) részei

A biblia szó görögül „könyveket” jelent. Az első teljes magyar nyelvű bibliafordításra 1590-ig kellett várni. Ez Károlyi Gáspár nevéhez fűződik, és Károlyi vagy Vizsolyi Biblia néven ismerjük, mivel Vizsolyban nyomtatták és adták ki először.

A Biblia két fő részből áll: az Ó- és az Újszövetségből.

| <u>Ószövetség</u> | <u>Újszövetség</u> |
|--|--|
| Az Ószövetség a világ teremtésével kezdődik, a zsidó nép történetét tartalmazza és Jézus születéséig tart. | Az Újszövetség Jézus születésével kezdődik. Elmeséli Jézus életét és tanítását négy változatban (evangéliumok), továbbá az apostolok cselekedeteit, majd az apostolok levelezésével folytatódik. Végül János jelenéseivel záródik, amit látomásos/prófétikus (jövendőmondó) részek tartanak. |

A Biblia minden egyes könyvének van egy rövidítése. Minden egyes könyv fejezetekre van osztva és fejezetenként minden vers (szövegrész) meg van számozva. Így bármilyen kiadású egy Biblia, a számozás szerint minden verset meg lehet találni.

Például :

Ter 1,1 azt jelenti: A Teremtés könyve 1. fejezetének 1. verse, ami így szól: Kezdetben teremtette Isten az eget és a földet.

Jel 22,21 pedig a Jelenések könyve 22. fejezetének 21. verse, vagyis az utolsó mondat a Bibliában, ami így szól: Urunk, Jézus kegyelme legyen minden szenttel ! Ámen.

Beszélgetések

Beszélgetsetek vezetőitekkel vagy más felnőttekkel a következő témákról: vallás, etikai (erkölcsi) alapok, cserkészies viselkedés, kötelességtudat, BiPi mint példa, cserkészjövőd.

a. Vallás

A hagyományos vallások sok ember számára manapság már nem fontosak. Inkább keresnek egy új vallást vagy szektát, mert úgy érzik, hogy a hagyományos egyházak nem adják meg nekik azokat a válaszokat, amelyeket keresnek. Miért van ez? Lehet, hogy nem is ismerjük a vallásunkat? Nem is tudunk aszerint élni, nem tudjuk, hogyan kell használni? Ha évente kétszer elmegyek zongorázni, akkor megtanulok zongorázni? És az imádkozás? Azt is meg kell tanulni? Ki ad nektek válaszokat a nehéz pillanatokban? Kihez tudtok fordulni?

Beszélgétek meg, milyen válaszokat vártok az egyháztól? Miért kapjátok meg, vagy miért nem kapjátok meg ezeket a válaszokat?

b. Etikai (erkölcsi) alapjaink

Az etika kifejezés a görög éthosz szóból ered, amelynek jelentése: „érzület”, „jellem”.

Nem ad konkrét szabályokat a társadalmi életre és nem bizonyos élethelyzetekre nézve ad útmutatást, hanem általánosságban fogalmazza meg az élet szabályait, amelyek belsőleg is kötelezik az embert.

A cserkészeti etikai alapjai az egyház tanításaira is épülnek. Teljesen mindegy, melyik egyházhoz vagy melyik valláshoz tartozol. Ugyanakkor Baden Powell-nak az egyik fő célja a cserkészettel a világbéke erősítése volt. Mint katonatiszt ismerte a háború borzalmaival és rájött, hogy a népek közötti egyetértést már gyerekkorukban el kell ültetni az emberekben. A cserkész ezért tekint minden cserkészt testvérének. A cserkészeti etikai alapjai erre a gondolatkörre épülnek. Elfogadni mások kultúráját, életmódját. Hogy ez mennyire nehéz, azt mutatja, hogy még mindig vannak háborúk, és a régi ellentétek újra és újra kiobbannak.

Olyan magyar cserkészként, aki nem Magyarországon él, mindez neked mindennapi dolgod, hisz a magyar kultúrát és értékrendet kell a befogadó hazád kultúrájával és értékrendjével összhangba hoznod. Ez ugyanakkor bővíti a látókörödöt és könnyebben megérted mások világnézetét is.

Beszélgetsetek arról, hogy más embereknek milyen etikai alapjuk lehet! Lehet ezt látni a viselkedésükön?

c. Cserkészies viselkedés

A tíz cserkészőtörvény szerinti életet nevezzük cserkészies életmódnak. Persze a társadalomban és minden országban van egy kialakult kép a cserkészetről, ami viszont nem mindig egyezik azzal, amit mi szeretnénk.

Nagy hátizsákkal túrázó, jókedvű fiatalok.

Tábortűz mellett részegen éneklő fiatalok.

Katonai egyenruhában menetelő gyerekek.

Vízpipázó, hosszú hajú „virággyerek”.

Ez csak néhány olyan képzet, ami az emberek fejében kialakult a cserkészetről. Persze, van más vélemény is, de mi ezektől függetlenül igyekezzünk viselkedésünkkel jó benyomást kelteni az emberekben. Ez persze főleg akkor fontos, ha egyenruhában vagyunk. Szűkebb környezetünk akkor is cserkésznek fog látni minket, ha nem vagyunk egyenruhában! Ha egy fiatal őrsvezető cigarettázik és trágárul beszél az iskolában, akkor az a cserkészetenben sem tud másképpen viselkedni, illetve nem egyeneslelkű a jelleme.

Beszélgétek meg őrsvetőkben, hogy mikor viselkedtek cserkésziesen és mikor nem!

Biztos rengeteg példát tudtok felhozni erre nézve.

Mondj példákat arra, hogy min múlik az, hogy valaki megbízható legyen!

Mit tesz az, aki önmegtartóztatást gyakorol?

d. Kötelességtudat

A cserkészfogadalomban minden cserkész megfogadta, hogy híven teljesíti kötelességeit. Mit takar ez a szó, amit még kimondani is nehéz? Mindenkinek vannak jogai és kötelességei egy országban. Milyen kötelessége van az adófizetés és a katonai kötelezettség mellett egy férfinak? És egy nőnek? Van egyáltalán kötelességük, vagy csak a cserkészeknek van kötelességük?

Mi a kötelességünk a hazával és a magyarsággal szemben? Mi a különbség a kettő között?

Mi a kötelességünk embertársainkkal szemben? Van egyáltalán?

Mi a kötelességünk Istennel szemben? Fogja-e valaki ellenőrizni, hogy kötelességedet teljesítetted-e?

d. BiPi mint példa

Baden Powell életéről megjelent egy könyv, amely a kalandregények között is simán megállná a helyét. Ha filmet készítenének róla, akkor egy Indiana Jones jellegű alkotást képzelj el magad előtt. Katonaként az élet rengeteg izgalmas és sokszor életveszélyes helyzetbe sodorta. Azonban mindig sikerült ezekből jól kijönnie vérontás és áldozatok nélkül. Ki ez az ember, aki mindig mosolyog a képeken, akit talán szidtok, mert nem divatos a cserkészing? Lehet példa fiatalok számára egy olyan ember, aki 100 évvel korábban élt? Mindenesetre mielőtt ezt eldöntöd, próbálj megismerni életével és tetteivel. Talán valóban felér annyival, mint egy focista vagy egy énekes. Döntsd el magad.

Beszélgessetek arról, hogy egy embert mennyire ítéljük meg a tettei alapján? Vagy a külseje a fontos? Ismered az előjáróidat, a cserkészvezetőket? Érdemes tudni róluk?

e. Cserkészjövőd

Ideje elgondolkozni a cserkészjövődön. Jobb esetben már eldöntötted milyen szakmát választasz magadnak, vagy hogy milyen tanulmányokat akarsz folytatni. Akkor tisztábban látod azt is, milyen lehetőségeid vannak kivenni részedet a cserkészzetből is.

Ne az legyen az érvelésed, hogy „nincs időm a cserkészetre”! Minden vezető sok más mindent is csinál. Nem azért, mintha ők időmilliomosok lennének, hanem azért, mert ügyesen meg tudják szervezni saját életüket. Nyilván ehhez önfegyelem és kitartás kell, ami viszont egy cserkésznek alaptulajdonsága kell, hogy legyen. Ezért érdeklődési köröd, alkalmasságod és a szükségletek szerint fontold meg cserkészjövődöt. Vedd figyelembe, hogy csapatodban talán kell őrsvezető, szertáros, honlapszerkesztő, táborparancsnok vagy szakács. Tudod azt is, hogy bizonyos feladatokhoz el kell végezni vezetői táborokat. Ne gondold azt, hogy erre neked nincs szükséged, mert már úgyis mindent tudsz!

A vezetőképzés sikere mindig a jelöltek felkészültségén és hozzáállásán múlik.

Egyszer egy cserkész akart venni egy háromsávós cserkészcsapattiszti jelvényt a cserkészboltban és megkérdezte, hogy mennyibe kerül. „Kétezer dollár”! - volt a válasz. Erre nagyot nézett és gondolta, hogy ez tréfa. Aztán megtudta, hogy a segédtszti tábor és a cserkésztszti tábor összesen 1000 dollárba kerül. Aztán vásárolnia kell könyveket és felszerelést. Végül el fog vállalni olyan fontos feladatokat a csapatában, kerületében vagy a szövetségben, amelyek időt, utazást és aktív részvételt igényelnek. Megértette, hogy mire eljut oda, hogy megérdemelje a jelvényt, addigra valóban sok időt, munkát és pénzt kell befektetnie. Nézd meg a szövetségünk vezetőképzési rendszerét. Ne felejtse el, hogy egyik lépést teszed a másik után. Amiről azt gondolod, hogy most még nem tudod, azt néhány év múlva meg fogod tudni csinálni. Ezt nevezik fejlődésnek. De akkor is megtalálod a jövődöt a cserkészzetben, ha nem akarsz cserkészvezető lenni. A cserkészzet ugyanis annyira sokoldalú, hogy nincs olyan ember, aki ne találna benne valami tetszetőset önmaga számára.

Készítsetek egy csapattervet! Ki milyen feladatot tudna átvenni? Vagy ki kell találni egy új feladatot? Kell egy filmező, egy barkácmester vagy egy sportversenyeket szervező személy?

Kommunikáció (előadás, érvelés, kritika)

Tanulj meg hatásos szónoklatot mondani!

Cserkészként korán megtanulsz fellépni egy csoport előtt. Gondolj a tábortüzekre. Aztán igyekezz részt venni szavalóversenyen, ünnepi szereplésben, mert itt szokod meg a közönséget.

Előfordulhat, hogy nemcsak egyéneket, hanem egy csoportot kell meggyőznöd valamiről. Ebben a jó értelemben vett szónoklat segíthet. Íme, néhány jó tanács egy hatásos beszéd, szónoklat előkészítésére és előadására:

1. Légy meggyőződve a szónoklat által elérni kívánt célod fontosságáról! Becsüld hallgatóságodat és őszintén akard a javát.
2. Beszéded szerkezete logikailag egységes legyen, lélektanilag világosan építsd fel. Építs hidat célod és a hallgatóság lelke közé.
3. Beszéded kidolgozása előtt napokon át gondolkozz, olvass. Gyűjts gondolatokat, érveket, hasonlatokat, példákat, idézeteket.
Beszéded vázának rögzítése előtt nézd át összegyűjtött nyersanyagodat. Válaszd ki belőle azt, amit mondanivalód vázlatába beépíthetsz.
4. Gyakorold mondanivalódat otthon. Használj hozzá órát és tükröt, esetleg kérj meg valakit, hogy hallgasson meg. Rögzítsd beszédedet magnóra és hallgasd meg.
5. Megjelenésed, fellépésed legyen nyugodt és határozott. Előadásod első pillanatától kezdve nézz állandóan hallgatóid szemébe. Őszintén, saját hangodon, természetesen, szabadon beszélj, és ne olvasd a szöveget.

Tanulj meg egy ügyet megismertetni és terjeszteni!

Manapság marketingnek nevezik, ha egy árut vagy ügyet próbálsz minél jobban megismertetni vagy eladni. Tévednek, akik azt tartják, hogy a jót nem kell reklámozni. Ismerkedj a marketing eszközeivel, hogy pl. a cserkészetet minél többen megismerjék.

Plakát és fotómontázs készítése.

Plakátújság szerkesztése.

Röplapok készítése.

Egyesületi vagy iskolai híradó szerkesztése.

Újsághirdetések készítése és elhelyezése.

Manapság ezt a fajta tevékenységet kibővíthetjük honlapok, blogok szerkesztésével, illetve virtuális csoportok szervezésével.

Ugyanakkor lehet toborzó rendezvényt is szervezni.

Tanulj meg másokat a hibájukra tapintatosan figyelmeztetni és megjavítani!

1. Lehetőleg dicsérettel és őszinte elismeréssel kezd.
2. Tereld a figyelmet a hibára anélkül, hogy mások előtt nevetségessé tennéd.
3. Mielőtt mások előtt kifogásolnál valamit, vezesd rá, hogy saját maga jöjjön rá a hibájára.
4. Dicsérd meg mindent, még a kis eredményt is. Légy nagylelkű a dicséretben és oszd örömmel az elismeréseket.
5. Tudj másokat bátorítani. Mutass rá a hibák mentő körülményeire.
6. Éreztesd a másikkal, hogy jónak tartod őt.

(Átdolgozott részletek, Bodnár Gábor Cserkészkönyv III.)

Egyéb hasznos és érdekes tudnivalók**Egyházi énekek**

1. A mélyből hozzád száll szavam, Krisztus kegyelmezz!
 A bajban lelkem társtalan, Krisztus kegyelmezz!
 Segíts! Segíts! Ne hagyj! Ne hagyj! Nézd, rám tör a bűn már,
 Te adj! Te adj! Erőt! Erőt! Krisztus, kegyelmezz!

2. Ha ajkam vétett ellened, Krisztus kegyelmezz!
 A jó hírt zengjem csak veled, Krisztus kegyelmezz!
 Segíts! Segíts! Ne hagyj! Ne hagyj! Nézd, rám tör a bűn már,
 Te adj! Te adj! Erőt! Erőt! Krisztus, kegyelmezz!

3. Ha arcod fényét elfedem, Krisztus kegyelmezz!
 Te újból szólíts, Istenem, Krisztus kegyelmezz!
 Segíts! Segíts! Ne hagyj! Ne hagyj! Nézd, rám tör a bűn már,
 Te adj! Te adj! Erőt! Erőt! Krisztus, kegyelmezz!

1. Mennyből az angyal eljött hozzátok, pásztorok, pásztorok!
 Hogy Betlehembe sietve menvén lássátok, lássátok.

2. Istennek Fia, aki született jászolban, jászolban,
 Ő leszen néktek üdvözítőök valóban, valóban.

3. Mellette vagyon az édesanyja, Mária, Mária,
 Barmok közt fekszik, jászolban nyugszik szent Fia, szent Fia.

1. Az Úr a pásztorom, jó pásztor Ő.
 Nyájával arra jár, amerre várva vár
 a forrás hús vize, a zöld mező.

2. Ha Ő a pásztorom, semmi sem árt.
 Törődik énvelem, vigyáz rám szüntelen,
 Követem lábnyomát mindenén át.

1. Dicsőség mennyben az Istennek!
 Dicsőség mennyben az Istennek!
 Az angyali seregek vígan így énekelnek:
 Dicsőség, dicsőség Istennek!

2. Békesség földön az embernek!
 Békesség földön az embernek!
 Kit az igaz szeretet a Jézushoz elvezet,
 Békesség, békesség embernek!

Ref.: A virágos rét a dalos madár
 Velünk dalolja már,
 Ha velünk az Isten kegyelme jár,
 Az élet útja mennybe talál.

1. Ahová visz élted útja,
 szerető szív mindig vár,
 csak a szíved mindig tudja,
 Hogy a jót keresse már.

2. Jöhet ólomsúlyú gond is,
 Ha vihar dúl benned még,
 De ne hagyjon rajtad foltot
 Ami bú s keserűség.

3. De az élet minden útja
 Oda visz, hol Isten vár.
 Ha bejárod, ő azt nyújtja,
 Mit a szív óhajtva vár.

| Étkezés előtti imák | Étkezés utáni imák |
|--|---|
| 1. Édes Jézus, légy vendégünk, áldd meg, amit adtál nekünk! Adjad Uram, hogy jólessék, a te neved dicsértessék. Ámen. | 1. Aki ételt, italt adott, annak neve legyen áldott! Ámen. |
| 2. Atyánk, a föld minden javát jóságodból élvezzük. Add, hogy a szent igazságot szomjúhozzuk s éhezzük! | 2. Megköszönjük a kenyeret, Mi Atyánk, ki vagy az égben, Add, hogy segíthessünk annak, Aki szenved nagy szükségben. Ámen. |
| 3. Székely asztali áldás Ki asztalt terítesz az égi madárnak, Teríts asztalt, teríts, szegénynek és árvának. Nyújtsd ki atyánk, nyújtsd ki jóságos kezedet, Adj a koldusnak is tápláló kenyeret. Ételben, italban legyen bőven részünk. Gondviselő Atyánk, könyörögve kérünk. Ámen. | 3. Székely asztali áldás: Gondviselő Atyánk, asztalodtól kelve Szívből hálát adunk kezünk összetéve. Áldd meg ezt a házat s ennek gazdáját, Fordítsd vissza néki a vendéglátását, Szánd meg a szegényt, a szenvedőt s az árvát. Ámen. |
| 4. Megígérted: velünk leszel, Asztalunknál velünk eszel, Mint akárki, ha velünk ül. Add, Uram, hogy közösségünk, Téged itt lásson vendégül! Add, hogy mi is értük éljünk, Add, hogy dolgozhassunk értük, S jöjjön el a te országod! Ámen. | 4. Szánd, Uram, a szenvedőket, Szánd, Uram, az éhezőket, Hiszen ez a te világod! Ámen. |
| 5. Kevés hallal s pár kenyérrel nagy tömeget jóllakattál. Áldd meg, amit nekünk adtál. Ámen. | 5. Hálát adunk neked mindenható Úristen, minden jótéteményedért, aki élsz és uralkodol mindörökkön örökké. Ámen. |
| 6. Áldj meg minket Úristen, s ez adományaidat, amelyeket a Te bőkezűségedből akarunk magunkhoz venni a mi Urunk Jézus Krisztus által. Ámen. |  |



| Reggeli imádságok | Esti imádságok |
|--|---|
| Jó Istenem, felébredtem, Te örködtél énefelettem. Köszönöm, hogy megtartottál, hogyan felettem virrasztottál. El ne hagyj a mai napon, Légy kísérem a jó úton. Hogy parancsod meg ne szegjem, Krisztusomat hűn kövessem. Ámen. | Én, Istenem, jó Istenem, Becsukódik már a szemem, De a tiéd nyitva Atyám, Amíg alszom, vigyázz reám! Vigyázz az én szüleimre, Meg a kistestvéreimre, Mikor a nap újra felkel, Csókolhassuk egymást reggel. Ámen. |
| Jó Istenem, felébredtem, Te örködtél énefelettem. Köszönöm, hogy megtartottál, hogyan felettem virrasztottál. Óvj meg ma is szent kezeddél, Tekints reám szeretettel, Vezesd minden lépésemet, Ó hallgasd meg kérésemet. Ámen. | Édes atyám, jó Istenem, Éjszaka is maradj velem! Oltalmaztál egész napon, Oltalmaz, ha elaluszom. Viselj gondot mindig reám, Jó Istenem, édes Atyám! Ámen. |
| Összeteszem a két kezem, Úgy kérem a jó Istenem, Hogy áldjon meg s legyen velem, Míg csak a nap le nem megyen. Ámen. | Álom, álom, édes álom Nyugodj az én szempillámon; S amíg zárva lesz a szemem; Légy mellettem jó Istenem! Ámen. |
| Én Istenem, te légy nekem e napon is szövétnekem. Légy csillagom, fénylő napom, Te légy minden gondolatom! Ó, mutasd meg ösvényedet, Mely e földön jóra vezet. Ámen. | Fáradt vagyok, álmos vagyok, úgy alhatnám, nyugodhatnám. Bezáródik két szemem: Vigyázz reám, Istenem! Adj csendes éjt mindenkinek, Szüleimnek, testvérimnek, És házunkon kívül is, Minden jó lelket őrizz! Ámen. |
| Édes jó Istenem, új napra virradtunk a Te őrző szemed legyen ma is rajtunk. Ámen. | Édes jó Istenem, Most amint lefekszem, Áldó két kezedet terjeszd ki felettem. Ámen. |
| Jézus nevében ébredek, Atyám, vezesd lépésemet. Kísérj engem áldásoddal, Utaimon oltalmaddal. Ámen. | |
| Mai nap is légy énvelem, Óvd a bűntől az életem! Ámen. | |

A kereszténység legfontosabb ünnepei és jeles napjai**Ökumenikus**

Vasárnapok, advent, karácsony, vízkereszt, nagyböjt, nagyhét (virágvasárnap, nagycsütörtök, nagypéntek, nagyszombat), húsvét, fehérhét (fehérvasárnap), áldozócsütörtök (mennybemenetel ünnepe), pünkösöd, Szentháromság ünnepe.

Katolikus ünnepek

A főünnepeken kívül a következőket ünneplik:

| | |
|---------------------|-------------|
| Húshagyókedd | Mozgó ünnep |
| Hamvazószerda | Mozgó ünnep |
| Úrnapja | Mozgó ünnep |
| Mindenszentek napja | November 1. |
| Halottak napja | November 2. |

Más magyar katolikus ünnepek

| | |
|--|---------------|
| Árpád-házi Szent Margit ünnepe | január 18. |
| Szent László napja | június 27. |
| Nagyboldogasszony napja (főünnep) | augusztus 15. |
| Szent István király ünnepe (főünnep) | augusztus 20. |
| Magyarok Nagyasszonya ünnepe (főünnep) | október 8. |
| Szent Imre ünnepe | november 5. |
| A magyar szentek és boldogok ünnepe | november 13. |

Református ünnepek

A főünnepeken kívül a következőket ünneplik:

| | | |
|--------------------------|-----------------------------|---|
| Az új kenyér ünnepe | augusztus utolsó vasárnapja | A református gyülekezetekben általában Úrvacsorát osztanak. |
| Az új bor ünnepe | október utolsó vasárnapja | A református gyülekezetekben általában Úrvacsorát osztanak. |
| A reformáció emlékünnepe | október 31. | A reformátusok és az evangélikusok közös hivatalos ünnepe. |

Evangélikus ünnepek

A főünnepeken kívül.

| | | |
|--------------------------|-------------|---|
| A reformáció emlékünnepe | október 31. | A reformátusok és az evangélikusok közös hivatalos ünnepe |
| Halottak napja | november 2. | |





A cserkészek védőszentje: Sárkányölő Szent György

Nagyon sok helyen találkozhattok egy lovaggal, aki lóva hátáról lándzsával küzd egy sárkánnyal. Ez a lovas Szent György, a cserkészek védőszentje.

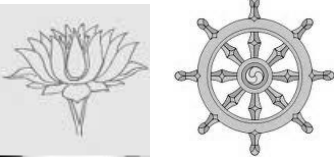

Szent György legendája: Ezerhétszáz évvel ezelőtt élt egy katona, akinek valódi élettörténetét rég elmosta az idő, de legendája kitörölhetetlenül él az utódok emlékezetében. A legenda szerint a Silena város közelében lévő tóban lakott egy mérges sárkány, amely az ellene vonuló fegyveres népet többször megfutamította. A polgárok elhatározták, hogy napi két juhot feláldozva távol tartják a várostól. Ám a juhok elfogytak, és a szörnycsapás elkerülésére immár naponta egy embert küldtek áldozatul a sárkánynak. Sorsot vetettek egymásra, és senki sem vonhatta ki magát alóla. Amikor már majdnem kihalt a város, a király leányára esett a választás. Sorsába beletörődve ment a tóhoz, amikor György lovas épp arra lovagolt. A leány elküldte a lovas, de ő nem tárgított, részleteiben akarta megtudni, hogy mi zajlik a tónál. A leány mindent elmesélt, és György ezt mondta: „Ne félj, segíték rajtad Krisztus nevében”. A sárkány a szokott időben kijött a tóból, és el akarta ragadni a királylányt, ám György a lovára fölpattanva szembeszállt vele, és zászlós lándzsájával olyan súlyos csapást mért a sárkányra, hogy az a földre zuhant. Akkor derékövét a lánnyal rákötötte a sárkány nyakára, és a sárkány, mint egy szelíd kutya, úgy követte pórázon Györgyöt és a királylányt a városba. A város népe rettenetesen megijedt, ám György ezt mondta nekik: „Ne féljetek, az Úr küldött hozzátok, hogy megszabadítsalak titeket ettől a sárkánytól. Ezért higgyetek Krisztusban, és keresztelkedjétek meg, akkor megölöm ezt a sárkányt.” Ettől a lelkesítő szózatától megindulva a király és népe megkeresztelkedett, György pedig kihúzta kardját és megölte a sárkányt. Azon a helyen, ahol ez az eset történt, templomot építettek, az oltárnál élő forrás fakadt, amely meggyógyított minden beteget, aki csak ivott a forrás vizéből.

Világvallások

| | |
|---|--|
|  | <p>KERESZTÉNYSÉG</p> <p>A kereszténység Jézus Krisztus tanításán alapszik. Jézus Palesztinában született, feltehetően Kr. e. 4-ben. Kr. u.30-ban a rómaiak keresztre feszítették. Jézus az Isten Fia volt. A keresztények többsége három nagy egyházhoz tartozik: a katolikus, ortodox (görög-keleti) és protestáns egyházakhoz.</p> |
|  | <p>ISZLÁM</p> <p>Az iszlám vallást Kr. u. 622-ben, Arábiában alapította Mohamed próféta, alapvetően a zsidó és a keresztény hit elemeinek felhasználásával. Az iszlám legszentebb könyve a Korán, jelképe a félhold és a csillag. Az iszlám követőit muzulmánoknak nevezzük, akik alávetik magukat Isten (Allah) akaratának.</p> |
|  | <p>HINDUIZMUS</p> <p>A hinduizmus ősi indiai vallás. Alapítóját nem ismerjük. Ez India vezető vallása, és mindenkor nagy hatással volt az indiai kultúrára. A hinduk számos istent imádnak, de legtöbben azt tartják, hogy valamennyi isten egyazon egyetemes szellem, Brahman megjelenési formája. Hisznek a lélekvándorlásban, abban, hogy a halál után a lélek újra testet ölt (reinkarnálódik).</p> |
|  | <p>BUDDHIZMUS</p> <p>A buddhizmus egy indiai bölcs, Sziddhártha Gautama tanításain alapszik, aki a Kr. e. 5. században élt. A Buddha elnevezés azt jelenti: a „Megvilágosodott”. A buddhisták nem istenekben hisznek. Azt vallják, hogy az ember meditáció és helyes cselekedetek útján elérheti a megvilágosodást (nirvána).</p> |
|  | <p>KÍNAI VALLÁSOK</p> <p>A taoizmus Lao-Ce tanításain alapszik, aki a Kr. e. 6. században élt Kínában. A hívek a Taót, az „utat” követik, amely elvezet az összhanghoz. A másik kínai vallás a konfucianizmus (amelyet szintén a VI. században alapított Konfucius) inkább nevezhető a helyes családi és társadalmi viselkedés tankönyvének, mint misztikus hitnek.</p> |
|  | <p>JUDAIZMUS</p> <p>A zsidók ősi vallását Ábrahám és Mózes alapította. Ez volt az első vallás, amely az egyistenhitet vallotta. A judaizmus legfőbb törvényeit a Tóra tartalmazza, a héber Biblia első öt könyve. A zsidók a zsinagógának nevezett templomokban és odahaza gyakorolják vallásukat.</p> |
|  | <p>SZIKH VALLÁS</p> <p>A szikh vallás indiai eredetű, Nának (1469-1539) guru (tanító) tanította először. Nánakot kilenc tanító követte, de egyetlen igaz tanítót ismernek el, az Istent. A szikheknek öt „k” betűs jelképük van: kés (nyíratlan haj), kanghá (fésű), kara (karperec), kacsha (térdnadrág), és kirpán (tőr).</p> |

(szövegvonat, Csémi Szilárd Cserkészkönyv 1.)

Módszertani játékok**Cserkésztvörvények**

A cserkésztvörvények megértését több módszerrel lehet segíteni.

Pantomim – Eljátszani szó nélkül egy cserkésztvörvényt. Ki találja ki?

Képből – Rajzoljatok minden tvörvényhez egy képet.

Történetek – Mondjatok példákat egymásnak a cserkésztvörvényekhez saját életetekből.

Egyházi ünnepek

Vegyetek részt a különféle egyházi ünnepeken. Tartsátok meg a keresztény hagyományokat is. Menjete el locsolni, regölni, betlehemezni. Még akkor is, ha Magyarországon ezt már nagyon kevesen teszik, mert ennek mindenki örülni fog. Így tudjuk életben tartani saját szokásainkat.

Lovagi kódex

Fölrítok magatoknak 10 pontot, hogy hogyan fogtok viselkedni. Ezt be kell tartani. Még jobb, ha a keretmeséhez illik. (Vitézi kódex, Samurai-kódex, Hun-kódex). Aki megszegi, büntetést kap. A végén megnézik, mennyire hasonlít a cserkésztvörvényekhez.

Filmhősök

Nézzetek meg egy filmet vagy olvassatok el egy mesét. Milyen jelleműek a főszereplők?

Lehetnének cserkészek? Miben különbözik viselkedésük? Érdemes ezt követni vagy inkább nem?

Jócslekedet színező

Minden nap színezd ki a megfelelő mezőt, és közben gondold vissza, hogy mi volt a napi jótetted.

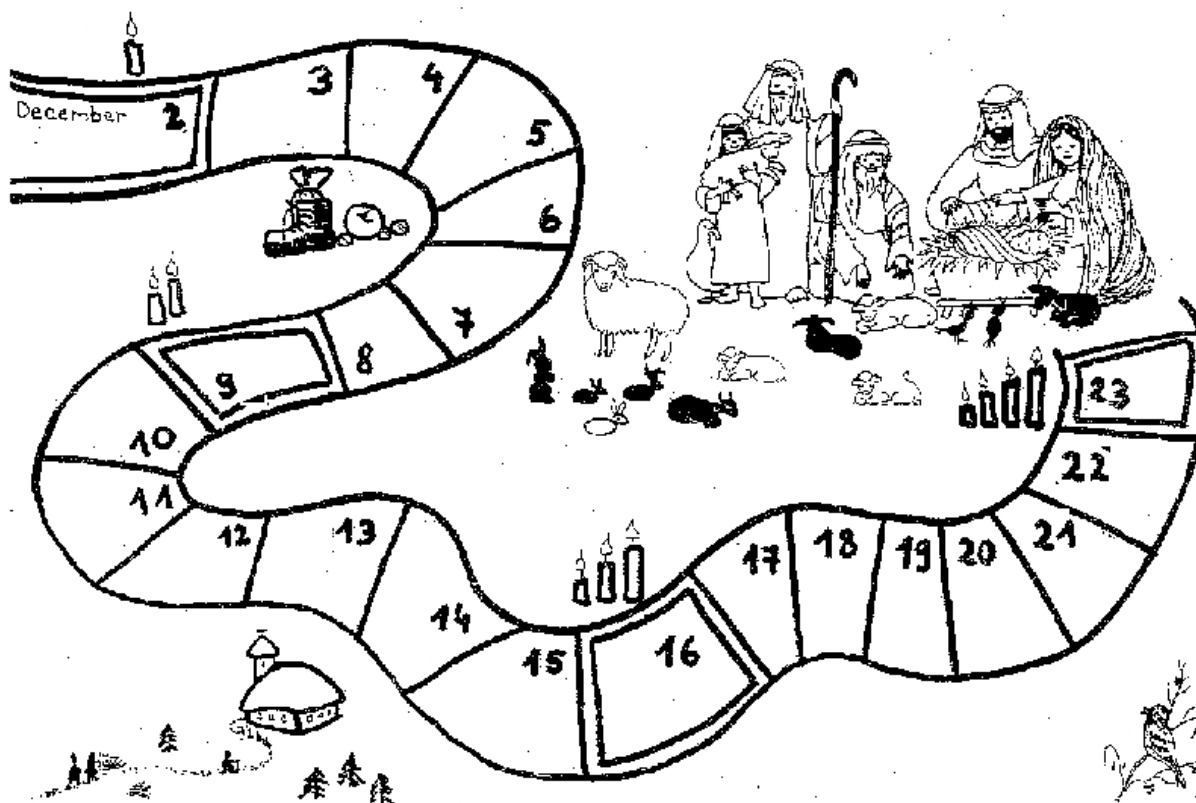

A cserkésztörvények magyarázata

1. A becsület törvénye (A cserkész egyenes lelkű és feltétlenül igazat mond.)

Cserkészként mindig az igazat mondd. Még akkor is, ha kellemetlen, vagy ha nem előnyös számodra. Aki hazudik, annak nincs becsülete. Az emberek nem hisznek neki és nem bíznak benne. Akkor vagy egyenes lelkű, ha az, amit gondolsz, mondasz és teszel, összhangban vannak egymással. Aki nagyokat mond, de mást tesz, annak nem fogják elhinni a szavát. Aki pedig mást mond, mint amit szeretne, vagy amit gondol, az saját magának hazudik, és egy idő után saját hazugságaiba fog belekavarodni. Nem tudsz boldog lenni, ha nem vagy egyenes lelkű, mert a saját vágyaidat nem becsülöd meg.

2. A kötelesség törvénye (A cserkész híven teljesíti kötelességeit, amelyekkel Istennek, hazájának és embertársainak tartozik.)

A cserkész nem fél a kötelezettségektől, mert tudja, hogy örömmel tudja ezeket teljesíteni. Tudjuk, hogy az Isten mindig gondunkat viseli. Tanulj meg őszintén imádkozni. Tanulj meg szeretni és tiszteld az Istent. Egyháznak legyél hívő tagja és vedd ki részed a munkából. Ugyanígy nagyszerű dolog a hazát szolgálni. Külföldön élő magyarokként fontos, hogy ismerjük magyar hazánk értékeit. Tiszteljük nagyjait és érezzük át kudarcaikat. Ne felejtsük el, hogy mi itt külföldön mindig a magyar nép képviselői vagyunk. A mi viselkedésünk is hozzájárul ahhoz, hogy az itt élőknek milyen véleményük lesz a magyarokról. Ezért légy felkészülve és minden téren bővítsd ismereteidet Magyarországról. A magyar nyelvet igyekezz minél jobban elsajátítani. Ügyelj arra, hogy szépen beszélj, és tisztán használd a nyelvet, vagyis ne keveréknyelvet beszélj. Abban az országban, ahol élsz, szintén legyél aktív tagja a társadalomnak. Tiszteld törvényeit, történelmét és nagyjait, és életéhez tegyél hozzá a te saját erődből is, hogy jobb legyen és fejlődjön az otthonod.

Embertársaidal mindig úgy cselekedj, ahogyan te is szeretnéd, hogy veled cselekedjenek. Az együttéléshez szükséges, hogy másokra tekintettel légy, és tiszteled a másik embert még akkor is, ha más, mint te. Cserkészként különösen figyelj azokra az emberekre, akik nincsenek olyan jó helyzetben, mint te, mert betegek vagy öregek. Hasznosan töltött életeddel így értékes tagjává leszel az emberiség nagy családjának.

3. A segítőkészség törvénye (A cserkész ahol tud, segít.)

Mindig járj nyitott szemmel, és ha látod, hogy valakin segíteni kell, akkor ne habozz, hanem menj oda hozzá és ajánld fel segítségedet. Ez nem csak akkor érvényes, ha elsősegélynyújtásról van szó, hanem az élet minden pillanatában. Családodban igyekezz kivenni részedet az otthoni munkából. Idős és beteg emberekkel szemben különösen legyél figyelmes. Ne várj érte jutalmat, sőt még hálát se várj. Azért segíts, mert neked jól esik. BP utolsó üzenete így szólt: „A helyes út a boldogság eléréséhez az, ha másoknak szereztek boldogságot.”

4. A testvériség törvénye (A cserkész minden cserkészt testvérének tekint.)

Ha a cserkészek nagy családjába tartozol, az egész világon nyitva állnak számodra az ajtók. És nem csak a magyar cserkészek fognak téged testvérüknek tartani, hanem minden cserkész úgy tekint majd rád, mint a cserkészek nagy családjának tagjára. És nem számít, hogy milyen vallású vagy, milyen nyelvet beszélsz, milyen a bőrdöd vagy a hajad színe. A testvér előtt nemcsak az ajtók, hanem a szívünk is nyitva áll.

5. A lovagiasság törvénye (A cserkész másokkal szemben gyöngéd, magával szemben szigorú.)

Ez a legkeményebb törvény. Megköveteli tőled, hogy adj másoknak elsőbbséget, előre engedd őket a sorban. A lovagias viselkedés megkívánja, hogy udvarias és megértő légy. Ugyanakkor kőkemény fegyelmet vár el tőled. Tűrj a hideget, a meleget, az esőt, a nehéz súlyt és a hosszú utat. Ezt csak akkor fogod tudni teljesíteni, ha tested edzett és erős az akaratod.

6. A természetszeretet törvénye (A cserkész szereti a természetet, jó az állatokhoz és kíméli a növényeket.)

A természet nemcsak a körülöttünk levő világot jelenti, amiből élünk, hanem mi is a természet részei vagyunk. Az ennivaló, a víz, a levegő, a napsütés mind szükséges ahhoz, hogy élni tudjunk. Ostoba az, aki a saját életét tönkreteszi és piszkolja. Ezért tartsd tiszteletben a természetet. Ugyanakkor a természet az Isten gyönyörű alkotása is. Legyen egy fűszál, egy hangya vagy egy felhő, tartsd tiszteletben, mert nemcsak, hogy tökéletes, de emberi kéz nem is tud ilyent alkotni. Ezért szeresd és őrizd a természetet. Járj nyitott szemekkel és sok csodát fogsz látni. Ismerd meg a növények nevét és kincseit, az állatok nevét és szokásait, és otthon fogod érezni magad a természetben, ahol nem idegenek, hanem ismerősök vesznek körül.

7. Az engedelmesség törvénye (A cserkész feljebbvalóinak jó lélekkel és készségesen engedelmeskedik.)

Tábortüzeink egyik kedvelt száma a „zsibvásár”. Ez abból áll, hogy mindenki egyszerre éneklí a maga nótáját, mégpedig torkaszakadtából. Az eredmény: általános és fülsiketítő hangzavar. Tréfának jó.

Ilyen „zsibvásár” az emberi közösség is, ha mindenki a saját feje után megy. Az általános fejetlenség az eredményes munkát lehetetlenné teszi. Csak akkor tudunk előre haladni a munkával, ha összehangoltan egy célra összpontosítunk. Ezért kell egy táborparancsnok, aki tudja, mi kell egy táborhoz, aki össze tudja hívni az őrsvezetőket, és el tudja nekik mondani, mi a tennivaló. De kellene őrsvezetők is, akik meghallják a hívást, elfogadják az utasítást és elvégzik a tennivalót. Ők is tudják, mi kell egy táborhoz, hogyan kell sátrat verni és tüzet rakni. Ők meg fogják mondani a cserkészeknek, hogy hol melyik sátrat kell felverni, mire figyeljenek, hogy ne ázzon be a sátor. És a cserkészek így megtanulják, mit és hogyan kell tenni. Mindenkire szükség van, mert csak így tud felépülni egy cserkésztábor. A vezető mindig a legjobbat akarja, ugyanúgy, mint minden szülő, tanár vagy feljebbvaló. Igyekezz megfogadni a tanácsokat és utasításokat, hogy haladjon a munka, és hogy te is egykor majd felelősségteljes cserkészvezető lehess. Viszont ha valami utasítást nem értesz, vagy nem értesz vele egyet, beszélj meg vezetőddel, hogy jobban megértsd, miért kéri tőled.

Szómagyarázat:

Feljebbvaló = Vezető, de lehet szülő, tanár is.

Jó lélekkel = Jókedvűen. Ne panaszkodjunk!

Készségesen = Szívesen. Azonnal, amikor kérnek valamire.

Engedelmeskedni = Szót fogadni.

8. A vidámság törvénye (A cserkész vidám és meggondolt.)

A vidámság az élet cukra. Sokkal könnyebben mennek a dolgok, ha jó kedvünk van és nevetünk. Az eredeti cserkésztörvény BP-től még így szólt: A cserkész nehézségekben is mosolyog és fütyörészik. Nehéz helyzetekben se veszítsd el a jókedvedet. De vidámságod soha ne legyen mások hátrányára. Tudj különbséget tenni a jókedv és a csúfolódás, gúnyolódás között. Azt is tudd, hogy mikor lesz a jókedvből hülyéskedés, mert a hülyéskedésből származik sokszor a baj. Ezért légy vidámságodban is meggondolt, hogy tudd, mikor kell abbahagyni egy tréfát.

9. A takarékoság törvénye (A cserkész takarékos.)

Tanulj meg a pénzzel bánni. Tudd beosztani, okosan befektetni a pénzedet, megfontoltan jó minőségű dolgokat vásárolni vele. Vigyázz, hogy ne válj a pénz rabjává, hanem csak eszköznek tekintsd céljaid elérése érdekében. Ugyanakkor légy tisztában azzal, hogy nem csak a pénzzel kell takarékosan bánni. A természet kincseit kínálja fel számunkra, amelyeket használhatunk, de nem arra, hogy elpazaroljuk. Szokj hozzá ahhoz, hogy nem folytatod a vizet, ha kell, ha nem. Kikapcsolod a TV-t, ha nem nézed, nem dobod el az ételt, hanem csak annyit

szedsz belőle, amennyit meg is tudsz enni. Így mindenkinek jut mindenből és te sem szenvedsz hiányt.

10. A tisztaság törvénye (A cserkész testben és lélekben tiszta.)

A testi tisztaság fontos, hogy egészséges maradj. Bőröd, fogad, hajad, körmöd ápolást kíván ahhoz, hogy tiszta és egészséges maradjon. Ehhez tartozik nemcsak a mosakodás és a fésülködés, hanem a rendszeres mozgás és a friss levegő is. Az ápolatlan test nem csak visszataszító és büdös, hanem beteg is lesz. Úgyszintén igyekezz a ruhádat és a környezetet tisztán tartani. A nagy pestisjárványok abból eredtek, hogy az emberek nem ismerték még az alapvető higiéniai feltételeket sem.

De hogyan tartod tisztán lelkedet? A lelkedre is sok minden hat. Legyenek azok a TV-ben nézett filmek, sorozatok, reklámok, könyvekből olvasott történetek, vagy másoktól hallott bölcsességek. Nem mindenki akar neked jót. Van, aki a pénzedet akarja, van, aki munkádat akarja, van, aki azt akarja, hogy az ő elképzelése szerint élj. Tudatosan próbálnak hatni a lelkedre, és ha ezt sokáig nézed és hallgatod, akkor előbb-utóbb a lelked befogadja. Az az ember, akire hatnak a negatív befolyások, nem fog tudni önállóan gondolkodni, hanem rabja lesz ezeknek a hatásoknak. Tanuld meg eldönteni, mit akarsz nézni, hallgatni. Mi az, ami jó neked és mi az, ami káros. Ha ostobaság, még mindig van egy gomb, amivel ki lehet kapcsolni. Keresd azoknak az embereknek a társaságát, akik példák lehetnek számodra. Tarts rendszeresen lelkiismeret-vizsgálatot, hogy lásd, jó úton vagy-e. Ebben segíthet neked a gyónás is vagy egy beszélgetés a pappal vagy lelkésszel.

LELKIISMERET-VIZSGÁLÓ TÁBLA

| | H | K | Sze | Cs | P | Szo | V |
|-------------------------------------|---|---|-----|----|---|-----|---|
| Segítőkéz voltam? | | | | | | | |
| Pontos voltam? | | | | | | | |
| Udvarias voltam? | | | | | | | |
| Türelmes voltam? | | | | | | | |
| Őszinte voltam? | | | | | | | |
| Vissza tudtam fogni magamat? | | | | | | | |
| Vidám voltam? | | | | | | | |
| Tisztálkodtam? | | | | | | | |
| Rendben volt a ruhám? | | | | | | | |
| Pénzemet jól beosztottam? | | | | | | | |
| Imádkoztam? | | | | | | | |
| | | | | | | | |
| | | | | | | | |

+ igen, - nem

Amint látjátok, a vízszintes sorba kerülnek a hét napjai, függőlegesen pedig a tulajdonságok. Próbáljátok meg őszintén vezetni a lapot, és legközelebb vigyétek magatokkal a cserkészfoglalkozásra. Minden napra, mindenhová kerüljön egy „+” vagy „-” jel.

Néhány jó tanács:

Küzdj elszántan a hibáid ellen. Kezdd a fő hibáddal. Lassan, de biztosan haladj. Ez sokszor azt is jelenti, hogy szemben az árral fogsz úszni, de a tömegember nem cserkész!

Cserkészies életmód - Beszélgetések (alkohol, dohány, drog, szerelem, játék, pénz)

Ezekről a témákról beszéljétek az órsben. Legjobb, ha van veletek egy felelős felnőtt is, aki kiismeri magát ezekben a témában (szakember, orvos stb.)

a) Alkohol

Beszéljétek meg, hogyan kell visszautasítani a szeszes italt, és hogyan lehetsz akkor is menő és laza, ha nem iszol.

Cserkészfoglalkozásokon, kirándulásokon, táborokban nincs helye az alkoholnak. Cserkészfoglalkozásra nem hozunk és ott nem fogyasztunk szeszesitalt. Az alkoholtilalom a vezetőkre és a résztvevő felnőttekre hangsúlyosan is érvényes, hiszen példát kell mutatniuk.

A kábítószereket a közerkölcs elutasítja, az alkoholt nem. Pedig az alkohol is nagyon káros és veszélyes! A májkárosító hatása a legsúlyosabb gond. Van, aki hajlamos az alkoholizmusra, van, aki nem. Mindenki azt hiszi magáról, hogy a második csoportba tartozik. Sajnos, ez csak utólag derül ki. Én inkább nem próbálom ki, hogy melyik táborba tartozom. Javaslom, te se tedd!

Mivel az alkohol hatása alatt az emberek felszabadulnak gátlásaik alól, ezért sikeresebbeknek, viccesebbeknek és bátrabbnak tűnnek a csoportban. De ha az emberek túl sokat isznak, az alkohol bejut a véráramba és azon keresztül az agyba kerül. Ott lelassítja a reakcióidőt, ami abban nyilvánul meg, hogy kevésbé koordinálttá válik az ember mozgása, rosszabb lesz a látása, és még viszonylag kisebb alkoholmennyiség elfogyasztása is homályos gondolkodáshoz és a rossz döntésekhez vezet.

Folyamatosan nagy mennyiségű alkohol fogyasztása tönkreteszi a májat, az idegrendszert, a szívet, az agyat, magas vérnyomást, szexuális problémákat (pl. impotencia), daganatos megbetegedéseket okoz. Az alkoholtól függő ember agresszív lesz, tönkreteszi a környezete életét is, elszigetelődik a társadalomtól, nem tudja elvégezni a munkáját, feladatait, és gyakran összeütközésbe kerül a törvénnyel. Sok alkoholbeteg szenved elvonási tünetektől, ha hirtelen abbahagyja az ivást. Ilyen tünet lehet a remegés, hallucináció, tudatzavar, izzadás, rohamok, szorongás. Ha az alkoholtól való függés egyszer kialakult, nagyon nehéz külső segítség nélkül megszabadulni tőle. Legjobban úgy tudsz ellene védekezni, ha el sem kezded az alkoholfogyasztást.

b) Dohányzás

Beszéljétek meg, hogyan kell visszautasítani egy cigarettát. Hogyan lehet menőnek és lazának lenned, a csoporthoz tartoznod akkor is, ha nem cigizel? Vagy egyáltalán érdemes olyan csoporthoz tartozni, ahol fontos, hogy cigizel vagy sem?

Cserkészfoglalkozás ideje alatt (kirándulás, tábor, csapatfoglalkozás, stb.) a következő korlátok között engedélyezett a dohányzás: Csak a helyi törvénynek megfelelő korhatár feletti emberek dohányozhatnak. A vezető ne dohányozzon cserkészek előtt.

A szerencsés gyerekek az első cigaretta után olyan rosszul lesznek, hogy egy életre elmegy a kedvük a dohányzástól. A kevésbé szerencsések titokban rá-rágyújtanak, „edzenek”. Az első cigaretta elszívásakor jelentkező enyhe nikotinmérgezési tünetek (nyáladás, hasmenés, hányás, bélgörccsök, fejfájás, szívdobogás, erős sápadtság) őket nem riasztják vissza, folytatják, mert izgalmas, ha valami tiltott dolgot művelnek, mert ezzel a csoporthoz akarnak tartozni.

Pedig nem veszik észre, hogy bűdös a ruhájuk, a hajuk, a leheletük. Előbb-utóbb sárga lesz az ujjuk és a foguk. És köhécselnek.

Lehet, hogy nem ismerik a gyilkos füstkarikák szomorú statisztikai adatait, a dohányfüst összetevőit? S te vajon ismered?

c) Kábítószer

Beszélgétek meg, hogyan kell elkerülni a kábítószerrel. Hogy miért veszélyes olyan csoportokhoz tartozni, amelynek tagjai kábítószerrel rendelkeznek?

Cserkészek számára kábítószerrel való birtoklása, használata, vagy mások kábítószerrel való megkínálása szigorúan tilos. Ez a szabály felülírja az esetleges engedékenyebb helyi törvényeket és nemcsak cserkészfoglalkozás alatt, hanem azon kívül is érvényes. Ez nem zárja ki az esetleges törvény által megkövetelt lépéseket, mint például a rendőrség értesítését.

Kábítószerrel (droggal) kapcsolatos problémák adódnak marihuána, kokain, heroin, a többi „utcai drog” és egyes gyógyszerek rendszeres használata esetén. A legálisan beszerezhető gyógyszerek, nyugtatók, altatók, fájdalomcsillapítók, amfetaminszármazékok szedése is vezethet függőséghez, egyes esetekben észre sem veszi a rendszeres használó, hogy függővé vált a gyógyszerétől. A kábítószer elvonási tünetei nagyon kellemetlenek lehetnek: erős izomfájdalmak, hasmenés, depresszió, gyakran az öngyilkossági kísérlet, szorongás. A lezoktató kezelések rendszerint a szer fokozatos megvonásával próbálják elérni, hogy teljesen kitisztuljon a szervezet. A fizikai függőség mellett nem elhanyagolható és talán jelentősebb teher a pszichés függés; a sikeres gyógyuláshoz pszichológiai segítség is kell, amely lehet egyéni vagy csoportos terápiás kezelés. A kábítószer ellen is a leghatékonyabb védekezés, ha el sem kezdted a fogyasztását.

d) Szerelem

Beszélgétek meg, hogy mi a fontos a szerelemben? Miért van a szerelem? Milyen gondok származhatnak a szerelemből? Miben áll egy gyermek nevelése?

Külön fiú és leány csapataink mellett számos vegyes csapatunk is van. Akadályversenyünkön, kirándulásainkon, táborainkban sok esetben fiúk és lányok közösen vesznek részt. Fiúk és lányok közös foglalkozása, együttléte nemcsak elfogadható, hanem hasznos is lehet mindaddig, amíg megfelelő keretek között történik. Fontos az illendő, társadalmilag és erkölcsileg elfogadható együttléte.

A szerelem az emberi élet legnagyobb ereje. Szerelem nélkül nem születtek volna olyan versek, énekek, könyvek és filmek, amelyek a szerelem körül forognak. Az igazi szerelem segít megtalálni az életben a párodat és lehetővé teszi, hogy együtt tudjátok élni életeteket. A nemi vonzódás a családalapítást teszi lehetővé és biztosítja a szaporodást. Sajnos a korai, meggondolatlan és könnyelmű nemi kapcsolatok sok bajt és szenvedést okoznak, nem beszélve a nemi betegségekről és fertőzésekről. A nem kívánt terhesség megszakítása nemcsak egy borzalmas tortúra, ami testi és lelki sebeket okoz, hanem egy ártatlan lény meggyilkolása. A korai nem kívánt gyermekáldás az egész életet meghatározóan megváltoztatja. Tervek és álmok elúsznak és mind a nő, mind a férfi számára a szülői feladatkör teljesítése lép a helyükbe. A régi társadalmi rendben a házasságon kívül született gyerek szégyennel és kiközösítéssel járt. Manapság ezt sok helyen elnézik és megértően viszonyulnak hozzá. Ezért sok fiatal nem veszi komolyan a veszélyt, ami a nemi kapcsolatokkal jár.

A cserkészletben ezért nem engedhetjük meg a nemi kapcsolatok lehetőségét sem, nem beszélve a jogi elkötelezettségről, amit egy ifjúsági mozgalom magára vállal. De ez nem veszi le a felelősséget arról, aki gyereket hoz a világra. Azt a gyereket el kell látni anyagilag és lelkileg, gondoskodni kell felőle.

e) Tévé, videó, X-Box, mobiltelefon, internet

Beszélgessetek arról, hogy mennyi időt töltesz a számítógép mellett. Mit tudnál helyette értelmeset csinálni? Miért vonz annyira a gép? Menyibe kerül? Miért veszélyes, ha személyes adataid felkerülnek a világhálóra?

A mai elektronikus ipar rohamosan fejlődik és az emberekre nézve hatalmas vonzereje van. Amit régebben a tévé, a videó jelentett, az manapság már az internet és az X-Box. Rengeteg időt el lehet tölteni a világhálót böngészve, vagy eljátszani egyedül a képernyő előtt virtuális kalandokat megélve. Amíg a tévé és a videó leginkább csak az ember idejét rabolta, az internet már sokszor a pénzét és az adatait is elrabolja. Sok szülő nem is tudja milyen lehetőségek vannak a világhálón, és ezért gyermekét nem is tudja megfelelően megvédeni. Sok gyerek nagyon korán kap okostelefont, és általa hozzáférhetővé válik számára a világ minden szennye és gusztustalansága.

f) Szerencsejáték

Beszélgessetek arról, hogy ki játszik szerencsejátékot. Hogyan tudsz másképpen is pénzt keresni?

Előbb az új elektronikus játékokról volt szó, a szerencsejátékok azonban egyáltalán nem újak. A kártyajátékok, fogadások vagy szerencsegépek nagyon régi találmányok. Sokan a könnyen és gyorsan megszerezhető pénzben reménykednek, és helyette a csődöt élik meg, mert elveszítik mindenüket. Míg az X-Box és az internet főleg az idődet rabolja, addig ezek a játékok a pénzedet rabolják el. Akárcsak a kábítószer, függővé tesznek és közel van hozzájuk az alvilág is. A játékszenvedély rengeteg embert és családot tönkretett már azáltal, hogy az emberek összes pénzüket eljátszották. Sokszor jár karöltve az alkohollal is.

g) Pénz

Beszélgétek meg, mennyi pénz kell nektek. Hogyan lehet azt megkeresni? Hogyan kell a pénzt beosztani? Miért veszélyes pénzt kölcsönözni?

A pénz körül forog sok ember élete. Vagy nincs elég, vagy még több kell belőle. Sok ember még felnőtt korában sem tud bánni a pénzzel. Nem tudja beosztani úgy, hogy elég legyen a következő fizetésig. Olyan dolgokat vásárol, amelyeket nem bír kifizetni. Már gyerekként is tudsz gazdálkodni a pénzeddel. Van zsebpénzed, el tudsz végezni egyszerű munkákat és talán ajándékba is kapsz pénzt. Mire költöd?

h) Barátság

Beszélgessetek az igazi barátságról. Milyen barátot szeretnél magadnak? Milyen vagy te, mint barát?

Mindenkinek vannak barátai, akikkel együtt jár cserkészetre, sportolni, iskolába vagy szórakozni. De ezek igazi barátok? Miből lehet felismerni egy barátot? Lehet egy embernek egy állat is a barátja, egy kutya vagy egy ló? Miért fontosak számunkra a barátok? Sok ember, amikor szerelmes lesz, hirtelen ott ál, hogy most a szerelmével legyen vagy a barátokkal? Fél, hogy egyiket a kettő közül elveszíti. De el lehet veszíteni egy igazi barátot?

Minden napra egy jellem

Minden összejövetelre kiválasztotok egy jellemvonást a felsorolásból. Mindenkinek eszerint kell viselkednie az összejövetel alatt.

| | |
|-------------------------------|---|
| Segítőkész | <ul style="list-style-type: none"> - Egymásnak kinyitni az ajtót. - Az egyik vezető játssza a marslakót, aki semmit sem tud a Földről. Nem tudja kinyitni a vízcsapot, felkapcsolni a lámpát, nem tud felülni a székre, stb. Mindenki segít neki. - Napi jótett és a csomó a nyakkendőn. |
| Felelősségtudattal rendelkező | <ul style="list-style-type: none"> - Mindenki vigyen haza egy kis növényt, hogy otthon ápolja és a következő foglalkozásra megint hozza el. - Az egyik felelős a vízért, a másik a tűzért, a harmadik a labdáért... Ki fogja elsőnek elfelejteni a dolgát? |
| Barátságos | <ul style="list-style-type: none"> - Egymásnak csak szépet szabad mondani. - A vezető játssza a türelmetlen vendéget. Ki lesz a legbarátságosabb kiszolgáló? |
| Elnéző | <ul style="list-style-type: none"> - Az egyik vezető játssza az ügyetlent. Kiönti a vizet, elejti a süteményt, rosszul kezdi a csatakiáltást. Mindenki legyen nagyon elnéző vele szemben. |
| Szerény | <ul style="list-style-type: none"> - Vetélkedőket rendezünk. A győztesnek csak szerényen szabad a díjat elfogadni. |
| Kitartó | <ul style="list-style-type: none"> - Kapnak egy nagyon hosszú szöveget, melyet le kell írni morzében vagy rovásírásban. - Egy hosszú séta vezet a kincshez. - Összerakni egy 500 db-os kirakót. A hátuljára egy szöveg van írva. |
| Szívós | <ul style="list-style-type: none"> - Fejét és sarkát feltámasztva például két szék között, feküdni kell, akárcsak egy deszkadarab. - Rúdon lógni, amíg már nem bír tovább. |
| Magabiztos | <ul style="list-style-type: none"> - Mindenki nagyon hangosan beszél. - Mindenki egyenesen megy. - Beszélgetéskor egymással farkasszemet néznek. - Beszédet mond felnőttek előtt nehéz témáról. |
| Bátor | <ul style="list-style-type: none"> - Bizalmi játékot játszunk. - Elmesélni egy pillanatot, amikor nagyon bátor volt. |
| Leleményes | <ul style="list-style-type: none"> - Kapnak egy kókuszdiót vagy egy konzervdobozt. Ki tudja kinyitni? - Papírból kell inni. |
| Pontos | <ul style="list-style-type: none"> - Minden játék vagy program percre pontosan meg lesz hirdetve. Se hamarabb, se később nem szabad megjelenni. |
| Megbízható | <ul style="list-style-type: none"> - Bizalmi játékot játszunk, mert bízunk egymásban. - Mindenki meg lesz bízva, hogy vigyen haza egy levelet (felnyitás nélkül) és adja oda a szüleinek. A levélben áll egy-két szó a megbízhatóságról, és hogy jelezzék vissza, hogy megkapták-e. |
| Takarékos | <ul style="list-style-type: none"> - Minden órs kap 10 eurót, hogy menjenek uzsonnát venni a csapatnak, és lehetőleg ne költsék el mind. Ki tud a legügyesebben bevásárolni? - Minden kézmosásnál lekapcsoljuk a vizet. |
| Lovagias | <ul style="list-style-type: none"> - A fiúk nagyon udvariasan viselkednek a lányokkal. |
| Udvarias | <ul style="list-style-type: none"> - Megtanuljuk az illemszabályokat. |
| Meggondolt | <ul style="list-style-type: none"> - A vezető javasol játékokat. Milyen veszély lehet bennük és hogyan tudjuk őket elkerülni? |

Szemben az árral!

Biztosan hallottad már, hogy a hegyi patakok pisztrángja sohasem úszik az árral. Mindig fölfelé, mindig az árral szemben halad. A vizesések őrült erejével is szembeszáll.

Cserkészszemélyeidhez hű akarsz maradni? Kövesd a pisztrángok példáját, ússz az árral szemben, ha kell, állj ki bátran elveid mellett. Akkor is, ha a tömeg másképp gondolkodik körülötted.

Te is biztosan éreztél már, hogy könnyebb füllenteni, mint feltétlenül igazat mondani. Tanulás helyett jobb tévét nézni vagy játszani. Biztos, hogy „kellemesebb” dolog a harmadik cserkésztestvényt félretéve saját érdekedet önzően keresni. Jó lélekkel való engedelmesség helyett a magad feje után menni. Könnyebb magadat lüktető véred és csapongó fantáziád prédájának átadni, mint lélekben és testben tisztának maradni.

A bökkenő azonban az, hogy az életben rendszerint nem az a helyes és értékes, ami könnyű és olcsó. Mindennek megvan az ára. A cserkészélet útja is meredek. Komoly erőfeszítést kíván.

A tömegember nem cserkész.

A tömegember mindig a könnyebb utat választja. A közhangulat és a saját rosszra hajló természeted téged is erre csábít. Ha igazán cserkész, ember akarsz lenni, küzdj ez ellen a kísértés ellen. A kis pisztráng is küzd a hatalmas ár sodró ereje ellen. A cserkész a gúny pergőtüzében is hű marad.

Gúnyolni fognak tiszta eszményeid miatt. Ostobának mondanak azért, mert akkor is megmondod az igazat, ha abból kellemetlenséged származik. Megeshet, hogy strébernek neveznek hű kötelességteljesítésed miatt. Álmodozó idealistának tartanak, ha egyéni előnyeidet félretéve másokon segítesz.

Ne törődj az ilyen emberek véleményével. Légy büszke, ha a tucatemberek kinevetnek. Ez csak annak a jele, hogy nem tartozol közéjük. Gyáva ember az, aki meggyőződéséért nem tud kellemetlenséget elviselni. Igazi bátorság jele, ha valaki a gúny pergőtüzében is hű marad elveihez.

A világban szétszórt magyar cserkészek a „Pisztráng őrshöz” tartoznak.

Jelszavuk: *S z e m b e n a z á r r a l !*

Aki az árral úszik, lefelé halad. Aki mindig a könnyebb utat választja, nem méltó a cserkész névre. Aki nem mer kiállni meggyőződése mellett, aki megijed a nehézségektől, az „szellemi karon ülő.”

Cserkésztestvér! Bárhogy tomboljanak is a kísértések, gondolj arra, hogy cserkészjelvényt viselsz.

(kivonat, Bodnár Gábor Cserkészkönyv II.)

Pisztráng = Egy hal, ami a csobogó patakokat szereti.

Füllenteni = Nem az igazat mondani.

Pergőtűz = Ha mindenhol támadnak, akár szavakkal is.

Stréber = Valaki, aki nagyon igyekezik, és mindenáron próbál megfelelni mások elvárásainak.

Negatív értelemben használják.

Magyarságismeret

| | |
|-----------------------------------|--|
| <p>Újonc cserkész</p> | <p>Magyar zászló és címer A Szent Korona és a koronázási jelvények Magyarország térképe és nagyobb városai <i>5 népdal</i></p> |
| <p>Táborverő</p> | <p>Himnusz, Szózat Nemzeti ünnepek, családi ünnepek Pár kiszámoló vers Eredetünk, Hunor és Magor Attila Árpád és a második bejövetel (honfoglalás) Géza fejedelem és Szent István, <i>Szent Imre</i> <i>Szent László, Könyves Kálmán, II. András</i> IV Béla és a tatárjárás Őshazák (Szkítia, ázsiai gyökereink, Etelköz, Levédia) Kárpát-medence Dunántúl és Délvidék</p> |
| <p>Portyázó</p> | <p>Híres magyarok (utazók, sportolók, feltalálók) <i>Árpád-házi királyaink kihalása. III András</i> Anjou királyok: <i>Károly Róbert, Nagy Lajos, Luxemburgi Zsigmond</i> Hunyadiak: János, Mátyás A mohácsi vész. <i>A három részre szakadt ország.</i> Erdély aranykora, <i>Bethlen Gábor</i> <i>Buda visszafoglalása 1686</i> Erdély, Alföld, Kárpátalja, Órség <i>60 népdal</i></p> |
| <p>Honfoglaló</p> | <p>Híres magyar művészek (festő, költő, zeneszerző, építész) II. Rákóczi Ferenc szabadságharca és a kuruckor <i>Reformkor</i> 1848-as szabadságharc Kiegyezés, monarchia I. világháború, Trianon, revízió, II. világháború 1956-os forradalom és a vasfüggöny, 1989 Felvidék, Északi-középhegység, trianoni határok</p> |
| <p>Áttekintés és egyéb</p> | <p>Regőscserkészet Történelmi áttekintés Egyéb hasznos, érdekes tudás Kárpát-medence városai Legnagyobb magyar városok További költők Történelmi zászlók Módszertani játékok 100 népdal</p> |

Minden külföldön élő magyar cserkész fő összetartója a magyarságunk. Ezért igyekezz elsajátítani a magyarsággal kapcsolatos tudást, hogy hazádban is mindig tudj válaszolni az ezzel kapcsolatos kérdésekre. Legyél büszke származásodra, a gyökereidre!

Magyar zászló és címer

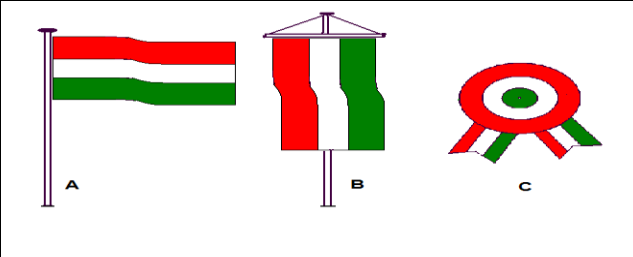
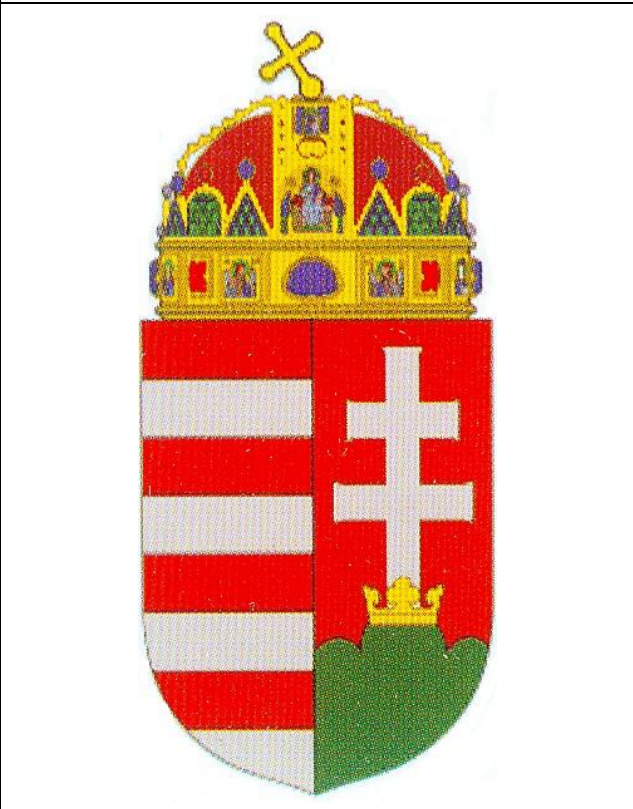
| | |
|---|--|
|  | <p>A magyar zászló A magyar zászló sokat változott az elmúlt évszázadokban. Napjainkban 23 történelmi zászlót tartunk számon, melyeket a nemzeti ünnepeken fel is vonultatnak a Parlament előtt. A piros-fehér-zöld sávos zászló Kossuth Lajos idejéből származik. A piros a vér színe. A fehér a tisztaságot jelenti. A zöld a remény színe.</p> |
|  | <p>a) Zászló b) Lobogó c) Kokárda (az 1848-as Szabadságharcban használták először. Használják fordított színekkel is, tehát kívül zöld, belül piros elrendezésben.)</p> |
|  | <p>A magyar címer Az 1867. évi kiegyezést követően a jelenlegi címert nevezték kiscímernek. 1990 óta ezt használjuk újra. A címer részei: Hegyes talpú, hasított pajzs. Első mezeje vörössel és ezüsttel (fehérrel) hétszer vágott. Második, vörös mezejében zöld hármashalomnak arany koronás kiemelkedő középső részén ezüst kettős kereszt. A pajzson a magyar Szentkorona nyugszik. A hétszer tagolt Árpád sáv a hét törzs egyesülését jelképezi. Akkor miért van nyolc sáv? A tagolást a piros és az ezüst mezők közötti vágások jelentik, ami azt a hét vágást szimbolizálja, amit a hét vezér tett a vérszerződéskor. Elterjedt az a magyarázat is, hogy a négy ezüst sáv (pólya) a Duna, Tisza, Dráva, Száva folyókat jelképezi. A hármashalom egyesek szerint a Tátra, Fátka, Mátra hegységet jelképezné. Valószínűleg azonban egy vallásos királyságot jelöli (szentháromság).</p> |

A Szent Korona és a koronázási ékszerek**A Szent Korona**

A magyar Szent Korona Európa egyik legrégebben használt és a mai napig épségben megmaradt beavató koronája. Beavató korona, ami azt jelenti, hogy a koronát csak koronázáskor hordta a király. Rengeteg téves magyarázat született róla, mivel vizsgálni nem lehetett. Származása ismeretlen időkbe vezet vissza, s az idők során többször változtattak rajta. A királytól függetlenül jelképezi az államiság fogalmát a mai napig. Tulajdonképpen személyként tisztelték, még a királyok is "alattvalói" voltak. A portyázó magyarok a Szent Koronát keresték Európa városaiban. Különleges azért is, mert 19 zománcképen az apostolok láthatók. Az elején Jézus van ábrázolva, a tetején az Atya. Ezért is hívják Apostoli Szent Koronának. Az egész világon csak egy ilyen korona van.

Jelenleg a Parlamentben őrzik, szabadon látogatható.

**Koronázási ékszerek**

A koronázási jelvények a király koronázásánál a királyi hatalom szimbolikus kifejezésére használt jelvények.

1. Szent Korona
2. Jogar a kristálygolyóval a tetején
3. Országalma a duplakereszttel
4. Lepel, egy arannyal hímzett palást.

A fentiek mellett más tárgyak is tartoznak még hozzá. Itt olvashatsz a többről is:

http://hunwebaruhaz.hu/cms/a_koronazasi_ekszerek_tortenete.html

A koronázási ékszerek Budapesten, a Nemzeti Múzeumban tekinthetők meg.

A koronázás

Nem akárhogyan történt a koronázás. Ahhoz, hogy egy uralkodót elismerjenek, mint jogszerű magyar királyt, négy fontos dolognak kellett teljesülnie.

1. **A hely:** Koronázni csak Fehérváron lehetett. (Feltehető, hogy ez a helyszín a Pilisben volt, és nem Székesfehérváron!)
2. **Az időpont:** Csak jeles napon (ünnepnapon) lehetett koronázni, mégpedig kora reggel, mikor a Nap felkelt.
3. **A Szent Koronával** kellett koronázni. Nélküle nem volt érvényes a magyar király koronázása.
4. **A nép akaratára** is szükség volt, vagyis a nép háromszori „akarjuk”-kal fejezte ki, hogy a királyt elfogadják.

Nem minden király koronázásánál teljesült mind a négy pont, ezért nem is fogadtak el mindenkit teljes jogú magyar királynak. Károly Róbertet kétszer más koronával koronázták meg, de addig nem is fogadták el magyar királynak. Hunyadi Mátyás is visszaszerezte a koronát, hogy érvényes magyar király lehessen. A kalapos király (II. József) pedig nem lett a Szent Koronával megkoronázva, ezért kapta ezt a gúnynevet. Utolsó, minden értelemben jogos magyar királyunk Hunyadi Mátyás volt.

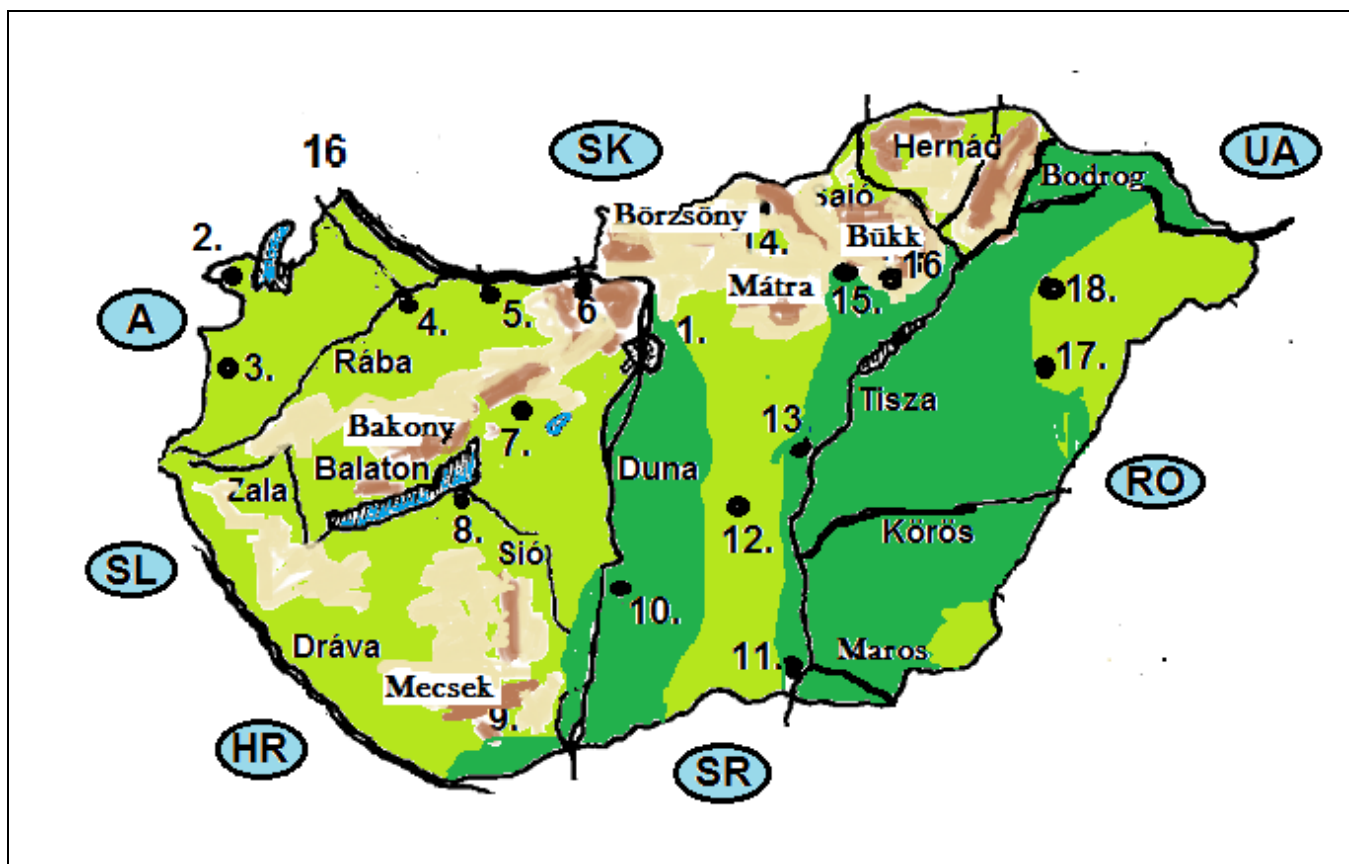
Magyarország mai országterületének térképe (városok, folyók, hegyek, szomszédok)**Városok:**

1. Budapest
2. Sopron
3. Szombathely
4. Győr
5. Komárom
6. Esztergom
7. Székesfehérvár
8. Siófok
9. Pécs
10. Kalocsa
11. Szeged
12. Kecskemét
13. Szolnok
14. Salgótarján
15. Eger
16. Miskolc
17. Debrecen
18. Nyíregyháza

Folyók:

Duna
Tisza
Dráva
Sió
Rába
Hernád
Körös

Tavak:

Balaton
Fertő-tó
Velencei-tó
Tisza-tó

Hegyek:

Mátra
Bükk
Börzsöny
Bakony
Mecsek

Szomszéd országok:

A: Ausztria
SK: Szlovákia
UA: Ukrajna
RO: Románia
SR: Szerbia
HR: Horvátország
SL: Szlovénia

A térkép színeinek jelentése:

sötétzöld: 100 m-nél alacsonyabb terület
világoszöld: 100-150 m
világosbarna: 200-500 m
sötétebb barna: 500-1000 m

Budapest:

Magyarország fővárosa, egyúttal legnagyobb városa, az ország politikai, művelődési, ipari, kereskedelmi és közlekedési központja, valamint nevezetes gyógyfürdőváros. A Duna két partján, az Alföld, illetve a Dunántúli- és az Északi-középhegység találkozásánál fekszik. Természetföldrajzi adottságainak köszönhetően a világ egyik legszebb fekvésű fővárosának tartják.

**Debrecen:**

Magyarország második legnagyobb és legnépesebb városa, a Tiszántúl legjelentősebb települése. Időnként „a kálvinista Róma” néven vagy „cívsváros”-ként is emlegetik. Szellemi, kulturális, gazdasági, idegenforgalmi és közlekedési központ.

**Miskolc:**

Magyarország harmadik legnagyobb városa. A környék Európa egyik legrégebben lakott területe. A különböző tájegységek találkozásánál, fontos kereskedőutak mentén épült település már a középkorban kereskedőváros volt, és 1365-ben Nagy Lajos királytól városi rangot kapott.

**Szeged:**

Magyarország negyedik legnagyobb városa. A terület az újkőkor óta lakott. A várost először 1183-ban említik. Ma is az ország egyik élelmiszer-ipari központja. Emellett egyetemi város és fontos kulturális központ is. Egyeteme, a Szegedi Tudományegyetem az ország legjobb minőségű egyeteme. Szeged rendezvényei, mint például a Szegedi Szabadtéri Játékok, évről évre számos látogatót vonzanak.

**Pécs:**

Magyarország ötödik legnagyobb települése. A rómaiak alapították. A püspökséget 1009-ben Szent István király, az ország első egyetemét 1367-ben Nagy Lajos király alapította a városban. Ma is itt működik az ország egyik legnagyobb létszámú egyeteme, közel 34 ezer hallgatóval. 2010-ben Európai Kulturális Főváros volt. Világhírű a pécsi Zsolnay porcelán, és a Vasarely festészetét bemutató múzeuma.



Himnusz, Szózat

| | |
|--|--|
| <p>Himnusz Írta: Kölcsey Ferenc 1823. Zene: Erkel Ferenc 1845.</p> <p><i>Isten áldd meg a magyart Jó kedvvel, bőséggel Nyújts feléje védő kart, Ha küzd ellenséggel Balsors akit régen tép Hozz reá víg esztendőt Meggúnhódte már e nép A múltat s jövőndőt.</i></p> <p>A Himnusznak 8 versszaka van.</p> | <p>Szózat Írta: Vörösmarty Mihály 1836. Zene: Egressy Béni 1840.</p> <p><i>Hazádnak renületlenül Légy híve, ó magyar; Bölcsőd az, s majdan sírod is, Mely ápol s eltakar. A nagy világon e kívül Nincsen számodra hely; Áldjon vagy verjen sors keze Itt élned, halnod kell.</i></p> <p>A Szózatnak 14 versszaka van.</p> |
|--|--|

Nemzeti ünnepek (Történelmi zászlók)**Március 15.**

| | |
|---|--|
| <p>Március 15-én az 1848–49-es forradalom és szabadságharcra emlékezünk. Március 15-én olvasta fel Petőfi Sándor a Nemzeti dalt. A nép 12 pontba szedte követeléseit és követelte betartásukat. Kossuth Lajos hívására talpra állt a nemzet. Később a magyarok hősieles harcokat vívtak az ellenséggel szemben (például a dicsőséges tavaszi hadjárat). Végül idegenek bevonásával az osztrákok legyőzték a magyarokat. A szabadságharc leverése után a volt honvédek bujdosni kényszerültek, mert sokakra börtön és kivégzés várt hazájában.</p> <p>Ideje: <u>1848. március 15. - 1849. október 6.</u></p> <p>Célja: A szabadságharc célja Magyarország teljes körű függetlenségének kivívása.</p> <p>Helyszíne: a <u>Habsburg Birodalom</u>, benne Magyarország</p> <p>Eredmény: A <u>császári hadsereg orosz segítséggel</u> leverte a szabadságharcot. Haynau parancsára október 6-án Aradon kivégeztek tizenhárom honvédtábornokot, és ugyanezen a napon Pesten kivégezték Batthyány Lajos volt miniszterelnököt is.</p> |  <p>1848-as honvéd zászló. Hátulján: „Ne bánts a magyart” szöveg olvasható</p> |
|---|--|

Augusztus 20.

| | |
|--|--|
| <p><u>Magyarország</u> nemzeti és állami ünnepe – <u>I. István király</u> temetésének és szentté avatásának évfordulója, <u>Szent István király</u> és az <u>Új kenyér ünnepe</u>. 1038. augusztus 15-én, Nagyboldogasszony napján Szent István király az országot a Szent Korona személyében a Szűzanyának felajánlotta. Azóta az ő védelmében áll az ország.</p> |  <p>Szent István aláírása</p> |
|--|--|

Október 23.

Az 1956-os szabadságharcra emlékezünk, mely október 23-án robbant ki. A szabadság és a bátorság ünnepe. A forradalom Magyarország népének a sztálinista diktatúra elleni forradalma és a szovjet megszállás ellen folytatott szabadságharc volt. November 4-én a szovjet csapatok hadüzenet nélküli háborút indítottak Magyarország ellen. Több napig véres harcok folytak az ÁVH-sok, az oroszok és a lakosság között. Sok fiatal és gyerek is részt vett a harcokban. A hatalmas túlerő szétverte a szabadságharcot. Több ezer ember meghalt. Több százezen menekültet külföldre. Utána bebörtönzések, kegyetlen üldözések következtek.

**Magyar történelmi zászlósor**

A teljes történelmi zászlósor 23 darabból áll, de ezekből mindig az alkalomnak megfelelően válogatnak, például a március 15-i ünnepen mind a két '48-as lobogó ott van, augusztus 20-án több az Árpád-házi zászló, az '56-os ünnepeken pedig inkább a 20. század felé tolódik el az arány. A zászlósor a magyar hadi múlt legjellemzőbb zászlótípusait vagy a magyar hadtörténet leghíresebb korszakaihoz kapcsolódó zászlókat vonultatja fel. A történelmi zászlósort nemzeti ünnepek állami rendezvényein, illetve kiemelkedő katonai rendezvényen katonai tiszteletadással felvonultatják.

Az itt bemutatott néhány zászló csupán pár darab a történelmi zászlósorból.



Árpádkori zászló



II. Rákóczi Ferenc zászlaja



1848-as zászló



1956-os lyukas zászló

Családi ünnepek

Születésnap

A régiségben nem volt szokás a születésnapot ünnepelni. Ha pedig ünnepeltek, nem az ajándék volt a fontos, hanem az, hogy együtt lehetett a család, rokonok és barátok. Szokás volt a születésnapokat egy bibliába beírni, így a későbbi utódok is többet tudtak a családjuk eredetéről. Sajnos ma csak kevesen ismerik "hetedízigen" (generációkon át) a családjukat. Főleg gyerekek számára fontos ünnep.

Névnap

Magyarországon a névnap legalább olyan fontosságú, mint a születésnap. Régebben csak a névnapokat ünnepeltük. Hogy melyik napon van a névnapod, azt a keresztény naptárakban találd meg. Szinte minden magyar névhez tartozik egy védőszent.

Keresztelő

Főleg a szülőknek és a családnak nagy ünnep. A keresztelkedésnél ugyanis fogadalmat tesznek a szülők, keresztszülők, hogy hitben nevelik fel a gyermeket. A keresztelt szentelt vízzel lesz megkeresztelve. Általában kisbaba korban szoktak keresztelni, így a kisbaba nem sokat fog fel az egész eseményből. Egyes vallásoknál a keresztelésnek ettől eltérő szokásai is vannak.

Bérmálás / Elsőáldozás / konfirmálás

A fiatal fel lesz véve a felnőttek vallási körébe.

Első szentáldozásra az a gyermek engedhető, aki korának megfelelő érettséggel képes az Eukarisztiát megkülönböztetni a közönséges kenyértől és bortól, valamint megfelelő hittani ismeretekkel rendelkezik. Ez általában 7-8 éves kor és két esztendő hittanos tanulmány után következhet be legkorábban.

Bérmálás: A bérmálás keresztény szertartás, melynek során kézrátétel vagy felkenés útján közvetítik a Szentlélek ajándékait a bérmálkozó számára.

A konfirmáció megerősítést jelent. Az ember ünnepélyesen megvallja hitét Isten és a gyülekezet színe előtt, amiben ezáltal is megerősödik.

Esküvő és házasságkötés

Menyegzőnek is nevezzük. Egyházi vagy polgári szertartásrend, vagy mindkettő, ahol a férfi és a nő kimondja, hogy ezen túl összetartoznak.

Az emberélet egyik legfontosabb ünnepe, amikor a szülői háztól eltávozik a fiatal és saját családot alapít. Az esküvőhöz sok egyéb ünneplésforma és szokás is fűződik.

Manapság mindenki saját elképzelése szerint szervezi az esküvőjét, hiszen ez életünk legszebb napjaként kell emlékezetünkben megmaradjon.



Temetés

Az elhalálozás egy szomorú esemény.

Mégis ünnepnek kell nevezni, mert összejön a család, együtt kísérik a halottat utolsó útjára, melyet búcsúztató szertartás szokott megelőzni.

A temetés után szokás halotti tort tartani, ahol az együttlévők beszélgetnek és tort ülnek (esznek).



Javaslat:

Kutasd fel családod őseit, és készíts egy családfát. Lehet drótból igazi "fát" készíteni és a levelekre a neveket ráírni.

Kiszámoló versek

| | |
|---|---|
| Sári, Mária, Ica, Vica ki lesz most vajon a cica? Se nem Ica, se nem Vica, hanem te leszel a cica! | Lementem én a pincébe vaját csipegetni. Utánam jött édesapám hátba veregetni. Nád közé bújtam, nádsípót fújtam. Az én sípom így szólott:dí-dá-dú, te vagy az a nagyszájú! |
| Egyedem, begyedem, vaskampó, Alatta volt Kisjankó. Egyet gondolt magába' Elszaladt a világba. Egy utcába' volt egy bolt, Abba' mindenféle volt, Toll, penna, papíros, Neked milyen színű most, Azt is mondd meg te is most. Neked van-e pirosod? Azt is mondd meg te is most! | Egy, megérett a meggy Kettő, csipkebokor vessző Három, majd hazavárom Négy, biz' oda nem mégy öt, leesett a köd Hat, hasad a pad Hét, dörög az ég Nyolc, üres a polc Kilenc, kis Ferenc Tíz, tiszta víz. Ha nem tiszta, vidd vissza, ott a számár, megissza! |
| Ecc, pecc, kimehetsz, holnapután bejöhetsz. Cérnára, cinegére, ugorj, cica, az egérre. Fuss! | Antanténusz,szórakaténusz, szóraka-tiki-taka, alá-balá bim-bam-bum. |
| Búzavirág koszorú, Ma senkise szomorú, Találd el a nevemet, Elfoglalom helyedet. | Digi-dagi daganat, kergeti a halakat, de a halak ügyesek, digi-dagi elesett. |
| Egyedem-begyedem, tenger tánc, Hajdú sógor, mit kívánsz? Nem kívánok egyebet, Csak egy tőtött verebet. | Apacuka, fundaluka, Fundakávé, kamanduka, Abcug, fundaluk, Funda kávé kamanduk. |
| Gyerekek, szeretik a peracet, sósat, sósat, jó ropogósat, aki vesz, annak lesz, aki nem vesz, éhes lesz. | Hátamon a zsákom, zsákomban a mákom, mákomban a rákom, kirágta a zsákom, aki szánja károm, szedje fel a mákom. |

Történelem és földrajz 1.

| Történelem | Földrajz |
|---|---|
| Mitikus történelmünk, ősi származásunk (Több ezer év) | Szkitia, egyéb ázsiai területek (Tarim-medence) |
| Attila (305-360) | |
| Hunor és Magor (talán 200, pontosan nem tudjuk). Népvándorlás (4-8.sz.) | őshazák |
| Árpád és a hon(vissza)foglalás (860-tól) | A Kárpát-medence (hegyek és vizek) |
| Géza, Szent István, Szent László | Dunántúl |
| Könyves Kálmán, II. András, IV. Béla, Tatárjárás | Délvidék |

Nem könnyű meghatározni, hogy hol kezdődik a magyarság történelme.

Egy nép származásával kapcsolatban nem elég csak a nyelvi hasonlóságokat nézni! A genetika*, antropológia*, mondák, feljegyzések, régészeti leletek, néprajz, népművészet, kultúra elengedhetetlenül fontos ahhoz, hogy valós képet kapjunk egy nép eredetéről! Sajnos a politikai indíttatású történelemhamisítások is károsak az igazság feltárásában, korunkban pedig éppen úgy aktuálisak, mint kétszáz éve!

De mai korunk nagy vívmánya, a genetika pontosan bebizonyította, hogy őseink már jóval régebb óta, mint eddig feltételeztük, a Kárpát-medencében éltek. Innen vándoroltak volna keletre, majd tértek újra vissza.

Ez azonban a történelemkutatás témája, mi inkább ősi mondáinkkal kezdjük.

A Képes Krónika a vízözönt túlélő Noé leszármazottaitól eredezteti a Föld népeit, egyik fiától pedig a magyarságot.

A nemzedékről nemzedékre hagyományozódó emlékezet, amelyet nagyemlékezetnek szoktunk nevezni, Nimródot tartja első királyunknak, aki egyben a Föld első királya is volt. A Biblia tanúsága szerint „hatalmas vadász volt az Úr előtt”.

Nimród nemzette Enéhtől Hunort és Magort, és tőlük származnak a magyarok és a hunok. Nimród építette Babel tornyát Babilonban, Úr városban, amely a világ első városa volt. A Képes Krónika számol be arról is, hogy Atilla nagykirályunk leszármazottja, Emese gyermeke volt Álmos, akit azért neveztek el így, mert amikor édesanyja áldott állapotban volt, álmában egy sólyom-forma madár, a Turul jelent meg, „mintegy reá szállván” és tudomására hozta, hogy méhéből nagy és dicső királyok fognak születni, de nem a mostani földjükön sokasodnak el. A monda szerint tehát az Égi madár és a Napszarvas násza teremtette az Álmos-Árpád dinasztia dicső nemzetségét, amelyet Turul-nemzetségnek is nevezünk. S ez a magyar uralkodói dinasztia, a keresztény világnak tíz szentet adott. Annyit, amennyit soha egyetlen királyi család sem a világon!

A magyar szellemiség nem más, mint a a szittyia (szkíta), hun, avar, magyar folytonosság.

- Aztán “hivatalosan” úgy tudjuk, hogy népünk finn-ugor származású.

A finnugor származtatási elméletek születése. 1771-ben Magyarországon először tett valaki kísérletet a magyar-finnugor nyelv összehasonlítására; ezzel egy időben *Hunfalvy (Hunsdorfer) Pál* és *Budenz József* a kancellária utasításait követve nyelvi alapon kidolgozzák a magyarság gyűjtögető-halászó finnugor népekkel való rokonságának elméletét. A finnugorizmusnak alapvető hibája, hogy ahelyett, hogy a magyar nyelvben valóban előforduló finnugor szavakkal és nyelvi fordulatokkal foglalkozna, a magyarságot tudománytalanul és teljesen indokolatlanul a finnugor népektől származtatja. Ez a több mint 200 évig fennálló, a monarchikus és marxista politika által irányított tan napjainkban folyamatosan visszaadja helyét a magyarság igaz őstörténetének. Ettől függetlenül ma is ez a „hivatalos” származáselméletünk. (Kiszely)

- Újabban nagy hullámokat vert a sumer eredeztetés. Az elmúlt 100 évben sokan fogalmazták meg, hogy valamilyen rokonságban állhatunk a sumer néppel. Ezt nem csak magyar kutatók, történészek, egyetemi tanárok állították, hanem külföldi sumerkutató szakemberek, és semmi közük a magyarsághoz. Sok nyelvész állítja, hogy ha az ősi sumer nyelven megszólalna valaki, az olyan lenne, mintha magyarul beszélne.



- *Magyar Adorján* a Csodaszarvasról írt, Londonban megjelent munkájában adott hangot annak a nézetének, hogy a magyarok "kezdetől fogva, mindenkit megelőzve a Kárpát-medencében laktak". Magyar Adorján és követői a Kárpát-medence őslakosságát is magyarnak képzelték.

- *Zajti Ferenc* szerint „az ősi skytha-hun nép szülte a magyarságot, de ugyancsak a skythák adták őskultúrájukat az Ókornak”.

Csicsáky József fogalmazta meg azt, hogy a magyarok egy elsüllyedt földrész műveltséget teremtő lakóitól származnak és a magyar az alapja a világ összes nyelvének.

- De van szabír, egyiptomi, etruszk elmélet is származásunkat illetően.



Hunor és Magor (kb. Kr. u. 200, pontosan nem tudjuk)

A csodaszarvas mondája

Történt egyszer, hogy Hunor és Magyar vadászat közben messze elkalandoztak, és már a Meotisz mocsarai között bolyongtak. Ekkor hirtelen egy nőstény szarvas bukkant fel előttük, ők pedig mindjárt üldözőbe vették. Futott a szarvas, majd nagy hirtelen nyom nélkül eltűnt a vadászok szeme elől. Sokáig keresték, de sehogy sem tudták megtalálni. Ezután atyjukhoz visszatértek, tőle engedélyt kértek, és amint ezt megkapták, minden jószágukkal (állataikkal) a meotiszi mocsarak közé költöztek.

Meotisz tartománya határos Perzsiával. Mindenfelől tenger veszi körül, egy nagyon keskeny gázlót (vízi út) kivéve. Folyói egyáltalán nincsenek, de fűvekben, fában, madarakban, halakban és vadállatokban bővelkedik. Nehéz oda a bejutás meg a kijárás is. Hunor és Magyar népe a meotiszi mocsarak közé behatolt, és öt éven át onnan ki sem mozdult. A hatodik évben elindultak, és a pusztában véletlenül rábukkantak Belár király leányaira, akik éppen táncot jártak. Ekkor őket elfogták, és minden jószágukkal együtt magukkal ragadták a meotiszi mocsarakba. Az alánok fejedelmének, Dulának két lányát is elfogták, az egyiket Hunor, a másikat Magyar vette feleségül. Az összes hunok és magyarok ezektől az asszonyoktól származnak.

(Jordanes, Kézai Simon)



Hunor és Magor



A csodaszarvas

Attila (kb. Kr. u. 406 – 453)

Eddig sem volt ismeretlen számotokra a legendás hun király, Attila neve.

Attila az európai hunok utolsó és leghíresebb fejedelme volt. Időszámításunk szerint 406 körül született Bendegúz fiaként. Attila kora egyik leghatalmasabb birodalmát uralta 434-től haláláig.

Birodalma Közép-Európától a Kaszpi-tengerig és a Dunától a Balti-tengerig terjedt. Az Isten ostorának és a világ pörölyének (nagy kalapács) nevezett uralkodó az akkori világ legnagyobb hatalmú ura volt.

Minden krónikánk azt írja, hogy Atilla családjából származott Árpád nagyfejedelem apja, Álmos. S azt is írják, hogy a magyarok és a hunok testvér-népek voltak.

Ugyan miért ragaszkodtak volna őseink a hunokhoz, ha ez a rokoni kapcsolat nem lett volna igaz? Számos történeti bizonyíték szól a testvériség, a rokonság mellett.

A korabeli krónikások és mondáink is ezt támasztják alá.



Attila a Képes
Krónikában



A Hun Birodalom

Az Isten kardja monda

Volt a szittyák királyoknak egy csodálatos, nagy erejű kardjuk, amelyet azért kaptak az Istentől, hogy azzal minden népet legyőzzenek. Ez az ősi kard elveszett, de híre fennmaradt a szittyák vitézek között. Az öregek mindig mondták-mondogatták:

- Keressétek, kutassátok, mert az lesz a világ ura, aki Isten kardját megtalálja!

Hiszen keresték is, kutatták is, de Isten kardját senki meg nem találhatta.

Történt egyszer, hogy az egyik hun pásztor észrevette: sántál, erősen sántít az egyik tinója.

Megnézi az állat lábát, s hát véres seb van rajta. Ugyan, mi sérthette meg?

Ahogy körülpillant, fényes lángnyelv villan fel előtte, s hát egy kard áll ki a földből, abból csapnak ki a lángok! Odamerészkedik, kihúzza a kardot a földből, és futva fut vele Attila királyhoz:

- Ezt a csodakardot a mezőn találtam, úgy gondolom, téged illet!

Attila kezébe vette a kardot. Tudta, hogy az anyja által megálmódott kard, az Isten kardja jutott el hozzá. Keményen megmarkolta, és a négy égtáj felé suhintott vele. Északra, nyugatra, keletre, délre. Azt mondta:

– Isten kardjával a föld minden népét megbüntettem.

Így lett Attila az Isten ostora.

(Jordanes nyomán Lengyel Dénes)

"Csillag esik, föld reng: jött éve csodáknak! / Ihol én, ihol én ostora világnak!

Sarkam alá én, a nemzeteket hajtom / Nincs a kerek földnek ura, kívül rajtam!"

(Arany János: Buda halála – részlet)

Attila temetése

Mikor Attila meghalt, kérdezték a táltostól, miképpen temessék el? A táltos azt mondta: „Temessétek el a Nap és a Hold fényében, a harc jelében, földben is és vízben is.” Nem tudták, mit jelentsen ez, de az írástudók megfejtették. Így készítettek három koporsót. Az arany koporsóba tették Attila testét, mert az arany a Nap féme. Azt beletették az ezüst koporsóba, ami a Hold féme, azt pedig a vas koporsóba, mert a fegyvert vasból készítik. Aztán sok ezer szolga ásott a Tisza medre mellett egy másik medret. A meder aljába pedig egy sírt, amibe Attila hármass koporsóját temették. Végül a Tiszát visszaeresztették a medrébe. A temetés után minden szolgát lenyilasztak, hogy senki se tudja elmondani, hol is van Attila sírja? Azóta is keressük Attila sírját, de mivel sok más hagyománya van a sírhelynek, sok helyen vélik tudni a sírját. (Gárdonyi Géza *“A láthatatlan ember”* c. művében részletesen leírja Attila temetését.)

Fejtsd meg a csikcsomortáni ágytámla rovásfeliratát, s akkor megtudod, hogy miért temették el így Attilát.



A **népvándorlás** kora körülbelül a 4-8. század közötti korszak Európában. A népek elvándorlását kiválthatta a hun betörés, amely a török népek Közép-Ázsiából kiinduló terjeszkedésével állt kapcsolatban, de okozhatta a túlnépesedés vagy a korabeli éghajlatváltozás is.



A történelem titkai kétségtelenül nehezen fejthetők meg, de azt mégsem volna szabad hirdetni, hogy az igazság kideríthetetlen!

Mai ismereteink szerint a magyarok ősei Közép-Ázsia térségéből, az Urál-hegység délkeleti vidékéről származnak. De ez csak egy közös lakóhely volt, mert még keletebből, tehát Belső-Ázsiából, a Tarim-medence (ma Kínához tartozó terület, az ujgurok lakják) környékéről származtak. Az újabb kutatások alapján lehetséges, hogy a Kárpát-medencében is évtizedredek óta laktak magyar nyelvű népcsoportok, s talán ez volt az oka annak, hogy őseink végül ezt a térséget választották végső és végleges hazájuknak, ahol mindmáig élünk. Itt találták a világ legrégebbi írásos emlékét, a TATÁRLAKAI rovásjelekkel teli korongot, amely kb. 7000 éves.

A magyarság ősei két lépcsőben érkeztek vissza a Kárpát-medencébe.

Az első szakasz **670** körül zajlott. Ezt az állítást a különböző krónikák és gesták leírásaival igazolták. Az úgynevezett kettős honfoglalást régészeti bizonyítékokkal is jól alá lehet támasztani.

A 7-9.században Etelközben a vezérek egymással szövetséget kötöttek.

Ez a vérszerződés a magyar hagyomány szerint a magyarság első alapszerződése. Álmos magyar nagyfejedelem, később fiának, Árpádnak adta át a hatalmat. A szerződést a hagyomány szerint a hét vezér kötötte Etelközben egymással – oly módon, hogy esküt tettek arra, hogy amíg Árpád nemzetsége él, csak ebből a nemzetségből választanak fejedelmet. A hazát, amelyet az ő vezetésével szereztek, egymás között igazságosan osztják el. S végül megesküdték, hogy azt, aki hűtlen lenne a választott fejedelemhez, vagy aki viszályt támasztana közöttük, halállal büntetik. „Most és mindörökké, az idők végezetéig.” A szerződésben vállalt kötelezettségeik megerősítésekképpen vérüket egy edénybe csorgatták és megitták. Ezáltal vértestvérekké váltak.

A vérszerződés - Anonymus nyomán

Álmos, Emese fia szép, barna arcú, fekete szemű, magas és karcsú termetű ifjúvá serdült. Jóakarátú, bőkezű, bölcs és bátor katona lett belőle.

Amikor pedig az érett kort elérte, hatalmasabb és bölcsőbb volt Szittyaország minden vezérénel, ezért az ország minden dolgát abban az időben az ő tanácsai szerint intézték. Amikor Álmos vezér érett ifjúvá serdült, feleségül vette egy nemes vezér lányát. Ettől született Árpád nevű fia, akit magával vitt Pannóniába.

Mert Szittyaország földje annyira megtelt az ott született nép sokaságával, hogy az a föld a népet sem táplálni, sem befogadni nem bírta.

Ezért a hét fejedelmi személy, akit mind a mai napig hétmagyarnak neveznek, nem tűrhette a hely szűköségét, tehát elhatározta, hogy szülőföldjét elhagyja, és olyan földet foglal magának, melyen laknia lehet. Ekkor kiválasztották Pannónia földjét, mert azt hallották a szállongó hírekből, hogy az a föld Attila királyé volt, akinek ivadékából Álmos vezér, Árpád atyja származott.

Ekkor a hét fejedelmi személy közös és igaz értelemmel belátta, hogy a megkezdett útnak végére csak úgy járhat, ha vezér és parancsoló lesz fölötté. Ezért szabad akaratból, közös elhatározással megválasztották vezérül maguknak, sőt fiaik fiainak is az utolsó nemzedékig Álmost és azokat, akik nemzetségéből származnak. Akkor közös akarattal Álmos vezérnek azt mondták, hogy:

— A mai naptól fogva téged vezérnek és parancsolónak választunk, és amerre szerencséd vezet, oda téged követünk.

Ezután a hét fejedelmi személy Álmos vezérért saját vérét egy edénybe csorgatta, és így tett esküvést. Azt a hitet, amelyet akkor esküjükre tettek, egész halálukig megtartották.

Az eskü így hangzott:

— Ameddig életünk tart, sőt utódaink életének fogytáig mindig Álmos vezér ivadéka lesz a vezérünk.

— Ami jószágot közösen szerzünk, mindenkinek része legyen abban.

— Azok a fejedelmi személyek, akik szabad akaratukból Álmost vezérnek választották, soha a vezér tanácsából ki ne maradjanak.

— Ha valaki az utódok személye közül a vezérhez hűtlen lenne, és viszályt keltene a vezér és rokonai között, annak úgy hulljon a vére, ahogy a miénk hullott, amikor Álmossal vérszerződést kötöttünk.

— Hogyha valaki az utódok közül a vérszerződést megszegné, azt örök átok sújtsa. Ezután a hét fejedelmi személy, akit hét magyarnak hívnak, kijött Szittyaország földjéről, és nyugat felé indult.



Árpád és a honfoglalás (895 táján) – második bejövetel

Árpád nagyfejedelem (Kr. u. 845–907), vallási vezető (kende) a honfoglalás idején, melynek során a magyarok Etelközből a Kárpát-medencébe települtek. Tőle származnak az Árpád-ház uralkodói, akik halálát követően négy évszázadon át uralkodtak Magyarországon.

A szövetséges magyar törzsek a Vereckei-hágón jöttek be **895-ben** Árpád vezetésével másodszer a Kárpát-medencébe. A másik, dél felől beáramló csoportot **Kurszán** vezette.

Árpád népe nem menekült hordák tépett tömege volt, akiket a besenyők ide beüldöztek, hanem egy tudatosan és megtervezetten hazát változtató nép hazatérése, amelynek élén Árpád nagyfejedelem állt, akinek nemzetségéből kiváló királyok származtak.

Úgy tudjuk, hogy 500 000 ember érkezett asszonyokkal, állatokkal, teljes felszereléssel a Kárpát-medencébe.

Honfoglaló őseink fejlett kultúrát hoztak magukkal. Az egész népünkre kiterjedő írásuk volt. Ötvösművészetünk, lószerszámaink, ételeink fűszerezése, elkészítési módja, ruházatunk az akkori Európában ismeretlenek voltak. Nem beszélve különleges állatainkról, melyeket magunkkal hoztunk. Mese és mondavilágunk ezekbe az ősi időkbe nyúlnak vissza. Úgyszintén tudnunk kell, hogy a magyarok már akkor egyistenhívők voltak. A fémllemezzel díszített tarsoly (bőrtáska) a honfoglaló magyarság jellegzetessége.

Mai szemmel nézve is elképzelhetetlenül nehéz lenne egy hasonló ember- és állattömeget ilyen számban, ilyen hosszú úton egészségben, jól szervezeten egy új területre költöztetni.

Árpád serege élén **895-ben a Vereckei-hágón** át az Alföldre lépett, és elfoglalta a területet. Itt barátságos népeket is találtak, akikkel még régebről rokonságban voltak (avarok). Árpád nagyon rövid idő alatt vette birtokába az egész Kárpát-medencét. Ezután a fiatal magyar államot szinte rögtön, egyesült erővel kezdték támadni az európai hadak.



Félegyházi tarsoly



A hét vezér

A honfoglaló törzsek:

| | |
|---------------------------|--|
| A hét törzs neve | Tarján, Jenő, Kér, Keszi, Nyék, Megyer, Kürtgyarmat |
| A törzsek vezérei | Álmos, Előd, Ond, Kond, Tas, Huba, Töhötöm |
| Vezérlő fejedelmük | Árpád (apánk) nagykirály Kurszán hadvezér |

A hagyomány szerint a honfoglalás idején a magyar nemzetségek száma 108 volt.

A pozsonyi csata 907. július 4. és 7. között zajlott, a mai Pozsonynál.

A csata a keleti frank sereg megsemmisítő vereségével végződött.

A honfoglalás e sorsdöntő csatával fejeződött be, egyben ez volt az első honvédő háború.

A kora középkor egyik legjelentősebb ütközetéről van szó. A győzelem megerősítette a magyar törzsszövetség helyzetét a Kárpát-medencében.

Ez a magyar hatalom 838 és 970 között több mint félszáz hadjáratot vezetett a bizánci birodalom, Itália és Nyugat-Európa ellen.

Ezeket a hadjáratokat nem lehet kalandozó, rabló hadjáratoknak nevezni, mert egyrészt kiválóan megtervezett katonai akciók voltak, másrészt pedig a legfőbb céljuk az volt, hogy megelőző csapást mérjenek a magyar hazára veszélyes támadások ellen. Sokkal valószínűbb, hogy egyes vélemények szerint az elrabolt avar kincseket keresték, amely a régi források szerint 16 társzekérenyi arany volt, és talán a Szent Korona is közöttük lehetett. Ilyen aranytárgyakat Európa-szerte lehet még ma is a múzeumokban, egyházi gyűjteményekben látni. Sok forrás szerint a kalandozásban nem bántották a kolostorokat. Ezt arra vezetik vissza, hogy a magyarok már jóval előtte keresztények voltak. Abban a korban az emberek így imádkoztak: A magyarok nyilaitól ments meg Uram minket!

Akárcsak testvéreink, a hunok, a magyarok is lovas nép volt. Lóhátról nyilaztak vágta közben.

955-ben az Augsburg melletti Lech-mezőn a császári teljes hadsereg állt szembe a magyarok egyik csapatával. Vezéreiket, Bulcsút, Lehelt és Súr Regensburgba csalták hamis ígérettel, ahol kegyetlenül legyilkolták őket. Ezt a csatát elvesztették.

Maga a veszteség azonban nem volt akkora, mint az akkori krónikások feltételezték.

A harcosok nagy része élve hazatért, ám a kudarc mégis elgondolkodtatta a vezetőiket. De 958-ban a magyarok már hadjáratot indítottak Bizánc ellen.

Árpád-ház (Turul-dinasztia)

| <u>Fejedelmek</u> | <u>Királyok</u> | <u>Szentek, boldogok</u> |
|---|---|---|
| Álmos Árpád Solt (Zolta) Fajsz (Falicsi) Taksony Géza | <i>I. István</i> <i>Péter</i> <i>Aba Sámuel</i> <i>I. András</i> <i>I. Béla</i> <i>Salamon</i> <i>I. Géza</i> <i>I. László</i> <i>Kálmán</i> <i>II. István</i> <i>II. Béla</i> <i>II. Géza</i> <i>III. István</i> <i>II. László</i> <i>IV. István</i> <i>III. Béla</i> <i>Imre</i> <i>III. László</i> <i>II. András</i> <i>IV. Béla</i> <i>V. István</i> <i>IV. László</i> <i>III. András</i> | <i>I. István (Szent István)</i> <i>Imre herceg (Szent Imre)</i> <i>Gizella királyné</i> <i>Szent Gellért</i> <i>Szent András</i> <i>Szent Benedek</i> <i>I. László (Szent László)</i> <i>Szent Erzsébet</i> <i>Szent Kinga</i> <i>Szent Margit</i> <i>Boldog Jolán</i> <i>Szent Piroska</i> |

Géza magyar fejedelem (945 körül – 997)

Taksony fejedelemnek, s egy előkelő besenyő nőnek – valószínűleg Tonuzoba (besenyő fejedelem) lányának – a fia volt. Géza fia volt I. (Szent) István, akit a keresztény magyar állam megalapítójának tekintünk, bár István ezt a munkát nagyban Géza tevékenységére építette.

I. (Szent) István (969 – 1038. aug. 15.) Árpád-házi magyar király.

Géza fejedelem halála után fia, István került a trónra.

A magyar törzsek szövetségéből kialakult fejedelemséget egységes, keresztény magyar királysággá alakította át. Ez 1028-tól az egész Kárpát-medencére kiterjedt. Az államszervezet kiépítésével párhuzamosan megszervezte a magyar keresztény egyházat, ezért ő és utódai viselhették az apostoli király címet. Magyarországon minden év augusztus 20-án I. István király szentté avatásának napját ünnepeljük. Halála előtt Magyarországot és a Szent Koronát felajánlotta Szűz Mária oltalmába. Szakrális király volt.

A megerősített birodalmat fiára, Imrére kívánta hagyni, ő azonban 1031-ben, még apja életében elhunyt. Ezért unokaöccsét, Orseolo Pétert nevezte meg utódként.

I. (Szent) László – a lovagkirály (1046-1095) Árpád-házi magyar király.

Királyként roppant szigorú, de igazságos törvényalkotó volt. Uralkodása idején Magyarország, fennállása óta először, képes volt a hódításra. Erősen keresztény hitű, bátor, harcias király volt.

Az ő uralkodása alatt avatták az első magyarországi szenteket: Gellért püspök, I. István, Szent Imre, András és Benedek remeték. Őt magát 1192-ben avatták szentté.

A források szerint László erőskezű, hatalmas termetű férfi volt, aki „a többi ember közül vállal kimagaslott”. Nagy testi erejét még ötven éves kora körül is megőrizte. A harcban való jártassága, a csatákban mutatott személyes bátorsága következtében a középkorban fokozatosan vált nagyon népszerűvé. A kiváló katonai erények mellett Hartvik püspök már Könyves Kálmán idején elismerően írt László erkölcsösségéről, erényességéről és mély vallásosságáról.

Szent László a magyar katonák védőszentje. Csodás mondavilág övezi.

Sok település viseli a nevét, s a magyarországi templomokban pedig gyakori a freskója.



“Idvezlégy kegyelmes Szent László király!
Magyarországnak édes oltalma,
Szent királyok közt drágalátus gyöngy,
Csillagok között fényességes csillag!
Szenháromságnak vagy te szolgája,
Jézus Krisztusnak nyomdoka követi;
Te szent léleknek tiszta edénye,
Szűz Máriának választott vitéze.”

(Könyves) Kálmán (1074–1116) Árpád-házi magyar király

Szent Lászlótól erős államot kapott. Az eredetileg papnak készülő király enyhített elődje törvényein és megpróbálta megállítani a királyi birtokok csökkenését. A keresztéseket átengedte ugyan az országon, de a fegyelmezetlen csapatokat fegyverrel verte szét. Püspökséget alapít, közeledik a pápához, de ő sem engedi, hogy a püspökök hűbéresküt tegyenek a pápának. Befejezte Horvátország és Dalmácia meghódítását.

Szokatlanul nagy műveltsége miatt Könyvesnek is nevezték.

II. András (1176–1235) Árpád-házi magyar király.

Regnálása a magyar történelem egyik legnevezetesebb időszak. Nemcsak azért, mert több szomszédos területet is meghódított, hanem mert az Aranybulla kiadásával olyan törvényeket hozott, melyek – kisebb-nagyobb változtatásokkal – egészen 1848-ig érvényben maradtak. Az Aranybulla szűkebb értelemben az 1222-ben kiadott, aranypecséttel ellátott királyi dekrétum, amelyben helyreállította és kibővítette Szent István alkotmányát. András vezette 1217-1218-ban az V. kereszties hadjáratot a Szentföldre.

II. András címei között szerepelt a Jeruzsálem királya cím is, mely a mai napig érvényben van, és a mindenkori magyar királyt megilleti. Jeruzsálemben hatalmas várat építtetett, mely ma is látható. Gyermekai közül többeket szentté avattak.

IV. Béla (1206–1270) Árpád-házi magyar király és a **Tatárjárás 1241- 42.**

Az Európa elleni mongol inváziót, ezen belül Magyarország megszállását jelenti. 1241-ben nagy veszély jelent meg keletről: a tatárok.

Béla nem kapott senkitől segítséget.

A tatárok nagy pusztítást végeztek az országban. Ennek ellenére sem tudták elfogni IV. Bélát és nem sikerült elfoglalni Magyarországot sem. Úgyes haditaktikával sikerült a királynak a tatárokat alig egy évvel később kifárasztani, kiéheztetni és súlyos embervesztéssel végül is kiűzni az országból.

A mai mongol tankönyvek így írnak erről a hadjáratról:

„A dicső tatár hadsereg sehol sem szenvedett vereséget, kivéve a Kárpát-medencében.”

Batu kán, a tatárok vezére nem tudta megsemmisíteni a teljes magyar haderőt – erre bizonyíték az is, hogy IV. Béla röviddel a tatárjárás után már több külföldi hadjáratot vezetett és visszaszerezte a tőle korábban kizsarolt nyugati megyéket is, és nem tudta elfoglalni a magyar erődítmények jelentős részét sem.

Ahogy a tatárok elhagyták Magyarországot, IV. Béla nekikezdett az ország felépítéséhez.

Uralkodása alatt az ország újjáépült. Elrendelte a kövérek építését is szerte az országban. Ő egyben mai fővárosunk, Budapest alapítója is.

Több mint 20 éves uralma alatt felvirágozott az ország. Ezért nevezik IV. Béla királyt második honalapítónak



Tatárok betörése a Thúróczi krónikából

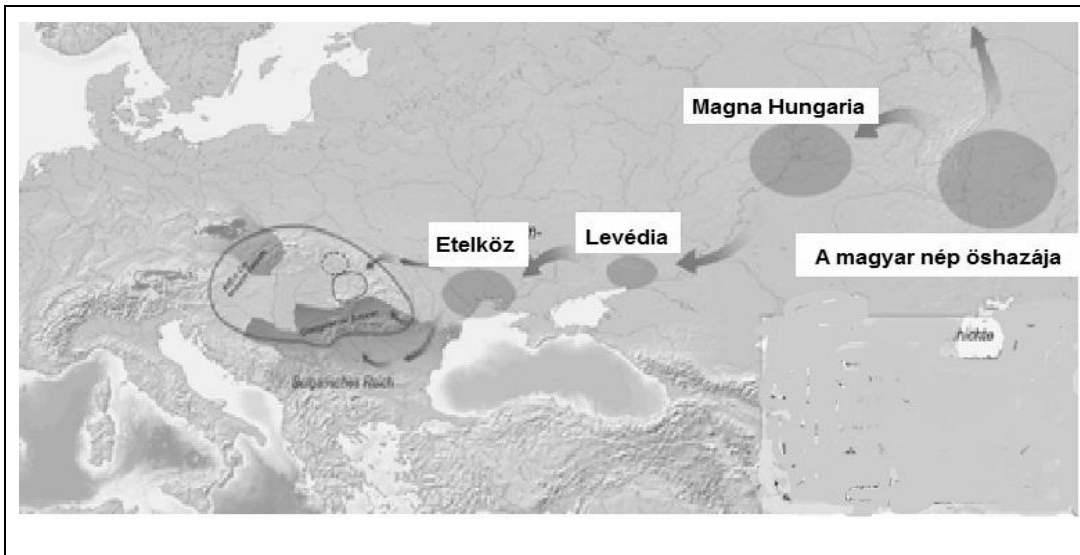

II. András király pénze

Földrajzi áttekintés**Őshaza****Turán**

A magyar őstörténet számára a történeti Turán, mint földrajzi fogalom igen fontos terület. A Turáni-Alföld a mai Közép-Ázsia nagy részére kiterjedő, sztyeppékkal borított síkság. Ma is genetikailag rokon népek lakják.

Kaukázus

A magyarokat ekkor szavárdnak – szabírnak – nevezték. A magyarok ekkori szálláshelye nem az Urál vidékén, hanem a Fekete-tengerbe ömlő Kubán folyótól délre, a Kaukázus vidékén volt. A magyarok őseinek a Kaukázusban maradt részeit nevezik szavárd magyaroknak.

Magna Hungaria

A régebben feltételezett magyar őshaza latin neve az Ural délnyugati oldalán. Mint őshazát ma vitatják, de egy időben éltek ott magyarok. Létezéséről Julianus barát is tudósított 1236-ban.

Levédia

A Don, a Donyec és a Fekete-tenger között húzódó terület. A magyarság egykori szállásterülete és első ismert fejedelemsége a 8- 9. század közepe közötti időszakban. A történetírók az első uralkodójáról, Levedi fejedelemtől nevezték el.

Az „Emese álma” és a „Turul-monda”, valamint Hunor és Magor mondája, a Csodaszarvas-legenda, mind-mind erről a területről származnak.

Etelköz

Etelköz Árpád népének utolsó hazája volt a honfoglalás előtt. Nevét a Don folyó etil/itil nevéből kaphatta.

Etelközben a magyarok a kazároknak nem alávetett szolgálói, hanem rokon és egyenrangú szövetségesei voltak. A kazárok is egy törzset alkottak a honfoglaló hét magyar törzs mellett, s velük együtt jöttek be a Kárpát-medencébe.

A magyarok Etelközi tartózkodása idején őstörténetünk sok fontos eseménye játszódott le.

- A kijevi hadjárat. Ezen esemény Anonymus szerint 884-ben volt.
- A vérszerződés. A honfoglalás előtt döntő esemény történt, s ez formálta végül is egyetlen nemzetté a magyar törzseket.
- Álmos "rituális" halála.
- Árpád nagyfejedelem. Anonymus arról értesít, hogy Árpád "Attila nemzetségéből" származott.

Kárpát-medence: hegyek, vizek és tájegységek

A **Kárpát-medence** a Kárpátok, az Alpok és a Dinári-hegység vonulatai által körbevett nagy kiterjedésű medence. Legmagasabb pontja a Magas-Tátra.

Legnagyobb tava a Balaton. Két meghatározó folyója a Tisza és a Duna.

A Kárpát-medence és a Kárpátok természetföldrajzi felosztása



A Kárpát-medence vízrendszere

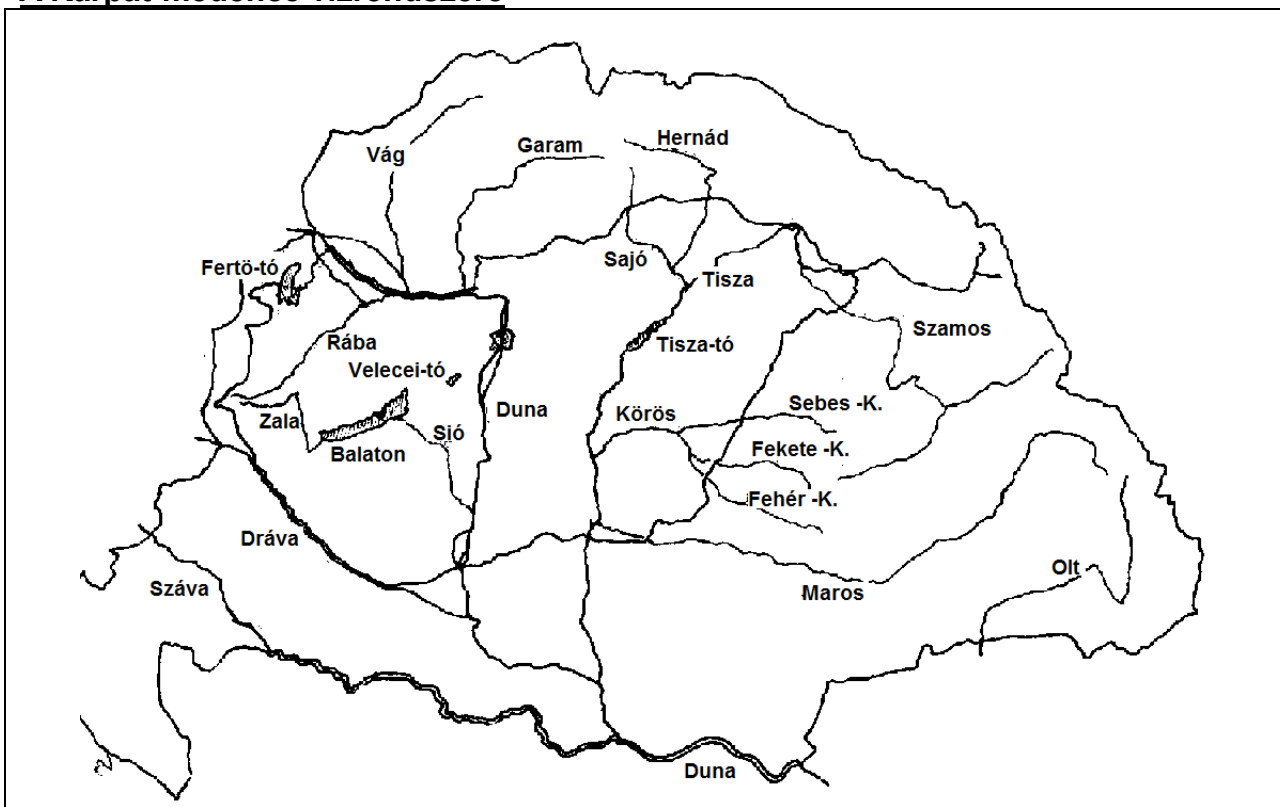

A Kárpát-medence tájbeosztása, szomszédos országok 2015-ben:

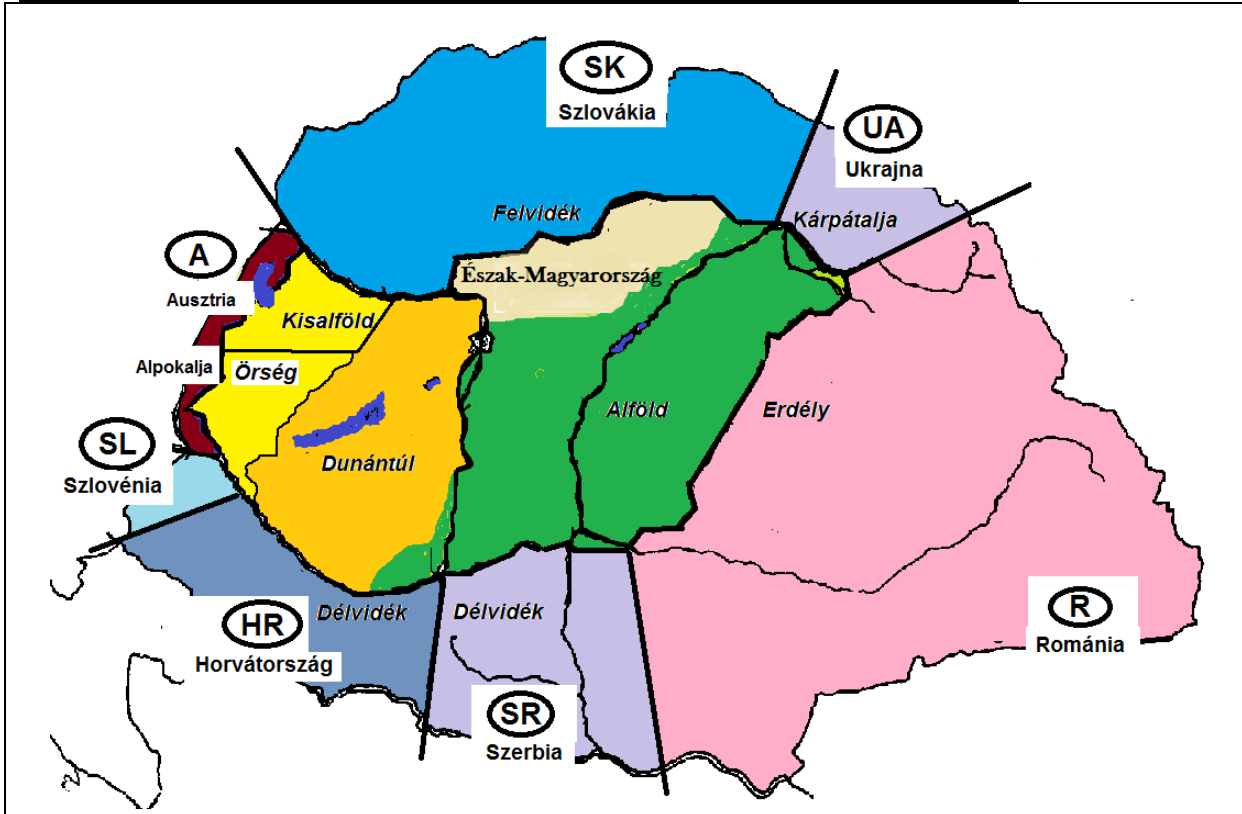

DUNÁNTÚL

A Dunántúl, más néven Nyugat-Magyarország Magyarország nyugati területének elnevezése. Északon, nyugaton és délen az országhatár, míg keleten a Duna folyó jelöli ki határait.

Nem önálló tájegység. A Dunántúli-középhegység, Dunántúli-dombság, a Kisalföld és az Alpokalja teljes területe alkotja, valamint az Alföldnek a Dunán átnyúló folytatása, a Dunántúli Alföld, melynek részei a Mezőföld és a Drávamellék.

Vizei

Tavak: Balaton, Velencei-tó, Fertő-tó

Folyókák: Duna, Dráva, Mura, Rába, Zala



Dunántúl



Siklói vár

A Dunántúl részei:

- Kisalföld
- Alpokalja, ezen belül az Őrség
- Dunántúli-dombság és a Mecsek-hegység
- Dunántúli-középhegység

Kisalföld

A Nagyalföld „kistestvére”, Síkság.

A Duna két ágra szakad területén: a határolt sziget neve Szigetköz és Csallóköz.

Mellékfolyókák: Rába, Rábca, Marcal, Rápce, Fertő-tó

A Kisalföld nevezetességei: nyugati peremén található a Dévényi-kapu – a Kárpát-medence nyugati bejárata.

Főbb városai: Győr, Sopron, Pannonhalma, Mosonmagyaróvár

Főbb termékei: gabona, szarvasmarha, halászat, húsüzemek, malmok

Alpokalja

Az Alpok Magyarországra átnyúló, közép magas (500-900 m) része.

Állattartása mellett hús- és bőripara van.

Nagyobb városok: Kőszeg, Szombathely, Sopron, Szentgotthárd

Őrség

Zömében Nyugat-Magyarországon, kisebb részben a szlovéniai Muravidéken található történeti és néprajzi tájegység.

Vas megye délnyugati szegletében található e kistáj, ahová a honfoglaló magyarok a nyugati határ védelmére őrállókat telepítettek, akik a magaslatokról figyelni tudták a határvonalat. Innen a táj neve: Őrség

Látnivalók: természeti kincsekben, a történelmi múltat idéző értékekben, kulturális és szakrális emlékekben gazdag tájegysége hazánkban.

Főbb települései: A honfoglalás után Vér-Bulcsú telepített ide gyepű-őrzőket (füves terület). Az őrségi falvak füzéresen helyezkednek el. Egy-egy kisebb házcsoport lazán vagy egyáltalán nem kapcsolódik a következőhöz. A szeres településszerkezet jellemző. Egy-egy szert eredetileg vérrokon családok laktak.

Ilyenek például: Velemér, Órimagyarósd, Óriszentpéter, Pankasz, Hegyhátszentjakab, Hegyhátszentmárton

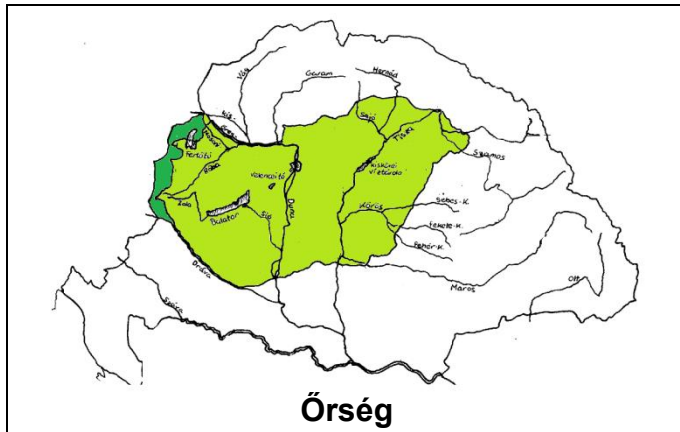

Őrség



Őrségi ház

Dunántúli-dombság és a Mecsek:

A Dunántúli-dombság területe négy középtájra tagolódik, ezek a Balaton-medence, Külső-Somogy, Belső-Somogy és a Mecsek a Tolna–Baranyai-dombvidékkel, ezeket további kistájak alkotják.

Ipar, mezőgazdaság: A Dunántúli-dombság mezőgazdasági hasznosítására tájegységenként igen eltérő. Jellemző a szarvasmarhatartás.

A főbb termesztett növények: búza, kukorica, cukorrépa, rozs és burgonya.

A Mecsek és a Villányi-hegység napos hegyoldalain megterem az őszibarack, az alma, a mandula, a füge, valamint jellemző a szőlő.

Ipar: gazdag ásványkincsekben - kőolaj, földgáz, uránérc és feketeköszén.

Élelmiszeripar, tejüzem, húsüzem, konzervgyárak, gépgyártás

Főbb városai és látnivalói: Kaposvár, Mohács, Siklós, Villány, Pécs, Szekszárd, Gemenc, Balaton környéke, Hévízi-tó és a tapolcai tavasbarlang, romantikus kastélyok és várromok (Nagyvázsony, sümegi vár, Szigliget).

Dunántúli-középhegység

Magyarországi nagytáj a Kisalföld, a Zalai-dombság, a Balaton és a Mezőföld között. Az Északi-középhegységtől a Pilis és a Visegrádi-hegység között húzódó patak völgyek választják el.

Turisztikai látnivalói: A műemlékekben gazdag Székesfehérvár, Tata, Zirc, Veszprém, Pannonhalma, Pápa és Várpalota, a Velencei-tó és kirándulóövezete, valamint a kies hegyvidékek (Bakony, Vértes, Gerecse) tájai.

Ásványkincsei: barnaköszén, bauxit, mangánérc, mészkő

Délvidék vagy Vajdaság

A Délvidék elnevezés eredetileg a történelmi Magyar Királyság különböző déli területeit jelölte, ma pedig nem pontosan körülhatárolt földrajzi névként, illetve politikai kifejezésként él a köztudatban.

A Vajdaság 21 500 km² területű. Túlnyomórészt jelenleg Szerbiához tartozik.

Három nagy folyója, a Duna, a Tisza és a Száva három nagy földrajzi egységre osztja a tartományt: Bácska, Bánság, Szerémség

Délvidék nevezetességei: legfontosabb magyar történelmi emlékeit, helyszíneit, valamint a vajdasági magyar lakosság kulturális életéhez, művészetéhez, néphagyományaihoz kötődő látnivalókat mutatja be régió és téma szerinti csoportosításban.

Bács (Bač) – bácsi vár, ferencesek temploma

Szabadka (Subotica) és környéke, a zentai csata emlékhelye, Törökbecse (Novi Bečej) – Aracsi templomrom az Árpád-korból

Belgrád (Beograd): Nándorfehérvár vára - a nándorfehérvári diadal emlékköve

Zimony (Zemun): Hunyadi-torony

Galambóc (Golubac): vára Zsigmond király, Mátyás király és Kinizsi Pál török elleni harcainak egyik nevezetes helyszíne volt

Főbb városai: Újvidék (Novi Sad), Nándorfehérvár (Belgrád), Szabadka, Zenta, Törökbecse, Zimony...

Főbb termékei: mezőgazdasági termékek, ércbányászat, kőolaj



Szabadka

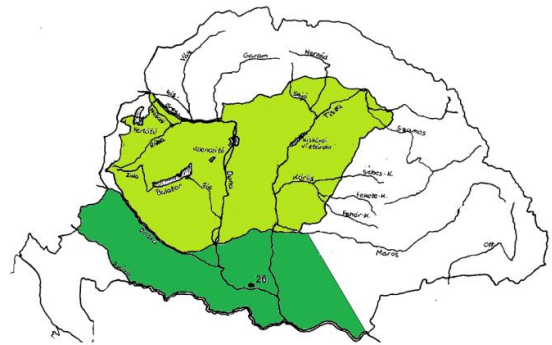

Délvidék

HÍRES MAGYAROK (utazók, feltalálók, sportolók)**Utazók****gróf Teleki Sámuel (1845-1915)**

Magyar felfedező, a Kenya északi részébe indult első európai expedíció vezetője. Ő fedezte fel és nevezte el (Rudolf trónörököséről) a Rudolf-tavat és (Rudolf feleségéről, Stefánia belga hercegnőről) a Stefánia-tavat, megmászta a Kilimandzsárót

Vámbéry Ármin (1832-1913)

Orientalista, a magyar és török nyelv kutatója, egyetemi tanár, Közép-Ázsia utazója, a Magyar Tudományos Akadémia tagja.

gróf Benyovszky Móric (1746-1786)

Híres utazó, kalandor, emlékiratíró. Szibériát átutazta, Kamcsatkára is eljutott. Madagaszkár királya lett.

Körösi Csoma Sándor (1784-1842)

Saját szavaival: Székely-Magyar Erdélyből származott, nyelvtudós, könyvtáros, a tibetológia megalapítója, a Tibeti-Angol szótár megalkotója, a magyar őshaza kutatója. Példamutató munkássága, kitartása követendő mindannyiunk számára.

Juliánus barát (13. század)

Magyar Domonkos-rendi szerzetes volt, aki két utazást tett, hogy megkeresse a magyarok őshazáját keleten. Julianus barát volt az első, aki hiteles tudósításokkal láttal el a Szentszéket és közvetve a nyugat-európai uralkodókat a mongol készülődésről.

Almásy László (1895–1951) utazó, Afrika-kutató, felfedező.

Almásy személyéről mintázták Az angol beteg című játékfilm címszereplőjét.

Stein Aurél (1862-1943)

Magyar származású Kelet-kutató, az MTA külső tagja, aki brit alattvalóként lett világhírű.

Magyar László (1818-1864)

Földrajzi felfedező, eljutott Brazíliába is. Különböző hajókon szolgálva bejárta a Karib-tengert: főleg rabszolgaszállító hajókon szolgált Madagaszkártól a Kelet-Indiai-szigeteken keresztül Havannáig. 1845-ben La Plata állam flottahadnagya lett a La Plata és Uruguay közti háborúban. Dél-Amerika belsejébe tervezett felfedező utat, melyhez a Magyar Tudós Társaságtól kért anyagi támogatást. Mivel ezt nem kapta meg, Dél-Amerika helyett Afrikát vette célba.

Szentmártonyi Ignác (1718-1793)

Jezsuita matematikatanár, geodéta, csillagász.

Brazíliába ment, hogy csillagászati helymeghatározásokat végezzen a spanyol és portugál birtokok vitatott határainak rögzítésére. Titkos levéltárban őrzik a munkáját.

Xantus János (1825- 1894)

Természettudós, utazó, néprajzkutató, a Magyar Tudományos Akadémia levelező tagja.

Növény- és állattani kollekciónak jelentősen gazdagította a Magyar Nemzeti Múzeum gyűjteményét, ő volt a pesti Állatkert és a Magyar Nemzeti Múzeum Néprajzi Osztályának első igazgatója, négy kalandos útikönyv és több mint kétszáz ismeretterjesztő írás szerzője.

Feltalálók**Kempelen Farkas (1734-1804)**

Sakkozógépet szerkesztett. Ötvösként, költőként, íróként, és építészként is tevékenykedett.

Jedlik Ányos (1800-1895)

Magyar természettudós, feltaláló, bencés szerzetes, kiváló oktató. Az első elektromotor megalkotása, az öngerjesztés elve, a dinamóelv első leírása, és a szódavíz is az ő nevéhez fűződik.

Irinyi János (1817-1895)

Magyar vegyész, a zajtalan és robbanásmentes gyufa feltalálója.

Semmelweis Ignác (1818-1865)

Magyar orvos, az „anyák megmentője”: a gyermekágyi láz elleni gyógymód feltalálója és elterjesztője.

A lelkiismeretesség, a kötelességtudás és az önzetlenség mintaképe.

Puskás Tivadar 1844-1893

Mérnök, a telefonhírcsatorna feltalálója, az első telefonközpont felépítője.

Eötvös Loránd (1848-1919)

Magyar fizikus, akinek egyik legismertebb alkotása a nevét viselő torziós inga. Egyetemi tanár, vallás- és közoktatási miniszter, hegymászó.

Kandó Kálmán (1866-1931)

Magyar mérnök, a nagyfeszültségű, háromfázisú, váltakozó áramú vontatás első alkalmazója mozdonyoknál, a fázisváltó kidolgozója, a vasútvillamosítás úttörője.

Szent-Györgyi Albert (1893-1986)

Magyar orvos, biokémikus. A 30-as években izolálta a C-vitamint és 1936-ban a P-vitamint.

Bíró László József (1899-1985)

A golyóstoll feltalálója, azonkívül kb. 100 találmánya kapott szabadalmat, pl. a golyós dezodor.

Neumann János (1903-1957)

A kvantummechanika professzora, számítógép-tervező, a BASIC-programnyelv kidolgozója.

Teller Ede (1908-2003)

Atomfizikus, feltaláló, a hidrogénbomba atyja

Rubik Ernő (1944 –)

Magyar építész, játéktervező, feltaláló. Rubik-kockája a világon legtöbbször eladott játék. Számos egyéb logikai játékot is kidolgozott.

A képeken: Rubik-kocka, Bíró-golyóstoll, Irinyi gyufája és Neumann számítógépe látható.

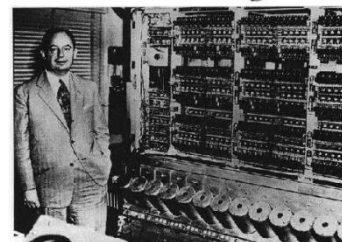

Sportolók

Aranycsapat

Minden idők legjobb magyar futballválogatottjának közismert neve.

Az 1953-ban épült Népstadion legnagyobb nézőszáma a Magyarország-Ausztria mérkőzésen volt: 104 ezer néző. Többek között itt zajlott az „évszázad mérkőzésének” visszavágója, ahol a magyarok 7:1-re nyertek Anglia ellen. Leghíresebb játékosa Puskás Ferenc (Öcsi) volt.

Balczó András (1938)

Magyar olimpiai bajnok, az öttusasport történetének legnagyobb alakja, a Nemzet Sportolója (öttusa= lovaglás, vívás, lövészet, úszás és terepfutás)

Darnyi Tamás (1967)

Négyszeres olimpiai bajnok úszó, sportvezető. Ő volt a világon az első úszó, aki 200 méteres vegyesúszásban két percen belüli időt ért el.

Egerszegi Krisztina (1974)

Ötszörös olimpiai bajnok, többszörös Európa- és világbajnok magyar úszó.

Erdei Zsolt (1974)

Magyar félnehézsúlyú profi ökölvívó. 2007-ben a Magyar Köztársasági Érdemrend tisztikeresztje kitüntetéssel kapott. Többszörös világbajnok.

Gerevich Aladár (1910-1991)

Hétszeres olimpiai aranyérmes, harmincnégyszeres magyar bajnok vívó.

Hajós Alfréd (1878-1955)

Magyar építészmérnök, gyorsúszó, labdarúgó, labdarúgó-játékvezető, újságíró, a magyar labdarúgó-válogatott volt szövetségi kapitánya, az első magyar olimpiai bajnok (1895-ben 100 méter gyorson), örökös magyar bajnok.

Kassai Lajos (1960 -)

Íjkészítő, a magyar lovasíjász sportág megteremtője. Kidolgozta a lovasíjászat verseny- és szabályrendszerét, ezután elkezdte az új sportágat terjeszteni Magyarországon, majd az 1990-es évek kezdetétől Európában, az Egyesült Államokban és Kanadában. Japánban, Kínában is tanítja ezt a sportot. Minden eddigi lovasíjász versenyt megnyert. Négy Guinness Világrekordot állított fel.

Papp László (1926-2003)

Olimpiai bajnok magyar ökölvívó, edző, sportvezető. Magyarország és a világ egyik leghíresebb ökölvívója, aki 1948-ban a londoni, 1952-ben a helsinki és 1956-ban melbourne-i olimpián nyert aranyérmet.

Polgár Judit (1976 -)

A sakk történet egyik legjobb női sakkozója. A női világranglistát 1989 óta hosszú időn keresztül vezette. 12 éves kora óta a felnőtt női világranglista 1. helyezettje volt.

Magyar Zoltán (1953 -)

Kétszeres olimpiai bajnok tornász, sportvezető, állatorvos. Pályafutása alatt lólengésben három világ-, három Európa-bajnoki aranyérmet nyert.

A magyar férfi vízilabda-válogatott

Kilencszeres olimpiai bajnok, kétszeres világbajnok és tizenkétszeres Európa-bajnok, ezzel a világ legsikeresebb vízilabda-válogatottja.

Név szerint nem említjük meg őket, de a magyar kajak-kenusok, fogathajtók, öttusázók, és egyéb versenyzők is sok dicsőséget szereztek a magyarságnak.

Történelem és Földrajz 2.

| Történelem | Földrajz |
|---|------------|
| Az Árpád-ház kihalása, III. András Anjou Királyok: Károly Róbert, Nagy Lajos, Luxemburgi Zsigmond | Erdély |
| Hunyadiak: János és Mátyás | Alföld |
| Mohácsi vész, A három részre szakadt ország | Kárpátalja |
| Erdély aranykora, Bethlen Gábor, reformáció | Őrség |

Az Árpád-házi magyar királyok vagy a Turul-nemzetség (férfi ág) kihalása 1301.

„Az utolsó aranyágacská akkor tört le, amikor meghalt az utolsó Árpád-házi király.”

Vagyis **III. András** (Endre), 1301 elején. Az „utolsó aranyágacská” kifejezés átvitt értelemben azt jelenti: az utolsó remény..

Ezt követően cseh, majd bajor királyok után ismét egy kiemelkedő, de már nem az Árpád-házból származó király következett a trónon.

Anjou-ház: a Franciaország északnyugati részén elterülő Anjou tartományt birtokló család elnevezése. A magyar Anjou-ház (1301–1399) a harmadik Anjou-házból származott. Az Árpád–Anjou ház házasság keretében jött létre.

I. Károly (1288–1342), Károly Róbert néven ismert magyar király

Háromszor lett megkoronázva. Ő volt a magyar Anjou-ház alapítója.

Letörte az addig uralkodó nagyurak hatalmát, nem földet ajándékozott a hűségért, hanem tisztséget.

Gazdasági intézkedésekkel megtöltötte a kincstárat. Sok adót szedett be. Beindította az aranybányászatot, ezüst- és aranypénzt veretett, fellendítette a kereskedelmet. Elősegítette az írás tanítását. Egyházpolitikája is a rendek gyarapodását segítette elő. Létrehozta a bandériális (zászlós) hadseregeket.

Békés politikát folytatott, kivéve Ausztriával.

Ebben az időben Krónikák is készültek. Erős országot hagyott a fiára.

I. (Nagy) Lajos (1326–1382) Magyarország Anjou-házi királya

Uralkodása a középkori Magyar Királyság egyik fénykora. Az ország belső békéje és dinasztikus kapcsolatai lehetővé tették a társadalom, a gazdaság és a kultúra fejlődését. Aktív külpolitikája és hadjáratai révén pedig Magyarország európai nagyhatalommá vált. A lovagkirályt személyes tulajdonságai és dicsőséges hadjáratai híres, nagy királyunkká tették. Lajos uralkodását végigkísérték a hadjáratok, amelyekben személyesen is jeleskedett: neki írta Káldi Márk a Képes Krónikát, benne a magyarok és a hunok történetével.

Nem sokkal halála előtt állítólag egy üstökös jelent meg az égbolton, mely a középkori emberek szerint a világ közelgő vesztését jelezte.



Luxemburgi Zsigmond (1368 –1437) magyar, német és cseh király, német-római császár
Nevéhez fűződik az utolsó összeurópai kereszties hadjárat megszervezése és a végvárrendszer kiépítése. Vannak olyan feltételezések, hogy ő Hunyadi János édesapja.

Hunyadiak kora – Az 1440 és 1490 közötti korszak Hunyadi Jánosról és fiáról, Mátyásról kapta nevét.

Hunyadi János (1407–1456) középkori magyar földesúr és hadvezér, „a nagy törökverő”, Mátyás király apja.

Sokat harcolt a törökök ellen, de **1456. július 21–22-én** saját seregével – köztük 200 hajóval – és a parasztokból álló keresztiesekkel **Nándorfehérvárnál** (ma Belgrád) fényes győzelmet aratott a török szultán többszörös túlerőben lévő seregén.

A nagy diadal tiszteletére azóta minden délben, Európa-szerte meghúzzák a harangokat. Hunyadi nem sokkal élte túl győzelmét, mert áldozatul esett a táborukban kitört pestisjárványnak.

I. (Hunyadi) Mátyás (1443-1490) magyar király. Nevezik Corvin Mátyásnak, az igazságos Mátyás királynak vagy Hollós Mátyás királynak is.

15 éves korában, 1458-ban a nemesek Mátyást választották királynak.

Hivatalosan csak 1464-ben lett törvényes magyar király, miután visszavásárolta az osztrákok által ellopott Szent Koronát.

Külső és belső ellenségeit legyőzte, majd az országban stabil, igazságos uralkodást folytatott. A török ellen csak akkor harcolt, ha az elkerülhetetlen volt. Felállította a fekete sereget (katonaság). Támogatta a művészeteket, egyetemet, könyvtárat alapított.

Kiváló országlása miatt ma is Magyarország egyik legnagyobb királyaként emlegetjük.

Mátyás volt Magyarország utolsó magyar királya abban az értelemben, hogy a szent koronával, az esztergomi érsek által, szent napon, mindenki akarására, szent helyen koronázták meg. „Meghalt Mátyás király, oda az igazság.”

A hagyomány szerint Mátyás szeretett álruhába öltözve utazni az országban, mert így igazán megismerhette a nép ügyes-bajos dolgait.

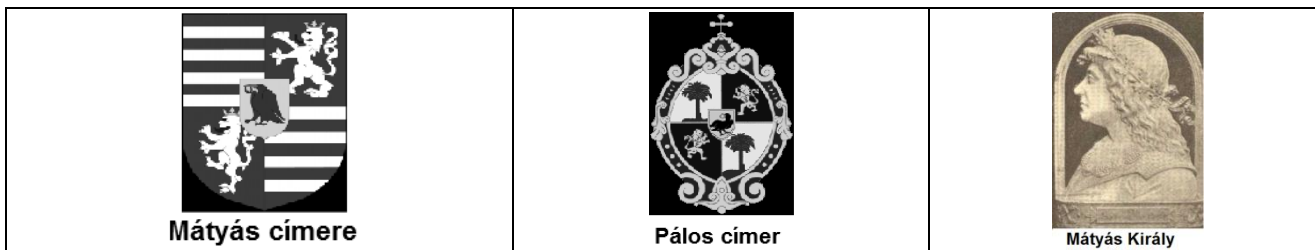

Érdekesség:

Pálos Rend. Az első és egyetlen magyar alapítású, férfi szerzetesrend. A rendet Boldog Özséb esztergomi kanonok alapította, 1250-ben. Mátyás király nagyon támogatta a rendet. Ezért a két címer is feltűnően hasonló. 1526-ban, a török invázió idején a pálos szerzetesek is szembeszálltak az ellenséggel Visegrádnál, hogy a Szent Koronát megőrizzék. Egyes vélekedések szerint a pálosok valamiféle ősi magyar tudás birtokában voltak, különös módon összefonódtak az ország sorsával. Jó példa erre Pázmány Péter gondolata: *„Ha tudni akarod az ország soros állapotját, tekints Remete Szent Pál rendjére. Ha számukat fogyni látod, tudd meg, hogy az országnak is rosszul áll szénája, de ha őket növekedni látod, tudnod kell, hogy az ország is felemelkedőben van.*

II. (Dobzse) Ulászló (1456-1516). Magyarország és Csehország királya.

Uralkodásának legfőbb jellemvonása a gyenge királyi hatalom volt.

1514-ben kitört a Dózsa-féle parasztfelkelés, melyet levertek, Dózsa Györgyöt kivégezték, és megírták Werbőczy Hármaskönyvét (Tripartitum). Ez a korabeli jogi szabályok gyűjteménye volt. Magába foglalta az Arany Bulla egyes részeit, és a Szent Korona-tant. A szegényektől minden jogot elvett, a gazdagoknak még többet adott.

Egyes részei a II. világháborúig érvényben voltak.

II. Lajos (1506–1526) a Jagelló-házból való magyar és cseh királyi herceg.

A török hódoltság előtt ő volt az utolsó olyan magyar király, aki az egész középkori Magyar Királyság felett uralkodott. Az országban nagy fejtelenség volt akkoriban, mert a főurak azt csináltak, amit akartak. A Fuggerek és Thurzók (bankárok) hamis pénzveréssel és pénzügyi blokáddal tönkretették a gazdaságot.

A magyarság nem volt egységes és senki sem állt ki a jól felszerelt, hatalmas török sereggel szemben.

Jellemző halála is: az 1526-os mohácsi csatából menekülőben II. Lajos a Csele patakba fulladt.

Mohácsi vész (1526. augusztus 29.)

A Mohács határában megívott csatát a későbbi történetírásunk úgy emlegette, mint „nemzeti nagylétünk nagy temetőjét”.

A hatalmas török haderővel szemben egy jóval kisebb magyar sereg állt szemben.

Fájdalmas vereséget szenvedtünk: elesett 4000 lovas, 10000 gyalogos, 7 püspök - köztük a fővezér Tomori és Szalkai László esztergomi érsek és másik 5 püspök - és 16 zászlósúr, valamint 12 főúr. Tehát a nemzet főpapsága, nemes urai és fiatalsága. A menekülő király a Csele-patakba fulladt (bár később sokan azt állították, a trónra törő Szapolyai gyilkoltatta meg).

A mohácsi csata után az ország fővárosa, Buda, védtelen maradt. A törökök a város elfoglalása után még a koronázási ékszereket is elvitték magukkal.

Ezzel elkezdődött egy 160 évig tartó török uralom, amelynek csak 1686-ban, Buda visszafoglalásával sikerült véget vetni...

Következmények:

1541-ben az ország három részre szakadt.

Európa-szerte egyre jobban terjedt a reformáció.

Mivel a katolikus egyház meggyengült, vigaszt a magyar nyelvű prédikációk és imák jelentettek. 1590-ben megjelent magyar nyelven az első teljes biblia Károli Gáspár fordításában. Időközben, 1570-ben Erdély önálló lett. A Habsburgok elfogadták az önállóságát és a törökök sem szállták meg. Iskolákat nyitottak, széles körben olvasást tanítottak. Ezekben az években több erdélyi fejedelem követte egymást, melyek között voltak jók és rosszak is.

Bethlen Gábor (1580-1629) erdélyi fejedelem. I. Gábor néven megválasztott magyar király

A 17. századi magyar történelem egyik legjelentősebb személyisége. Jó hadvezér, kormányzó, politikus volt. Az ipart, kereskedelmet és a bányászatot használta pénzforrásul, nem pedig adókat szedett.

Uralkodása alatt megszilárdította Erdély helyzetét. Az ország gazdasága és kulturális élete egyaránt fejlődésnek indult – ezt az időszakot általában „Erdély aranykora” néven ismerjük.

Itt kell megemlékeznünk **Bocskai István** szabadságharcáról is (1605).

Bocskai Erdély fejedelme 1605 és 1606 között.

A hajdúk és a hozzájuk csatlakozó jobbágyok élén indította meg Bocskai az idegen uralom elleni szabadságharcot. Magyarországnak a töröktől el nem foglalt része és Erdély a fölkelők birtokában volt. A Bocskai által közvetített béke a tizenöt éves török háborúnak is véget vetett.

A reformációért a legtöbbet tevő nagy magyar politikusok egyike volt, ezért Genfben a reformáció emlékműve egyik szobra az ő alakját őrzi, alatta felirat egyik jelmondatával: „Hitünknek, lelkiismeretünknek és régi törvényeinknek szabadságát minden aranynál feljebb becsüljük.” Az ő emlékére a hajdúk fejfedőjét Bocskai-sapkának nevezik.

Földrajz

Erdély

Tágabb értelemben Erdély elnevezés alatt ma többnyire Románia egész nyugati részét értjük, mint 16 megye összességét. Ez a terület magában foglalja Belső-Erdélyt, a Partiumot és a Bánság keleti nagyobb részét. A trianoni békediktátum Erdélyt Romániának adta.

Szűkebb értelemben Erdély, a történelmi Erdély vagy Belső-Erdély ennek a nagyobb területnek a középső-keleti („Király-hágón túli”) részét jelenti, amely az egykori Magyar Királyságon belül bizonyos önállósággal rendelkezett.

Belső-Erdély keleti felén található a Székelyföld történelmi tájegysége. Itt a legnagyobb ma a magyarok aránya Románián belül.

A történelmi Erdély egy 300-480 méterrel a tengerszint felett levő fennsíkot, az úgynevezett Erdélyi-medencét foglalja magában a körülötte emelkedő hegyvonulatokkal.

Határai: délen Havasalföldtől a Déli-Kárpátok, keleten Moldvától és Bukovinától a Keleti-Kárpátok választják el. Északon az Északkeleti-Kárpátok határolták, nyugaton az Alfölddel, délnyugaton pedig a Bánsági-hegyvidékkel határos.

A történelmi Erdély fő bejárata nyugat felől a Király-hágó.

Nevének jelentése: „Erdőelve“ vagy az 1075-ből származóan „erdőn túl“.

Erdély vizei: Az Erdélyi-medencét többek között a Maros és Szamos folyók szelik át, de innen ered az Olt folyó is.

Erdély néhány főbb nevezetessége: Tordai-hasadék, Gyilkos-tó, Békás-szoros, Szent Anna-tó. Népviselőek, várak, fürdők, templomok, kerámiák.

Főbb városai: Marosvásárhely, Kolozsvár, Nagyvárad, Sepsiszentgyörgy, Szatmárnémeti, Székelyudvarhely, Csíkszereda, Temesvár, Brassó, Arad, Nagybánya, Kézdivásárhely, Gyergyószentmiklós, Nagykároly, Zilah, Nagyszalonta.

Főbb termékei: Fa, bányák (arany, só, szén). Erdély tele van változatos természeti kincsekkel.

Egyéb: kimagasló az erdélyi népművészet (tánc, hímzések, kerámia, faragások) és az erdélyi székelykapuk. A kemény telek miatt elterjedt sport manapság a jégkorongozás.

A Csíksomlyói búcsú a magyarság nagy összefogásának jelképe lett. Évente több mint ötszázezer ember zarándokol el oda a pünkösdi ünnepi misére.

Híresek a gyógyvizei. Meg kell még említeni a tájegység mondáit, meséit is, melyek komoly erkölcsi tanítással is szolgálnak.

Nagyon ízletes és egészséges az erdélyi konyha.

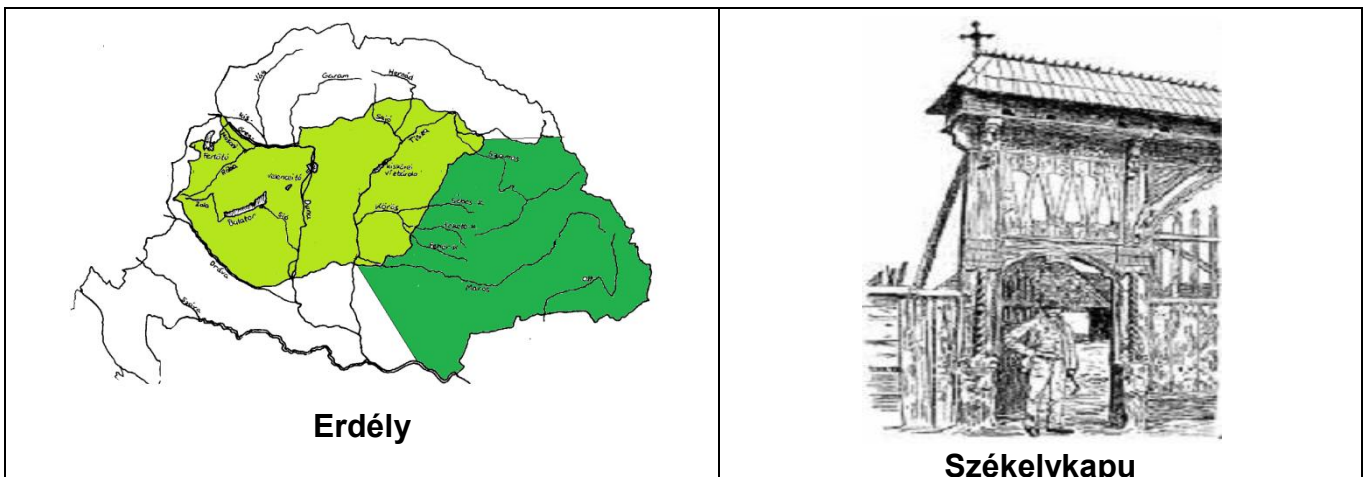

Alföld

Az Alföld (vagy régebben Nagy-Magyar-Alföld) az eurázsiai sztyeppevidék legnyugatabbi területe. Kiterjedése kb. 100 000 km². Területe 5 országra terjed ki.

A terület szinte tökéletes síkság, a szintkülönbségek elenyészőek.

A felszint a folyók munkája alakította. Löss és homok borítja. Itt található a Kárpát-medence legmélyebben fekvő pontja.

Ásványkincsekben ugyan szegény, de hévizekben gazdag az Alföld.

Nem csak a vidék, de az éghajlat és a talaj is különleges. A Tisza szabályozása előtt (1850 körül) mocsaras árterület volt (mely a legeltetésnek kedvezett). Manapság a földművelés meghatározó.

Az Alföld tájai: Tiszántúl, Duna-Tisza köze, Mezőföld

Az Alföld vizei: a Tisza és mellékfolyói: Szamos, Berettyó, Zagyva, Maros, Körös folyók, Bodrog, Sajó. Jelentős csatornahálózata van és több víztározója, köztük a Tisza-tó.

Az Alföld települései: Ha Magyarországra gondolunk, sokszor az apró, „tipikus” magyar falvak jelennek meg a szemünk előtt. Manapság az Alföldön azonban a mezővárosok, falvak, tanyák jellemzők, továbbá itt-ott nagyobb ipari telepekkel és nagyobb városokkal is találkozunk.

Az Alföld népessége: már a magyarok betelepülésével egy időben (890-es évektől) hamar belakták ezt a területet. A középkorban betelepültek a kunok és a jászok, valamint később más nemzetiségek is (németek, szlovákok, cigányok, horvátok, románok, ukránok, szerbek, szlovének, zsidók).

Az Alföld nevezetességei: a Hortobágy-puszta és Bugac – a gémeskutakkal, csikósokkal, vásárokkal. Továbbá Debrecen, Szeged, Ópusztaszer, és a híres gyógyfürdők. Az Alföld és a Bükk találkozásánál terül el a Matyóföld.

Főbb városai: Békéscsaba, Debrecen, Hódmezővásárhely, Kecskemét, Nyíregyháza, Szeged, Szolnok

Főbb termékei az állattartásból és mezőgazdaságból: gabonanövények, kalocsai és szegedi paprika, makói hagyma, kecskeméti barack, dinnyeföldek, a kalocsai hímzés, a kiskunhalasi csipke és a kecskeméti fűtülős barack pálinka, és innen származik a hazai kőolaj- és földgázkészlet 90%-a.

Egyéb: Az Alföldet számos itt született magyar író és költő örökítette meg alkotásaiban, a leghíresebbek Petőfi Sándor, Arany János, Juhász Gyula, Móra Ferenc és Móricz Zsigmond. Az Alföld egyéb neves szülöttei közé tartozik Bay Zoltán fizikus, Irinyi János vegyész, a zajtalan gyufa feltalálója, valamint Korányi Frigyes orvos.



Az Alföld



Gémeskút

Kárpátalja

Kárpátalja vagy Kárpát-Ukrajna Magyarországgal, Szlovákiával, Romániával és egy kis szakaszon Lengyelországgal szomszédos.

Mintegy ezer esztendeig Magyarország, majd a trianoni békeszerződés után Csehszlovákia, illetve 1945-től 1991-ig a Szovjetunió, jelenleg pedig Ukrajna része.

Kárpátalja magyar lakossága az alföldi területeken él.

A vidék északkeleti részére benyúlnak a Máramarosi havasok.

Legnagyobb folyója a Tisza, hossza a terület határán belül 200 kilométer.

További nagyobb folyói: a Latorca és az Ung

Legnagyobb tava az Ökörmezői (Mizshirja) járásban található Szinevéri-tó.

Az általánosan elfogadott álláspont szerint Árpád hadai 895-ben (vagy 896-ban) léptek a területre az itt található Vereckei-hágón át. Ettől kezdve Kárpátalja a Magyar Királyság szerves részét képezte.

A Szovjetunió felbomlása után Kárpátalja az 1991-ben függetlenné vált Ukrajna része lett.

Főbb városai: Ungvár, Munkács, Huszt, Beregszász, Nagyszőlős.

Kárpátalja fő látnivalói: A várak, várromok, kastélyok és templomok. A legjelentősebbek a munkácsi és az ungvári vár, továbbá a huszti vár. Sajnos jelentős részük elhanyagolt állapotban van.

Főbb termékei: inkább csak mezőgazdasága jellemző, ipara elenyésző.

Többek között emiatt, és az utóbbi évek polgárháborúi miatt is nagy a szegénység erre felé.

Sok asszony foglalkozik a híres beregi szőttes készítésével.

Híressége: Munkácsy Mihály (festő)

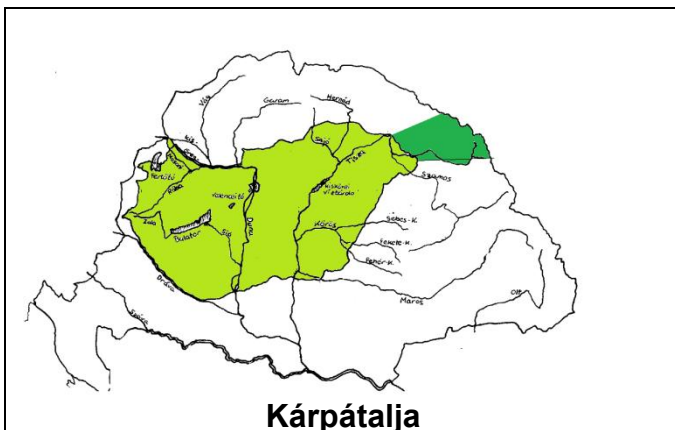

HÍRES MAGYAR MŰVÉSZEK

Magyarország művészekben mindig bővelkedett. Legyenek azok festők, írók, zeneszerzők, énekesek, táncosok, építészek, zenekarok vagy filmesek, sokuk nevét az egész világ megismerte. Néhányukat alább felsoroljuk, a teljesség igénye nélkül.

Festők

| | |
|--|---|
|  | <p>Csontváry Kosztka Tivadar 1853-1919</p> <ul style="list-style-type: none"> - Míg külföldön ünnepelt művésznek számított, Magyarországon nem volt túl sikeres. - A Napút festője – látomásos-prófétikus képeket készített. - Mintegy 100 nagyobb képe van. - Sokat utazott, főleg keletre. - Pécsen róla nevezték el a múzeumot. |
|  | <p>Feszty Árpád 1856-1914</p> <ul style="list-style-type: none"> - Festőművész - Ő készítette azt a körképet, amin a magyarok bevonulása látszik. - A kép 15 m magas és 120 m hosszú hatalmas alkotás. - Feszty Árpád belebetegedett a gigantikus munkába, melyet a kép festése okozott. - Jelenleg az ópusztaszeri Nemzeti Történelmi Emlékparkban látható a kép. |
|  | <p>Munkácsi Mihály (1844-1900)</p> <ul style="list-style-type: none"> - Asztaloslegényből lett híres festő. - Hatalmas méretű képeket festett. - A Siralomház c. festményével világhírű lett. - Gyakran vitte a magyar történelem eseményeit, személyeit vászonra. - Híres képei közül kiemelkedik a Krisztus-trilógia: a Krisztus Pilátus előtt, a Golgota, és az Ecce homo. |
|  | <p>Szinyei Merse Pál (1845-1920)</p> <ul style="list-style-type: none"> - Nemzeti érzelmű nemesi családból származott. - A híres nagyváradi festőiskolában tanult. - Híres képei: A Lila ruhás nő, a Majális, az Anya gyermekével és a Szerelmespár. |
| <p>Egyéb híres festők többek között: Paál László, Csók István, Barabás Miklós, Rippl-Rónay József, Viktor Vasarely</p> | |

Építészek**Makovecz Imre (1935-2011)**

- Az organikus építészetéről lett híres (szándéka az volt, hogy az épület egy lényegűvé váljon a környezetével, szervesen illeszkedjen a tájba).
- Építészként fő műve az 1992-es sevillai világkiállítás magyar pavilonja.
- A hagyományos alapanyagok, s főleg a fa felhasználásával készült épületeknek hagyományőrző hatása van, így a fát nem díszítőelemként, hanem szerkezetként használja.
- Számtalan híres építményt tervezett.

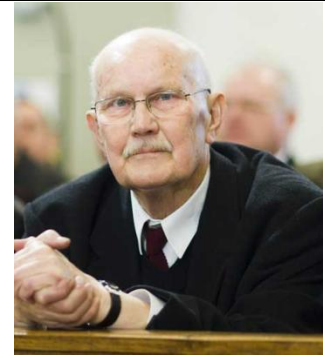

Siófoki templom



Paksi templom

Kós Károly (1888 – 1972)

- Építész, író, grafikus, könyvtervező, szerkesztő, könyvkiadó, tanár, politikus.
- Többek közt a pesti állatkert épületeit is ő tervezte.
- Számtalan néprajzi, történelmi, építészeti könyv, színdarab és röpirat szerzője.
- Emlékét utcák, terek és a róla elnevezett Kós Károly-díj őrzi.

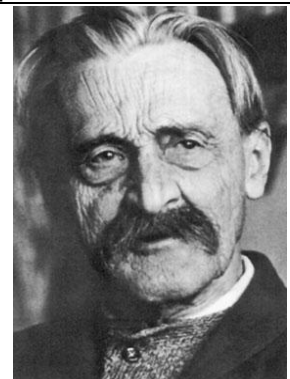

Varjúvár





Budapesti állatkert

Költők és írók

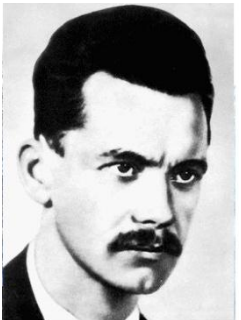

Mivel a magyar nyelvet kevesen értik a nagyvilágban, így irodalmi alkotásaink nem terjedtek el annyira, mint a magyar zene. Mégis van egy pár mű, amely mindezen nehézség ellenére is világhírű lett. Például Madách Imre Az ember tragédiája című emberiségdrámája.

Az író és a költő között az a különbség, hogy az egyik inkább verseket ír a másik pedig hosszabb-rövidebb történeteket. Ez persze nem jelenti azt, hogy egy író ne költhetne verseket is, vagy akár énekszövegeket.

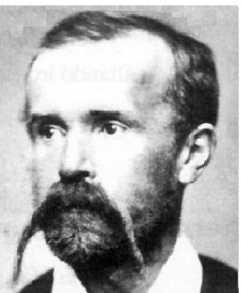
| | |
|---|--|
|  | <p>Ady Endre (1877-1919)</p> <ul style="list-style-type: none"> - A XX. sz. egyik legjelentősebb magyar költője, a magyar politikai újságírás egyik legnagyobb alakja. - Költészetének témái az emberi lét minden jelentős területére kiterjednek. - Hazafi és forradalmár, példamutató magyar és európai személyiség. - Stílusának egyik legjellemzőbb vonása a különös jelzők gazdagsága. - híres versei: Góg és Magóg fia vagyok én, A magyar ugaron, Párizsban járt az ősz, Magyar jakobinus dala, Dózsa György unokája, Sem utódja, sem boldog őse, A föl-földobott kő... |
|  | <p>Arany János (1817-1882)</p> <ul style="list-style-type: none"> - Magyar költő, a Kisfaludy Társaság elnöke, a Magyar Tudományos Akadémia igazgatója és főtitkára. - Barátság fűzte Petőfi Sándorhoz és családjához. - A világsi fegyverletétel után egy ideig bujdosni kényszerült, később tanító is lett. - művei: A Toldi-trilógia: Toldi, Toldi estéje, Toldi szerelme, A walesi bárdok, Szondi két apródja, Buda halála... |
|  | <p>Fekete István (1900-1970)</p> <ul style="list-style-type: none"> - Író, számos ifjúsági könyv és állattörténet írója. - Jókai mellett minden idők legolvasottabb magyar írója. - Az írásaiból kiérződő nemzeti érzés, hazaszeretet, kereszténység, istenhit miatt vált vörös posztóvá a párt által irányított irodalmi vezetés szemében, ezért próbálták munkásságát kicsinyíteni, elhallgatni, ifjúsági regényírónak titulálni. - művei: A koppányi aga testamentuma, Tüskevár, Téli berek, Vuk, Kittenberger Kálmán élete, Kele, Csí stb. |
|  | <p>Gárdonyi Géza (1863-1922)</p> <ul style="list-style-type: none"> - Író, költő, drámaíró, újságíró, pedagógus, az MTA tiszteletbeli tagja. - Számátalan verset, novellát, mesét, színpadi darabot és egyéb írást hagyott hátra. - művei: Egri csillagok, A láthatatlan ember, Isten rabjai, Ida regénye stb. |

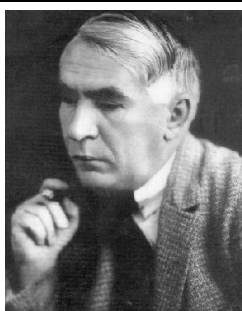
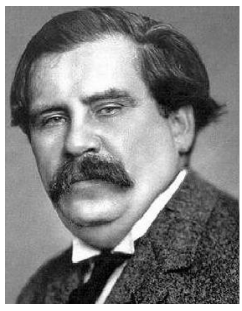
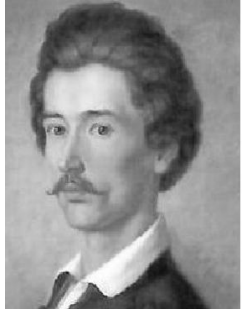
| | |
|---|---|
|  | <p>Jókai Mór (1825-1904)</p> <ul style="list-style-type: none"> - Regényíró, a „nagy magyar mesemondó”, országgyűlési képviselő, főrendiházi tag, a MTA igazgatótanácsának tagja, a Szent István-rend lovagja, a Kisfaludy Társaság tagja, a Petőfi Társaság elnöke, a Dugonics Társaság tiszteletbeli tagja. - A realista és a romantikus stílus kettőssége jellemzi írásait. - Művei : Az aranyember, A kőszívű ember fiai, Egy magyar nábob, Kárpáthy Zoltán, Fekete gyémántok, A névtelen vár stb. |
|  | <p>József Attila (1905-1937)</p> <ul style="list-style-type: none"> - Magyar költő, a magyar költészet egyik legkiemelkedőbb alakja. - Életműve zárt egészet alkot: teljes emberi magatartást, egységes, befejezett életutat fejez ki klasszikussá érlelt művészi technikával, nemegyszer a legmagasabb szinten. Ezáltal foglal helyet nemcsak a magyar, hanem a világirodalom nagyjai közt. - Látomásos verseket is írt, s halála körülményei sem tisztázottak. - Szocialista költészete: Döntsd a tőkét; Külvárosi éj; Mama - Hazafias költészete: A Dunánál; Nem, nem, soha! - Szerelmi költészete: Óda; Nagyon fáj |
|  | <p>Kölcsey Ferenc (1790-1838)</p> <ul style="list-style-type: none"> - Magyar költő, politikus és nyelvújító, az MTA rendes tagja. - A parlamenti szónoklatot ő emelte irodalmi és művészi színvonalra - 1823. január 22-én tisztázta le Himnusz, a magyar nép zivataros századaiból című nagy költeményét, amely Erkel Ferenc zenéjével Magyarország nemzeti himnusza lett. <p><i>“Isten, áldd meg a magyart Jó kedvvel, bőséggel, Nyújts feléje védő kart, Ha küzd ellenséggel; Bal sors akit régen tép,</i></p> <p><i>Hozz rá víg esztendőt, Meggúnhódte már e nép A múltat s jövőndőt!”</i></p> |
|  | <p>Madách Imre (1823-1864)</p> <ul style="list-style-type: none"> - Magyar költő, író, ügyvéd, politikus, a Kisfaludy Társaság rendes és a Magyar Tudományos Akadémia levelező tagja. - Szabadságharcos rejtegetése ürügyén börtönbe került. - A börtönben verseket írt krétával az asztallapra, és megírta Az ember tragédiája első változatát Lucifer címen. - Fő műve, melyet a világ számtalan nyelvére lefordítottak: Az ember tragédiája <p><i>„Mondottam ember: küzdj, és bízva bízzál!”</i></p> |

| | |
|---|--|
|  | <p>Móra Ferenc (1879-1934)</p> <ul style="list-style-type: none"> - Író, újságíró, muzeológus, a „tiszteletbeli makai” - Tanító volt, ill. régészeti ásatásokon ősi lovastemetkezéses sírokat tárt fel. - Verseket írogatott, majd ifjúsági könyveket kezdett írni. - A háborúban haditudósító volt, a katonasorsot életközélemből mutatta be - Művei: A kincskereső kisködmön, Rab ember fiai, Zengő ABC, A cinege cipője, Az aranyszőrű bárány stb. |
|  | <p>Móricz Zsigmond (1879-1942)</p> <ul style="list-style-type: none"> - Magyar író, újságíró, szerkesztő, a 20. századi realista prózairodalmunk legismertebb alakja. - Népdalgyűjtésbe kezdett, s rengeteg dalt, köszöntőt, találós mesét, játékot gyűjtött. - Művei : Légy jó mindhalálig, Hét krajcár, Úri muri, Rokonok... <p><i>„Íme itt állunk és beszélünk ezen a gyönyörűségesen zengő magyar nyelven. Egy olyan nyelven, amely sehol az egész világon nincs, csak itt, ebben a kicsiny tündérgyűjtésben. Beszélünk egy olyan nyelven, amelynek még rokonai sincsenek, mert annyira régen szakadtunk el a nyelvtestvéreinktől [...] S íme mégis itt vagyunk ! [...] Itt vagyunk itthon, Európa kellős közepén...”</i></p> <p><i>(Részlet M. Zs. beszédéből)</i></p> |
|  | <p>Petőfi Sándor (1823-1849)</p> <ul style="list-style-type: none"> - Magyar költő, forradalmár, nemzeti hős, a magyar költészet egyik legismertebb és legkiemelkedőbb alakja. - Addig ismeretlen témákat honosított meg költészetünkben: nála jelenik meg először a családi líra, a szerelmi költeményekben a hitvesi, házastársi szerelem ábrázolása, tájköltészetében pedig a Puszta, a magyar Alföld méltó rajza. - Stílusát a népiesség jellemzi. Elhagyta a mitológiai elemeket, a finomkodó körülírásokat. - Gyalogosan vándorolt Kárpát-medence-szerte, többször megpróbálkozott a színészmesterséggel is, mint vándorszínész. Nagy szegénységben élt. - Mély barátság fűzte Arany Jánoshoz. - A márciusi ifjak vezéréként az 1848-49-es események egyik főszereplőjévé vált. Megírta és elszavalta a Nemzeti Múzeum lépcsőjén a „Nemzeti dalt”, de később fegyverrel is harcolt a szabadságharcban. 1849. július 31-én tünt el a segesvári csatában. A mai napig nem tudni, hol van eltemetve. - A nép a szabadság szimbólumát látta ebben a lángoló ifjúban. - Számtalan utca, tér, intézmény és emlékmű őrzi emlékét. <p>Jelentősebb művei: Nemzeti dal, János Vitéz stb.</p> <p><i>Nemzeti dal</i> <i>Talpra magyar, hí a haza!</i> <i>Itt az idő, most vagy soha!</i> <i>Rabok legyünk, vagy szabadok?</i> <i>Ez a kérdés, válasszatok! -</i> <i>A magyarok istenére</i> <i>Esküszünk,</i> <i>Esküszünk, hogy rabok tovább</i> <i>Nem leszünk!</i></p> |

| | |
|--|--|
| | <p>„Külföldön Petőfi a legismertebb magyar költő mindmáig. Ő az istenek magyar kedvence. Mindent megkapott, hogy nagy költő lehessen: tehetséget, történelmet, sorsot. Huszonhat évet élt, s világirodalmi rangú s méretű életmű maradt utána, mely korfordulót jelentett nemzete irodalmában.” (Németh G. Béla irodalomtörténész)</p> |
|  | <p>Vörösmarty Mihály (1800-1855)</p> <ul style="list-style-type: none"> - Magyar költő, író, ügyvéd, az MTA tagja, a magyar romantika egyik legnagyobb alakja. - Vörösmarty a magyar irodalom egyik nagy mítoszteremtője. Műveiben önálló szimbólumrendszert dolgozott ki. - Művei: Szózat, Csongor és Tünde, Zalán futása stb. - A Szózatot Egressy Béni megzenésítette, ma is himnuszként adják elő. <p><i>Hazádnak rendületlenül légy híve, ó magyar! Bölcsőd az s majdan sírod is, mely ápol s eltakar. A nagy világon e kívül nincsen számodra hely. Áldjon vagy verjen sors keze - itt élned, halnod kell.</i></p> |
|  | <p>Wass Albert (1908-1998)</p> <ul style="list-style-type: none"> - Erdélyi magyar író és költő. - Magyarországon csak halála után fedezték fel Wass Albertet, mint az erdélyi magyar irodalom nagy alakját. - Műveit Magyarországon a rendszerváltás óta jelentetik meg, korábban itt szinte ismeretlen volt. - Főbb művei : A funtineli boszorkány, Kard és kasza, Adjátok vissza a hegyeimet! Erdők könyve, Tavak könyve, mesék, mondák. - 1952-től haláláig az Amerikai Egyesült Államokban élt. Nicolae Ceausescu elnökségének éveiben Romániában betiltották a könyveit. <p><i>„Ne félj, magyar, az ki vagyon veled, ezer veszély közt is bizton hazavezet, s ha jó az óra, meghallod szavát.</i></p> <p><i>Hazamegyünk! Hazamegyünk! Ne félj, magyar, az ki vagyon velünk, a bujdosásból majd hazamegyünk. A bujdosásunk véget ér hamar, s szabad lesz végre, szabad a magyar.”</i></p> |

Mivel oly sok írónk és költőnk van, hogy itt nem lehet mindet felsorolni, további költőket és írókat találsz az egyéb címszó alatt, valamint a Magyar Irodalmi Lexikonban és az interneten.

Zeneszerzők

| | |
|---|---|
|  | <p>Bartók Béla (1881-1945)</p> <ul style="list-style-type: none"> - A 20. század egyik legnagyobb zeneszerzője, zongoraművész, népzenekutató, a közép-európai népzene nagy gyűjtője, a Zeneakadémia tanára. - Művészete és tudományos teljesítménye nemcsak a magyar és az európai zenetörténet, hanem az egyetemes kultúra szempontjából is korszakalkotó jelentőségű. - Kodálllyal együtt elkezdte a magyar népzeneét gyűjteni és tanulmányozni. Sokat gyűjtött Erdélyben is. - 1939-ben Amerikába emigrált, és ott is halt meg. - Művei: A kékszakállú herceg vára, A csodálatos mandarin, zongoradarabok, hegedűversenyek, kamaradarabok, zenekari művek, népzenei írások, tanulmányok. - Számtalan emlékmű, utca, és intézmény őrzi az emlékét. |
|  | <p>Erkel Ferenc (1810-1893)</p> <ul style="list-style-type: none"> - Magyar zeneszerző, karmester és zongoraművész. - Sikerült viszonylag egységes nemzeti operanyelvet kialakítania. (pl. beépítette a verbunkot zeneművészetébe) - A főváros (Bp.) zenei életének felvirágoztatása érdekében sokat tett. - Neves sakkozó volt. - Nem vett ugyan részt az 1848-as harcokban, de zenéje gyűjtő szimbólum volt. - Művei: Bánk bán, Hunyadi László, balettzenék, kísérő zenék. A Himnusz megzenésítője. |
|  | <p>Kodály Zoltán (1882-1967)</p> <ul style="list-style-type: none"> - Zeneszerző, zenetudós, zeneoktató, népzenekutató. - Bartók Bélával életre szóló barátság kötötte össze. - Együtt gyűjtötték a népdalokat. - Zenei-nevelési koncepciója ma a magyar zenei köznevelés alapját jelenti. Módszerét a világon mindenhol alkalmazzák. - Művei: Hány János, Székelyfonó, zenekari művek, kórusművek, pedagógiai művek, gyermekdalok, Psalmus Hungaricus, írások. „A zene mindenkié!” |
|  | <p>Liszt Ferenc (1811-1886)</p> <ul style="list-style-type: none"> - a 19. századi romantika egyik legjelentősebb zeneszerzője, minden idők egyik legnagyobb zongoraművésze. A weimari zenekar karmestere - Csodagyerek, már 9 évesen koncerteket adott. - Összesen kb. 1400 művet komponált, és rengeteg esszét írt különböző témákról: például zeneszerzők társadalmi helyzete, műelemzések. - Nemzetisége vitatott, de Liszt Ferenc magát magyarnak tartotta. Művei: Magyar táncok, rapszódia, Szerelmi álmok stb. |

Történelem és Földrajz 3.

| Történelem | Földrajz |
|--|-------------------|
| Buda visszafoglalása, II. Rákóczi Ferenc | Felvidék |
| 1848-as szabadságharc | Kisalföld |
| Világháborúk | Trianoni határok |
| 1956 | Néprajzi egységek |
| | |

Buda visszafoglalása a töröktől (1686. szeptember 2.)

Szeptember 2-án vitte végbe egy nagy, többnemzetiségű keresztény sereg (Szent Liga), ezzel véget ért a 160 éves török uralom.

A várat szétlőtték, csak szerencsével sikerült Mátyás megmaradt Corvináit (könyveit) megmenteni.

Buda visszafoglalását követően a Habsburg-uralom a lehető legrosszabb oldaláról mutatkozott meg. Magyarországot meghódított területnek tekintették.

A magyaroknak ki kellett mondaniuk a Habsburgok örökös királyságát. Súlyos adók, idegen katonák eltartása, kegyetlen osztrák urak nyomorgatták az országot és a népet.

A törökök sikeres visszaszorítása után megszállták Erdélyt, felszámolták az Erdélyi Fejedelemséget, és a területet különálló tartományként csatolták a Habsburg Birodalomhoz.

Megemléltendő még **Thököly Imre**, a róla elnevezett kurucfelkelés vezére, II. Rákóczi Ferenc mostohaapja.

Az ország nyomora, az igazságtalanságok, és az elnyomás miatti elkeseredésből kifolyólag kirobbant a kuruc felkelés (1703-1711).

II. Rákóczi Ferenc (1676-1735) Magyarország vezérlő fejedelme, erdélyi fejedelem.

Erdélyi fejedelmek gyermeke. Anyja Zrínyi Ilona, nevelőapja Tököly Imre.

Neve szorosan összefügg az általa 1703-ban indított **Rákóczi-szabadságharccal**, mely révén Magyarország teljes függetlenségét kívánta visszaszerezni a Habsburg Birodalomtól.

Rákóczi a francia királytól kért segítséget, de árulás miatt őt magát is bebörtönözték, ahonnan megszökött, majd a kirobbant szabadságharc élére állt.

Egy zászlót küldött híveinek, melynek feliratát csakhamar egész Európa megismerte. *„Cum Deo pro patria et libertate!” – „Istennel a hazáért és a szabadságért!”*

Kezdetben a hajdúk segítségével sikereket értek el. Zászlója alatt együtt harcolt a jobbágy és a magyar nemes, ami már hosszú ideje nem volt így.

A franciák pénzzel segítették őket, de amikor megszűnt ez a segítség és pestisjárvány tört ki, a kurucok is és az ország is kimerült.

1707-ben kikiáltották a Habsburg-ház trónfosztását. A kurucok hősiességgel harcoltak a labancok ellen, de segítség hiányában egy utolsó nagy vereség után letették a fegyvert.

A Habsburgok elismerték Erdélyt önálló fejedelemséggé és nem gyarmatosították.

Bár Rákóczi kegyelmet kapott, mégsem fogadta azt el, hanem a külföldre távozást választotta. Rodostóban (Törökország), számkivetésben halt meg. Az ottani életéről hűséges embere, Mikes Kelemen hazaküldött leveleiből tudunk.

A magyarság körében ma is tisztalelkű és becsületes vezetőként él tovább emléke.

Később így foglalta össze a szabadságharc bukásának okait: *„A háború szerencsétlen végének okául pedig a nemzet tapasztalatlanságát s tudatlanságát, a fegyver és pénz hiányát – amelyek a hadakozás idegei – a pestist és a francia udvar által nyújtott segedelem csekélységét tulajdonítandja”.*



A Rákóczi vezette felkelés elbukott, viszont a bécsi udvar belátta, hogy Magyarországon elnyomással nem lehet békét és nyugalmat teremteni.

Sok idegen költözött ebben az időben az országba (svábok, osztrákok, románok stb.).

A Habsburg tartományokkal, köztük Magyarországgal is elfogadtatták, hogy leányok is uralkodhatnak, ha nincs fiú utódja a Habsburg uralkodónak.

Mária Terézia (1717–1780) magyar királynő így került a trónra.

A magyarokkal szemben nem ellenséges, sok jó törvényt is hozott a javunkra.

Viszont bevezette a kettős vámrendszert, ami erősen visszavetette a magyar ipar fejlődését. A hatalmas jobbágyterhek miatt több jobbágyfelkelés bontakozott ki.

A székelyek többször föllázadtak az erőszakos sorozás és a nem megfelelő körülmények ellen. Ezért Madéfalvát ágyúztatták, ahol a székelyek képviselői tanácskoztak. A mészárlásban kb. 400 személy (köztük nők és gyermekek) vesztették életüket (madéfalvi vérengzés).

Folytatta az idegenek betelepítését Magyarországra. Az alapfokú oktatást kötelezővé tette.

A szerzetesrendek külföldön székelő fő vezetőinek a birodalomba való látogatását megtiltotta, az egyházi ünnepek számát csökkentette.

Megítélése igen szélsőséges. Halála után fia került a trónra

II. József (1741–1790), akit **Magyarországon „kalapos király”**-nak neveztek, mert nem fogadta el a magyar alkotmányt, és nem koronáztatta meg magát. Nagyon sok ellenszenves törvényt hozott, mellyel majd minden társadalmi réteget maga ellen hangolt.

Néhány példa erre: Magyarországon 70 várat lövetett szét, mert “nem volt gazdaságos” ezeket megtartani. A Szent Koronát átszállíttatta Bécsbe.

Szerzetesrendeket és mintegy 140 kolostort feloszlatozott, vagyonukat a Vallásalapba olvasztotta. Beavatkozott a vallási ünnepek, a mise és a papnevelés rendjébe is.

1786. február 7-én Magyarországon és az örökös tartományokban kihirdette a Magyar Pálos Rend eltörlését és birtokainak elkobzását.

Az orosz-török háború, melyben benne voltunk, súlyos terheket rótt a magyarságra, a nemesek pedig már-már a felkelés határára jutottak.

A hivatalos nyelvnek a németet tette meg.

Az erőszakos elnémetesítési politikája miatt a nemesség körében divatossá vált a nemzeti nyelv és viselet, valamint a királyi intézkedések elleni fellépés.

Elrettentő példa volt ő a nemzeti különállás, a rendi jogok és kiváltságok védelmezői számára.

„Megaláznai és elszegényíteni a nagyokat, ez a tervem. Mindenki az államot tartozik szolgálni, amelynek megszemélyesítője az uralkodó.” Ahogy a célokban határozott, az eszközökben sem

válogató. Éppen Magyarországgal kapcsolatosan írja le: „*Minden bizonnyal ellene vagyok az erőszaknak és vérontásnak, de bizonyos dolgokat el kell határozni, kerül, amibe kerül.*”

A porosz-orosz-osztrák birodalmak uralkodói szövetséget kötöttek a kialakuló nacionalizmus ellen. De az emberek szabadságra, függetlenségre és reformokra vágytak.

Reformkor: A 19.sz-ban a magyar társadalomban végbemenő újtási, modernizációs szándék. A reform a gazdaság, a társadalom megváltoztatására, átalakításra irányuló törekvés, melyet rendeletek vagy törvények segítségével valósítanak meg.

Magyarországon a művészek és tudósok is jelentős szerepet vállaltak benne.

Ebben a politikai vitáktól hangos korszakban nagy történelmi személyiségek emelkedtek ki, akik irányt szabtak az eseményeknek. Megjelenhettek az országos nyilvánosság színpadán a leendő forradalom vezetői: Batthyány Lajos, Kossuth Lajos, Deák Ferenc, Széchenyi István, Szemere Bertalan, Eötvös József és mások.

A reformkor egyik legnagyobbja **gróf Széchenyi István (1791–1860)** akit Kossuth Lajos „A legnagyobb magyar“-nak nevezett.

A magyar politika egyik legkiemelkedőbb és legjelentősebb alakja, akinek nevéhez a magyar gazdaság, a közlekedés, a külpolitika és a sport megreformálása fűződik. Számos intézmény alapítója és névadója:

- A Magyar Tudományos Akadémia megalapítója. Gyárak, szélmalomok, mezőgazdaságigépgyárak, lóversenyek.
- Kaszinó, Mezőgazdasági Egylet, hajógyár, vasöntők, Duna Gőzhajózási Társaság
- Lánchíd építése, a Tisza és a Duna szabályozása, közlekedési miniszter, vasúthálózat
- A Hitel, a Világ és a Stádium c. könyvei, politikai elképzelések a jobbágyok érdekében. Aggodalommal nézte Kossuth politikáját.



Kossuth Lajos (1802–1894) államférfi, Magyarország kormányzó-elnöke. A magyar szabadságharc szellemi vezére. Máiig egyike azoknak, akik a magyar nép emlékezetében leginkább megtestesítik az 1848–1849-es forradalmat és szabadságharcot, Széchenyivel és Petőfivel együtt.

Reformprogramjában a jobbágykérdést rendezni akarta, de célul tűzte ki a nemesség megadóztatásával a közteherviselés bevezetését, a népképviselőket is. Programjában már a polgári tulajdonviszonyok és a politikai egyenlőség megvalósítása körvonalazódott, de ebben Széchenyivel ellentétbe került.

Kossuth 1885-ben Széchenyit liberális arisztokratának, míg magát demokratának minősítette. Megemeltette a katonák számát, pénzt adott ki (Kossuth-bankó).

A Batthyány-kormányban pénzügyminiszter lett, nevéhez fűződik az önálló magyar pénz (Kossuth-bankó) megteremtése.

A végső lökést a reformok ügyében végül **1848. március 15-e** jelentette, amikor a pesti radikális ifjúság vér nélkül érvényt szerzett az ún. 12 pontnak.

Ő volt az első idegen államférfi, aki felszólalhatott az USA kongresszusában.

A szabadságharc további menetében óriási feladatokat oldott meg, mind a hadsereg megszervezése, mind a nemzeti és a forradalmi helytállás gazdasági, társadalmi és politikai feltételeinek megteremtésében.

A világsi kapituláció után török földre menekült, előbb azonban Orsovánál, magyar földön elásatta a Szent Koronát. Élete végéig külföldön maradt. Torinóban halt meg.

Magyarországon neki van a legtöbb szobra, a települések nagy részén közterület viseli a nevét, kultusza pedig ma is élő.

1848–49-es forradalom és szabadságharc

1848. március 15-én kitört a forradalom. Petőfi elszavalta a Nemzeti dalt, Jókai pedig felolvasta a *12 pontot*, melyben össze volt foglalva a nemzet kívánsága. Ezt az Országgyűlés el is fogadta és új törvényeket fogalmaztak.

A gróf Batthyány Lajos vezetésével megalakuló új kormány már nem a királynak, hanem az ország választott képviselőinek, a magyar országgyűlésnek tartozott felelősséggel. Ezért tehát független és felelős kormány volt.

Az utolsó rendi országgyűlés által elfogadott áprilisi törvényeket az uralkodó, V. Ferdinánd király szentesítette. Ez fordulópontot jelentett a magyar történelemben, az ország gazdasági-politikai kormányzási rendszere óriási változáson ment keresztül. Az áprilisi törvények alapján Magyarország csaknem független ország lett. Kimondták Magyarország és Erdély egyesülését. A jobbágyok ügyével és a nemzetiségekkel azonban nem foglalkozott. Így sikerült a nemzetiségeket fellázítani a magyarok ellen, akik el is indultak hadaikkal a magyarok ellen. Ferdinánd helyett Metternich kancellár kormányzott, a császár csak az ő bábja volt.

1848 nyarán az udvar elérkezettnek látta az időt, hogy Magyarországon is visszaállítsa teljhatalmát, tehát Magyarországot osztrák tartománnyá süllyessze, és Erdélyt elszakítsa.

Szeptemberben Jellasics horváth bán megtámadta a magyarokat.

1849 tavaszától a „dicsőséges tavaszi hadjárat” sorozatos győzelmekkel indult, benne főszerepe volt Görgey Artúr kiváló fiatal hadvezérnek, Bem József lengyel szabadságharcosnak és Gábor Áron híres ágyúöntőnek.

1849-ben Debrecenben kimondták a Habsburg-Lotharingiai ház trónfosztását.

Kossuthot kormányzóvá választották. Kossuth pénzt nyomtatott, katonákat toborzott, fegyvert gyártatott.

A bécsi kormány segítséget kért I. Miklós orosz cártól, aki hatalmas seregével (200 000 fő) leverte a szabadságharcot. Görgey így Világosnál letette a fegyvert.

Haynau tábornok „örökre el akarta venni a magyarok kedvét a szabadságharcoktól”. Véres, büntető megtorlás következett. Bebörtönzések, kivégzések, bujdosás volt mindazoknak a sorsa, akik a szabadságharcot támogatták.

1849. október 6-án Aradon kivégezték a magyar forradalom 13 tábornokát, az aradi vértanúkat. Ugyanezen a napon sortűzzel kivégezték Batthyány Lajos első magyar miniszterelnököt is, majd október 25-én Kazinczy Lajost.

Kossuth külföldre menekült, Széchenyi öngyilkosságot követett el.

Gyakorlatilag az 1848-49-es harc a magyar nemzet történetének leghíresebb háborús konfliktusa is.

A Magyar Királyság történetében a nyílt abszolutista önkénynek az 1851-től 1859-ig tartó időszakát **Bach-korszaknak** szokták nevezni.

A mérhetetlen elkeseredés és kiábrándultság idején **Deák Ferenc (1803–1876)** „a haza bölcse” munkálkodik azon, hogy Ausztria és Magyarország helyzete rendeződjön.

1867-ben megtörténik a kiegyezés.

A kiegyezés olyan megállapodások összefoglaló elnevezése volt, amik az Osztrák Birodalom és a Magyar Királyság között fennálló politikai, jogi és gazdasági kapcsolatokat rendezték. Ferenc József megkoronázása után hivatalosan is létrehoztak egy alkotmányos monarchiát, melynek

neve Auszria-Magyarország, vagy magyarosan Osztrák–Magyar Monarchia lett. A kiegyezést követően az ország gyors fejlődésnek indult.

Magyar részről egészen az 1905–1906-os magyarországi belpolitikai válságig bebiztosította a dualista államberendezkedést.

Ennek a korszaknak nagy alakjai: Tisza Kálmán magyar miniszterelnök és Andrássy Gyula közös osztrák-magyar külügyminiszter.

A millennium közeledtével nagy építkezések indultak meg országszerte.

Ilyen pl. a Parlament, a kontinens első földalatti vasútja, a Feszty-körkép és a Vígszínház.

Az Osztrák–Magyar Monarchia

1867 és 1918 között fennállt különleges, kettős (dualista) állam, pontosabban államszövetség volt Közép-Európában. Két része a Magyar Királyság és az Osztrák Császárság, melyek a közös uralkodó és a közös ügyként igazgatott külügy, hadügy és az ezekhez kapcsolódó pénzügy által összekapcsolt önálló államok voltak.

A birodalom nagy részén a monarchia időszaka igen nagy ipari és gazdasági fejlődéssel járt.

A kultúra is hatalmas lendülettel fejlődött. 1896-ban Budapesten már filmeket vetítettek.

A kulturális nevezetességek közül ma is sok áll. Ilyen a budapesti parlament, a budapesti hidak, a pécsi zsolnai gyár, Herkulesfürdő, Trieszt kikötője, a Hősök tere, mely a historizmus kései korszakát idézi stb. Számos látnivaló megsemmisült a 20. században: pl. több főúri kastély.

Ekkor alkották meg a dobostortát és a császármorzsát is.

A boldog békeidők ellenére is sűrűsödtek a fellegek Európa és a Monarchia egén is.

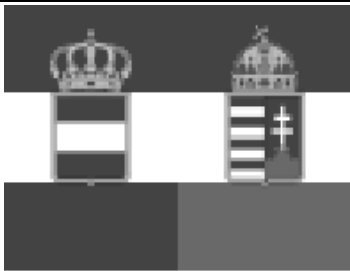

Az Osztrák-Magyar Monarchia zászlaja



Az Osztrák-Magyar Monarchia címere

A felbomlás okai:

Az 1848-as forradalmak után feltámadt a nacionalizmus a különböző nemzeteknél. Ez ahhoz vezetett, hogy a birodalomban és később a monarchiában is fel-feltörték a függetlenedési elképzelések, amelyeket újra és újra letört a kormány.

1876 és 1910 között kerekén 3,5 millió fő (más adatok szerint 4 millió) hagyta el a monarchiát.

Ők munkanélküliek és szegények voltak, akik reményekkel telve indultak el az Újvilágba.

A Monarchia létének az első világháborús katonai vereség és a nemzetiségi mozgalmak felerősödése vetett véget.

Az első világháború 1914-től 1918-ig tartott.

A 19. század végén Európában a gyorsuló ütemű termelés miatt új nyersanyaglelőhelyekre és piacok megszerzésére volt az államoknak szüksége.

Nem titok, hogy a háború azért is tört ki, hogy az Antant országok (Franciaország, Anglia, Oroszország stb.) megszüntessék többek között a Monarchia hatalmát Európa közepén.

Kialakultak az érdekcsoportok: Kis- és Nagyantant, valamint a központi hatalmak.

1914-ben meggyilkolták Ferenc Ferdinándot, a Monarchia trónörökösét Sarajevóban, és ez kirobbantotta az első világháborút. A szembenálló felek gyors háborút terveztek, de az négy éven át tartó, öldöklő küzdelemmé vált, összesen több mint 15 millió ember halálát okozva.

Tisza István miniszterelnök volt az egyetlen politikus Európában, aki végig ellenezte a háborút.

Az Osztrák–Magyar Monarchia szétesett a háború végére, valamint a német területszerzés

illúziója is szertefoszlott. Az első világháborút lezáró békesorozatot Párizs környéki békeszerződéseknek nevezzük.

A békekötésekre meghívták a legyőzött központi hatalmak képviselőit, de nekik érdemi beleszólásuk a szerződésekbe nem volt. A megkötött szerződések a négy nagy államférfi elképzeléseit tükrözték:

Georges Clemenceau (Franciaország)

David Lloyd George (Nagy-Britannia)

Thomas Woodrow Wilson (Amerikai Egyesült Államok)

Vittorio Emanuele Orlando (Olaszország)

1927-ben a Hadtörténelmi Levéltár munkatársai megpróbálták felbecsülni Nagy-Magyarország emberveszteségét az I. világháborúban.

E szerint a számadatok a következőképpen alakultak: az 5,5 millió hadköteles személyből 3,581 millió katona vonult be. Ebből 524 ezer épségben hazatért, 833 ezer fogságba esett. 1 492 000 katona sebesült meg és 530 965 személy halt hősi halált. A háború végén 15 hadosztály maradt harcképes, melyeket Károlyiék szélnek eresztettek.

Magyarország, mint az Osztrák–Magyar Monarchia része, külügyeiben nem független politikai hatalomként lépett háborúba.

A háborút lezáró békerendszer igazságtalanságai a második világháború kitöréséhez vezettek.

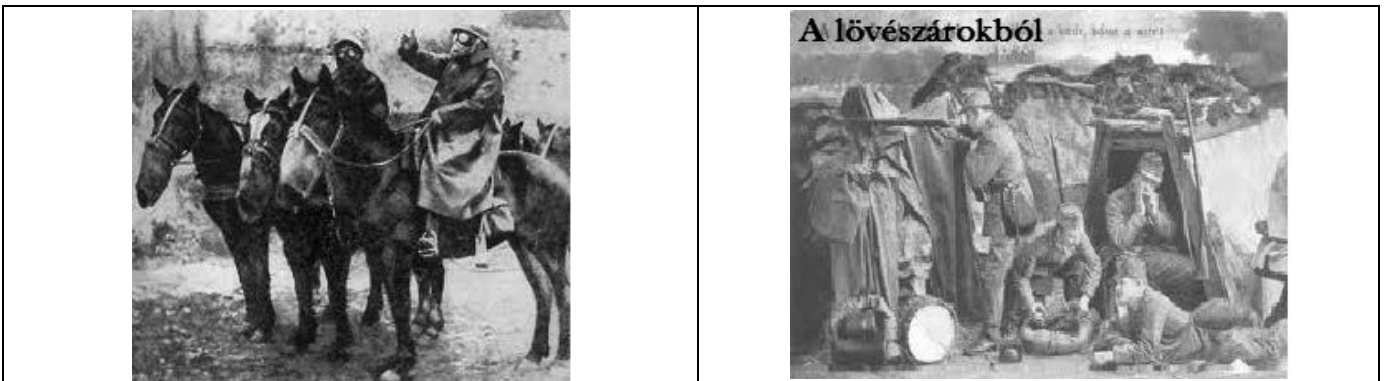

A trianoni békediktátum. 1920. június 4-én budapesti idő szerint 16:32-kor írták alá a franciaországi Versailles-hoz tartozó Nagy-Trianon-kastély folyosóján.

A trianoni békeszerződés az első világháborút lezáró, a háborúban vesztes Magyarország (mint az Osztrák–Magyar Monarchia egyik utódállama!) és a háborúban győztes antant szövetség hatalmai (Nagy-Britannia, Franciaország, Olaszország, Japán, Belgium, Kína, Kuba, Görögország, Nicaragua, Panama, Lengyelország, Portugália, Románia, a Szerb-Horvát-Szlovén Állam, Sziám és Cseh-Szlovákország) között létrejött békeszerződés.

Egyértelműnek tűnik, hogy a cél Magyarország feldarabolása volt. Céljuk eléréséhez minden eszközt bevetettek ellenünk a szomszédos országok: hamis népszámlálás, Magyarország rossz hírnevévé tétele nyugaton, a dákó-román elmélet, mely a román folytonosságot bizonyítja Erdélyben, de a tárgyalásra kiküldött képviselők őrizetben tartását, meg nem hallgatását is.

Gyakran trianoni békediktátumnak is nevezték és nevezik – még aláírói és törvénybe iktatói is –, jelezve ezzel, hogy a szerződésben foglaltakat a győztesek által a vesztesek számára diktált ukáz szülte.

Veszteségeink számokban:

A békeszerződés eredményeképp a 325 411 km² összterületű Magyar Királyság elveszítette területének több mint kétharmadát (az ország Horvátország nélküli területe 282 870 km²-ről 92 963 km²-re csökkent), lakosságának több mint a felét, az 1910-ben még 20 886 487 fős ország lakossága 7 615 117 főre esett vissza.

Ami a gazdaságot illeti, a korábbi Magyar Királyságból a termőföld 61,4%-a, a faállomány 88%-a, a vasúthálózat 62,2%-a, a kiépített utak 64,5%-a, a nyersvas 83,1%-a, az ipartelepek 55,7%-a, a hitel- és bankintézetek 67%-a került a szomszédos országok birtokába. Számptalan más, a magyarságra nézve nagyon hátrányos rendelkezése is volt még a diktátumnak. Az emberi tragédiákat, a nemzetnek okozott fájdalmat pedig nem lehet leírni.

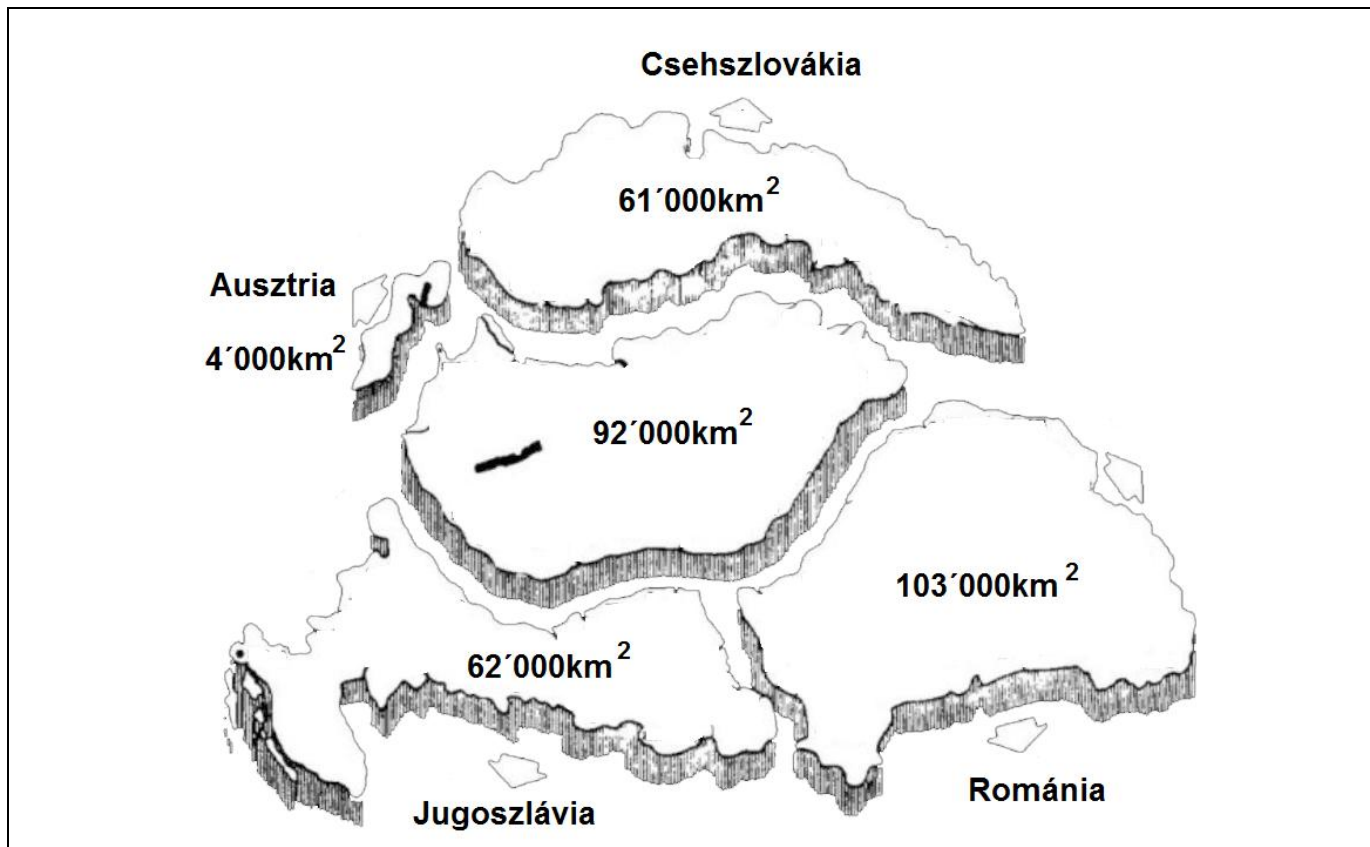

A térképen a Trianoni döntéssel elvesztett területek láthatók.

József Attila: Nem, nem, soha!

Szép kincses Kolozsvár, Mátyás büszkesége,
Nem lehet, nem, soha! Oláhország éke!
Nem teremhet Bánát a rácnak kenyeret!
Magyar szél fog fúni a Kárpátok felett!

Ha eljő az idő – a sírok nyílnak fel,
Ha eljő az idő – a magyar talpra kel,
Ha eljő az idő – erős lesz a karunk,
Várjatok, Testvérek, ott leszünk, nem adunk!

Majd nemes haraggal rohanunk előre,
Vérkeresztet festünk majd a határköre
És mindent letiprunk! – Az lesz a viadal! –
Szembeszállunk mi a poklok kapuival!

Bömbölve rohanunk majd, mint a tengerár,
Egy csepp vérig küzdünk s áll a magyar határ
Teljes egészében, mint nem is oly régen
És csillagunk ismét tündöklök az égen.

A lobogónk lobog, villámlék a kardunk,
Fut a gaz előlünk – hisz magyarok vagyunk!
Felhatol az égig haragos szózatunk:
Hazánkat akarjuk! vagy érte meghalunk.

Nem lesz kisebb Hazánk, nem, egy arasszal
sem,
Úgy fogsz tündökölni, mint régen, fényesen!
Magyar rónán, hegyen egy kiáltás zúg át:
Nem engedjük soha! soha Árpád honát!



Revízió

Nagy Britanniában már a húszas évek elején kampány indult a revízió érdekében. Lord Rothermere volt „Magyarország nagy barátja, aki először irányította rá a világ figyelmét Trianon igazságtalanságára, és aki lankadatlanul küzd a magyar revízióért.” Sajnos, Rothermere nem rendelkezett elegendő befolyással a nagypolitikában, azonban kitartó kampánya az 1938-as első bécsi döntés idején meghozta a gyümölcsét, amikor az angol politika nem tiltakozott a határrevízió ellen.

A felbomlott Monarchia helyett létrejöttek az utódállamok, melyek mind területeket kaptak a Magyar Királyságból: Jugoszlávia, Csehszlovákia, Románia, Ausztria, Lengyelország és még Olaszország is.

Ma már csak Ausztria és Románia olyan állam, amelyik létezik még a trianoni szerződés által Magyarország területéből részesülő államok közül.

Magyarországon ma hivatalosan nincs revizionizmus, irredentizmus, ezeket a nézeteket jellemzően a nemzeti radikális politikai pártok képviselik. Ugyanakkor több magyarországi szervezet, mozgalom is alakult a trianoni szerződés felülvizsgálatára.

Második világháború, 1939. szeptember 1. 4 óra 45 perc (a német haderő átlépte a lengyel határt) – 1945. május 8.

Helyszín Európa, Csendes-óceán, Dél- és Kelet-Ázsia, Közel-Kelet, Földközi-térség és Afrika
Eredmény: a tengelyhatalmak totális veresége, szövetséges győzelem. Az Egyesült Nemzetek Szervezetének megalapítása, az Egyesült Államok és a Szovjetunió szuperhatalommá válása.

Az I. világháború utáni világrend nem csak Magyarországnak okozott sok szenvedést.

Magyarország Trianon után megpróbált újra talpra állni.

A háború kitöréséhez nagyban hozzájárult az I. világháború után, a Párizs környéki békeszerződésekkel kialakított világpolitikai helyzet.

Az I. világháborút lezáró versailles-i béke megalázó feltételei és a nagy gazdasági világválság (1927) hozzájárultak ahhoz, hogy **Adolf Hitler** 1933-ban hatalomra jutott Németországban. Szövetségre lépett **Mussolini** Olaszországgal és bekebelezte Ausztriát is. Magyarország ebben az időben Németország legnagyobb kereskedelmi partnere. Oroszországban

(Szovjetunió) **Sztálin** került hatalomra.

Magyarországnak nem volt érdeke belépni a háborúba, és két évig sikerült is megőrizni nem hadviselő szerepét.

1939-ben a németek belegyezésével a magyar hadsereg harc nélkül visszafoglalta a Csehszlovákiához csatolt Kárpátalját. Ez növelte az országban a németbarát hangulatot. Teleki Pál miniszternek az volt a célja, hogy az elcsatolt területeket békés úton visszaszerezze.

1940-ben a Második Bécsi Döntés visszaadta Magyarországnak Észak-Erdélyt és Székelyföldet.

Közben a világháborúba egyre több ország lépett be.

1941-ben a németek átvonulást kérnek az országon hadseregüknek Jugoszlávia ellen, de gr. Teleki Pál ezt nem akarta megengedni, egyes állítások szerint öngyilkos lett. **Horthy Miklós** kormányzó és Bárdossy miniszter attól való félelmükben, hogy a revízióval visszakapott területeket újra elveszítjük, a Tengelyhatalmak oldalán, 1941. június 27-én belépett a II. világháborúba.

Hitler 1942-ben támadást indított Oroszország ellen. Egészen Moszkváig eljutottak.

Sztálingrádnál a csapatokat elérte az orosz tél. A szovjetek bekerítették a várost ostromló németeket, akik hatalmas emberveszteségekkel megkezdték a visszavonulást.

A Don-kanyarban vívott harcok a magyar hadtörténelem legszomorúbb fejezetei közé tartoznak: a megfelelő fegyverzet és felszerelés nélkül kiküldött, lehetetlen feladattal megbízott honvédek ezrei szenvedtek és veszték oda a -40 fokos orosz télen.

A 2. Magyar Hadsereg mintegy 120 000 embert vesztett el.

1943-ban Sztálingrádnál fordult meg a háború sorsa.

1943-ban Magyarország ki akart szállni a háborúból, de mikor ezt a németek megtudták, 1944. március 19-én megszállták az országot.

1944 júniusában a Szövetségesek partra szálltak Normandiában, és az oroszok támadása is megindult keletről.

A Magyarországon átvonuló orosz hadsereg gyalázatos módon viselkedett az ország népével szemben.

Horthy fegyverszünetet kért az oroszoktól. Ezért a németek elfogták és helyette Szálasi Ferenc lett az államfő.

1944.dec. 24-én megindul Budapest ostroma, amely 51 napig bírta magát tartani.

1945 április 4-én a Szovjet hadsereg elérte Magyarország nyugati határát – a megszállás teljessé vált.

1945. május 8-án Németország megadja magát, ezzel vége a második világháborúnak, melynek mintegy 78 millió halottja volt. Magyarország ismét a vesztes oldalon állt. Elvesztette visszakapott területeit és ismét a trianoni kis ország lett.

A nagyhatalmak Jaltában 1945 februárjában (!) konferenciát tartottak, ahol ismét felosztották maguk között a meghódított európai területeket.

Megszűntek a kisebbségvédelmi szabályozások, ezzel a magyarok sorsa még rosszabb lett. Aki még tehetett, Nyugatra menekült.

Magyarország bekerült a Szovjetunió hatáskörébe és előkészítették az országot a kommunizmusra. A Varsói Szerződéshez tartozó ország a vasfüggöny mögé került, az oroszok pedig majd 50 évig megszállás alatt tartották.

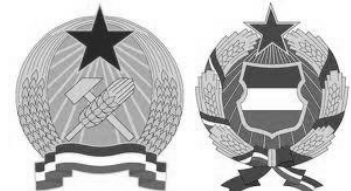

1949-1956

1957-1989

A II. világháború utáni idők:

1949-ben Magyarországon a kommunisták vették át a hatalmat **Rákosi Mátyás** vezetésével. A nevével fémjelzett korszakban az emberi jogok súlyos sérelmet szenvedtek. Bevezették az egypártrendszert, koncepciós perekben rengeteg embert végeztek ki, börtönöztek be, hurcoltak meg. A társadalom minden rétege ellen a legsötétebb terrort vezették be. Feloszlatták a

szerzetesrendeket, az oktatásban pedig harcot indítottak a vallásoktatás ellen. Államosították a vállalatokat és a földeket is elvették a parasztoktól, az értelmiséget és az arisztokratákat egyszerű, kétkézi munkára fogták. Ezzel tönkretették a gazdaságot.

1953-tól **Nagy Imre** lett a kormányzó. Ebben az időben enyhülés következett be.

1956. október 23 – november 11. Magyar forradalom

Az 1956-os forradalom Magyarország népének a sztálinista diktatúra elleni forradalma és a szovjet megszállás ellen folytatott szabadságharca, amely a 20. századi magyar történelem egyik legmeghatározóbb eseménye volt. A budapesti diákoknak az egyetemekről kiinduló békés tüntetésével kezdődött.

Az államvédelmi hivatal a nép közé lövetett. Harc kezdődött a diákok, munkások, később a magyar katonaság és az ÁVH között. Országszerte fellobbantak a harcok.

November 3-án a szovjetek alattomosan becsapták a magyar kormányt.

Hatalmas túlerővel, tankokkal bevonultak az országba és eltiporták a forradalmat.

Hiába hívták segítségül a Nyugatot és Amerikát. Megint bebizonyosodott, hogy ha baj van, akkor csak magunkra számíthatunk. Több ezer ember meghalt, kivégzések, deportálások következtek.

Több százezren elhagyták az országot, és nyugaton kerestek új hazát. A második világháború után ez volt a következő nagy magyar menekülthullám Nyugaton.

A forradalom leverését követő évtizedekben tilos volt erről az időszakról beszélni, ellenforradalomnak bélyegezték.

A magyar nép számára a forradalom dicsőséges bukás volt, amely olyan nemzetközi elismerést szerzett a magyarság számára, amilyenben az 1848-as forradalom óta nem volt része. Itt rendült meg a kommunizmus legyőzhetetlenségének mítosza!

Ettől kezdve a kommunizmus lassan a bukása felé haladt.

Az 1956-os forradalom leverését követően Kádár Jánost jelölték ki Moszkvában magyar vezetőnek. Kádár János is megtorlást alkalmazott.

A kommunista államok valóban kimerítették mind az emberiség elleni büntett, mind a háborús büntett, mind pedig a béke elleni büntett fogalmát. Miért használjuk ezeket a kifejezéseket csak a nácizmus áldozatai, illetve különböző etnikai indítékú mészárlások kapcsán?

A kommunizmus számlájára mintegy 100 millió áldozat írható (s ezek csak a halálos áldozatok)!

A vasfüggöny ledöntése 1989. – Rendszerváltoztatás

Gorbacsov új szovjet pártfőtitkár politikája 1985-től megnyitotta az utat a békés rendszerváltás felé.

Nagyon meglepő volt, hogy a szilárd és ledönthetetlen szovjet birodalom milyen hirtelen esett szét. **1989. október 23-án** kikiáltották a **Magyar Köztársaságot**.

A **rendszerváltoztatás Magyarországon** szűkebb értelemben Magyarország történelmének azon korszakát jelöli, mely során a magyar állam demokratikus állammá vált, s szakítva az államszocializmussal visszatért a kapitalista állameszméhez.

Az országban lévő kelet-németeknek a magyarok 1989-ben kinyitották az osztrák-magyar határt és nem lőttek senkire. Az emberek nem is hitték az elején, hogy mi történik. De miután Moszkvából sem jött parancs, így a határ nyitva maradt.

Ezzel aztán az egész vasfüggöny kezdett sorban kinyílni.

Alig két évre rá a Szovjet Birodalom már nem is létezett.

Leomlott a berlini fal is, és Németország egyesülhetett.

Több ország, melyet Trianon és a világháborúk kialakítottak, darabjaikra hullottak szét.

A rendszerváltás megítélése vitatott. A polgári szabadságjogok és a kapitalizmus sikeres bevezetése után a nagy többség életszínvonala nem emelkedett a lakosság által elvárt mértékben, a társadalmi egyenlőtlenségek viszont jelentősen megnőttek.

Az ország lakossága bénultan nézi hazájának kifosztását, a jogtalanságokat, árulásokat. Az EU-ba és a NATO-ba való belépést is egyre többen kritizálják.

1989 előtt Kelet-Európában az állami tulajdon elvben nem volt adható és vehető, a kapitalizmus és vele együtt a burzsoázia felszámolása után 1990-ig természetesen nem volt örökölhető. Ennek az állami tulajdonnak a felszámolásához volt szükség a rendszerváltásra.

A régi demokratikus ellenzék néhány mai baloldali ideológusa egyenesen „a rendszerváltás bukásáról” beszél, lelepleződtek a „jó, liberális kapitalizmushoz fűződő” egyetemes illúziók.

Sajnos egyes kormányok teljesen szétzilálták a magyar oktatást, egészségügyet, a termőföldeket és ipari létesítményeket eladták, minden értékre rátette a kezét a nemzetközi monetáris hatalom. Országon belül pedig egyes etnikumokkal kiélezik a konfliktust. Határszomszédjaink nem tartják be a nemzetiségekre vonatkozó törvényeket. Az egész magyarságra nézve hátrányos törvényeket, hazugsághadjáratot folytatnak, melyben az EU képviselői és tagjai nem állnak ki Magyarország mellett.

Politikailag igyekeznek ellehetetleníteni bennünket.

Csak remélhetjük, hogy a nemzetközi politika és minden ember egyszer belátja a magyarok Európáért hozott áldozatait és egyszer annak fognak bennünket tartani, akik mindig is voltunk: a Kárpát-medence vendégszerető, dolgos, idegeneket befogadó, Istenhívő, hős, okos, nemes lelkű népének. Akik nem beestek erre a helyre, hanem őshonosak itt, akik hazataláltak, akik otthon vannak.

„Hiszek egy Istenben, hiszek egy hazában, hiszek Magyarország feltámadásában!”

Földrajz**FELVIDÉK**

A Felvidék történelmi eredetű tájnév, amelynek a múltban többféle jelentése is volt. Ma Szlovákia területének szinonimájaként használatos – egyrészt a szlovákiai magyarok („felvidéki magyarok”) vonatkozásában, másrészt az 1918 előtti magyar történelem kapcsán, amikor a mai Szlovákia területe a Magyar Királyság szerves részét képezte.

A Felvidék nevezetességei: A Magas-Tátra, a kassai dóm, a bányavárosok, végvárak stb.

Főbb városai: Kassa, Pozsony, Besztercebánya, Selmecebánya, Lőcse, Nyitra, Komárom.

Főbb termékei: fa, bányaművelés, állattartás, turizmus

Egyéb: turisztikai látványosságokban igen gazdag vidék. Rengeteg vár, múzeum, templom várja az érdeklődőket. Ezek egyes útikönyvek állításával ellentétben mind magyar kincsek.

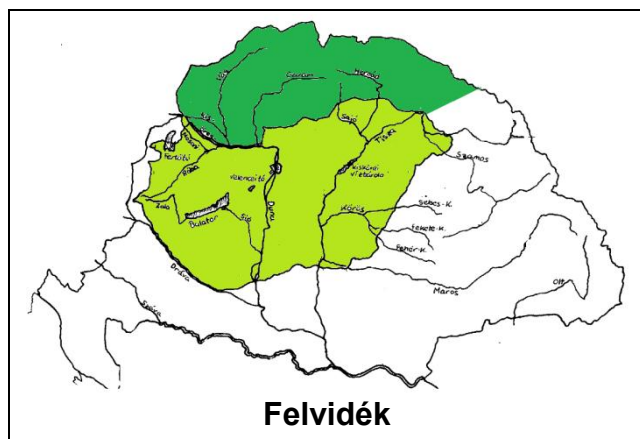
**Felvidék****Krasznahorka vára****Északi-középhegység**

A Magyarország északkeleti részén található hegyvidéki területeket jelenti, ahol az ország legmagasabb hegycsúcsai is találhatóak.

Fő részei: Visegrádi-hegység, Börzsöny, Gödöllői-dombság, Cserhát, Mátra, Bükk, Eperjes–Tokaji-hegység, Zempléni-szigethegység és az Aggteleki-karszt.

Itt található Magyarország legmagasabb pontja, a Kékes (1015 m).

Ásványkincsei: barnaszén, mészkő, lignit, kavics, színesfémek, nemesfémek, vasérc. Jelentős erdőművelés. Híres a szőlő- és gyümölcsstermesztése, valamint egyéb mezőgazdasági termékek. Bevételek jelentős turizmus is.

Ipar: gépgyártás, bányászat

Látnivalók : Hollókő-ófalú és táji környezete, Aggteleki-karszt, Tokaj, Bükki Nemzeti Park, Eger, Vizsoly, Boldogkőváralja.

Főbb települései: Miskolc, Sárospatak, Sátoraljaújhely, Eger, Muhl, Szerencs, Mezőkövesd, Recsk, Hollókő, Gyöngyös, Sirok, Szécsény, Tokaj, a Palócföld, termálfürdők, várak, Tisza-tó.

**Északi-középhegység****A diósgyőri vasgyár - Miskolc**

A földrajzi sajátosságok és a történelmi, kulturális hagyományok alapján a Kárpát-medencében öt nagy tájat és számos tájegységet különböztetünk meg. Röviden a főbb tudnivalók néprajzi tájainkról, melyek a következők:

1. MAGYAR ALFÖLD

Duna–Tisza köze, Tiszántúl (Bácska, Kiskunság, Jászság, Nagy-kunság, Hajdúság, Érmellék, Nyírség, Bodrogköz), Bánság (Temesköz, Bégaköz).

2. DUNÁNTÚL

Alpokalja—Őrség, Dunántúli-dombság (Göcsej), Mecsek és környéke (Zselic), Mezőföld, Balaton-felvidék, Dunántúli-középhegység), Kisalföld (Csallóköz, Szigetköz, Rábaköz, Hanság).

3. FELVIDÉK

Északnyugati-Felvidék (Kis-Kárpátok, Kis-Fátra, Nagy-Fátra), Alacsony-Tátra, Magas-Tátra (Sáros, Túróc, Liptó), Selmeci-érchegység, Gömöri-Szepesi-érchegység (Palócföld, Mátyusföld), Északi-középhegység (Mátra, Bükk, Cserhát, Eperjes–Tokaji-hegység, Matyóföld).

Kárpátalja vagy Északkeleti-Felvidék (Zemplén, Ung, Bereg, Ugocsa).

4. ERDÉLY

(Körös-vidék, Erdélyi-medence, Mezőség, Székelyföld, Királyföld, Küküllő-mente, Hunyad, Erdélyi-szigethegység, Keleti-Kárpátok, Déli-Kárpátok). Partium (Szatmár, Máramaros, Szilágyság, Bihar, Arad).

5. DÉLVIDÉK (VAJDASÁG): Bácska, Bánság, Dráva-mente, Drávaszög, Mura-vidék, Muraköz, Szerémség

Ezekben a tájegységekben formálódott a nemzeten belül az a sokszínűség, amely a magyar kultúrát — az életvitelt, a hagyományokat, a népszokásokat, népzeneét, a népviseletet, a mentalitást (viselkedést) — oly változatossá, gazdaggá teszi.

E tájanként kialakult néprajzi csoportoknak olyan közösségi tudatuk van, amelyet évszázados sorsközösségük formált. Például: a székelyek, a jászok, a kunok vagy a csángók a közös eredet hite, a viselet, az összetartó hagyományok, a vallási és életviteli különbözőség révén kitűnnek, elűtnek környezetükből. A palócokat, a hajdúságiakat, a szegedieket főként a nyelvjárásuk különbözteti meg. A kalotaszegiek, a Zobor-mentiek, a matyók díszes, gazdag, színes viseletükkel; a sárköziek, ormánságiak, beregiek különleges hímzésükkel; a szatmáriak, a mezőségiak vagy a rábaköziek táncaikkal; a torockóiak, sárrétiak, mátyusföldiek vagy a gyimesiek dalaikkal hívták fel magukra a figyelmet.

A néprajz (a görög *εθνος*, *ethnosz*, azaz „nép” és *γραφεια*, *grapheia*, azaz „rajz” szavakból) a hagyományos életmódot folytató (paraszti, nomád vagy zsákmányoló-gyűjtögető) népcsoportok mindennapi tárgyait, művészetét (építészet, díszítőművészet, zene, tánc), valamint hagyománykincsüket (szokásaik, hitviláguk, énekes és szóbeli értékeik) felölelő jelenségek elnevezése. Mindezek gyűjtésével és összehasonlító vizsgálatával a néprajztudomány foglalkozik (röviden szintén néprajz). (Forrás: Wikipédia)

Rövid történelmi áttekintés

| | |
|----------------|---|
| Kb. Kr. u. 200 | Hunor és Magor |
| Kb. 386-453 | Attila |
| 895 | Második bejövetel - Honfoglalás |
| 955 | Lech-mezei csata |
| 1001 | Szent István királlyá koronázása |
| 1222 | Aranybulla, első magyar alkotmány |
| 1241/42 | Tatárjárás és IV. Béla |
| 1456 | Hunyadi János nádorfehérvári győzelme |
| 1443-1490 | Hunyadi Mátyás |
| 1514 | Dózsa György parasztlázadása |
| 1526 | Mohácsi csata |
| 1541-1686 | Törökök uralkodnak Budapesten |
| 1703-1711 | II. Rákóczi Ferenc szabadságharca (Kuruc-kor) |
| 1848/49 | Szabadságharc (Kossuth Lajos, Petőfi Sándor) |
| 1867 | Osztrák-Magyar Monarchia |
| 1914-1919 | Első világháború, kommunizmus |
| 1920 | Trianoni békediktátum |
| 1939-1945 | Második világháború, a szocialista blokkba kerül Magyarország |
| 1956 | Oktober 23-án kezdődő szabadságharc |
| 1989 | A vasfüggöny megszűnése |
| | |

Érdekességek Nimródról:

NIMRÓD – (Kr.e. 2. évezred eleje) Nemrod, Ménrót. – *Uralkodásának központja kezdetben Asszíria volt, ahonnét Evilát földjére költözött. A történelmi források szerint hatalmas vadász, aki nagy hadvezéri tehetségével és óriási tekintélyével kora legkimagaslóbb politikai és katonai vezetője volt. Sajátos egyénisége oly mértékben nyomta az emberiség történetére bélyegét, hogy a Szentírás is elismerő hangon emlékezik meg róla. A „pogány” források tanúsága szerint a bábéli toronyépítés megkezdője, a szkíta vallás megalapítója, a szkíták első királya. A magyar krónikákban Ménrót óriás a magyarok ősapja. Ezt a hagyományt őrzi Kézai krónikája, a Zsámboki-kódex, a Thuróczy-krónika és a Tarihi-i Üngürüsz krónikája is. Szent Sigilbert Antiochia-i püspöknek a keleti nemzetekről írt krónikája szerint Nimród „mintegy 58 esztendővel a Vízözön után ment be Evilát földjére és feleségétől, Enéhtől nemzette Magort és Hunort, tőlük származik a magyarok és a hunok nemzete”. (ENCYCLOPAEDIA HUNGARICA)*

Tehát mitikus (mondai) hagyományaink szerint első királyunk is lehet.

Érdekességek Attiláról:

Annak az Attila-portrénak, melyet az első évezred egyik vagy „a” legnagyobb uralkodójának személyisége köré ellenségeinek gyűlölete és az európaiak rosszindulatú alkotó képzelete vont, vajmi kevés köze van a valósághoz. Priszkos rhetor és Jordanes így ír róla:

„Attila joggal tekinthető az egységes kultúrájú Európa egyik megalapozójának. Udvarában egyesült Róma, Bizánc, Germánia és a Hun Birodalom. Attila udvarában kancellária működött, türte és támogatta a különböző ideológiákat és vallásokat. Attila megtanulta, hogy a legyőzötteket nem szabad porba sújtani, hanem sorstárssá kell fogadni őket. Attila palotájában római és hun fürdő működött és konyháján a hun ételeket éppúgy készítették, mint a germánt, a rómaid vagy a bizáncit; hun bort és germán sört egyaránt fogyasztottak.”

A hun király sírját hazai krónikásaink némelyike (Kézai, Thúróczi, a Budai és Pozsonyi Krónika) a Dunántúli **Keveháza** tájékára a nagy hun nemzeti temetőbe helyezik. Egy másik nemzeti hagyomány a Tiszántúl, **Dombegyháza** tájékán keresi Attila sírját; ismét mások a **Baracska** melletti szent-iváni pusztán (Budapest és Fehérvár között), nemkülönben a Somogy megyei **Attala** faluban keresik.

Ugyancsak elterjedt legenda, hogy a Pilis szent hegyei szakrális királyság nyomait rejtik, s a nyomok Attiláig, vagy még annál is tovább nyúlnak vissza. Osztrák szomszédaink a gyönyörű fekvésű, ősrégi Hainburgra gondolnak; az Ets medrében is keresték már, szintúgy Pettau környékén, Stiriában. A franciák a chalons-i csatatéren kutattak, ahol a nép egy, Vesigneuil falu határában emelkedő sírhalmot Attilának nevezett el. Felső-Olaszországban már több ízben azt híresztelték, hogy meg is találták Attilát. Lengyel tudósok azt hiszik, hogy Attila Galicia földjén alussza örök álmát. Mindez bizonyítja, hogy mennyire foglalkoztatta e rendkívüli ember a nemzetek fantáziáját. (Sajnos szinte biztos, hogy Atillát meggyilkoltatták.)

A keresés tehát folytatódik...

Javaslat:

- Ha teheted, menj el a Pilisbe, nézz körül. Lehetett ott királyi központ?
- Olvass az interneten ezzel a témával kapcsolatos dolgokról.
- Ha szeretsz olvasni, ajánlom Gárdonyi Géza Láthatatlan ember c könyvét.
- Ismerd meg őseink életmódját. Pl. itt: <http://nyerscsaba.atw.hu/jurta/index.html>
- Építsetek „jurtát”. Nézz utána, hogy milyen tárgyakat használtak benne őseink, ki hol ülhetett, mit ettek!

Őstörténetünk kutatása

Őstörténetünket illetően a jelenben is mást mond a krónikáinkra épülő nemzeti hagyomány, mást a politikától irányított „tudomány”, és sajnos a Magyar Tudományos Akadémia is.

Saját hagyományaink őstörténetünket a hunokkal, az európai történettudomány (Flavius, Jordanes, Freisingi Ottó, Spalatói Tamás, Brémai Ádám, Regino prümi apát stb.), pedig a szkítákkal kapcsolja össze. Az Osztrák-Magyar Monarchia idején, a XVIII. század második felében az udvar irányított történetírókat (Kollár Ferenc Ádám, Benczúr József, Kercselics Ádám stb.) nevez ki, és megtiltja a magyar oknyomozó őstörténet-kutatást. Kitalálják a finnugor elméletet, sőt honfoglalás szavunk is ebből a korból származik. Krónikáink nem ismernek ilyen nevű eseményt.

Ettől kezdve egészen a mai napig tartóan szétszakadt a magyar őstörténet-kutatás. A nemzeti irányzat a forrásmunkák, genetikánk, krónikáink és hagyományaink alapján továbbra is a Bonfini - Horváth István - Bartal György - Bíró József - Beöthy Zsolt vonalat követi, a másik, a monarchiát kiszolgálók, majd a marxista elveket követők pedig a magyarság eredetéről új, népünket lenyomó „őstörténetet” gyártanak, amely csak azt ismeri el „tudományosnak”, amelyben dicső múltunknak nyoma sincs.

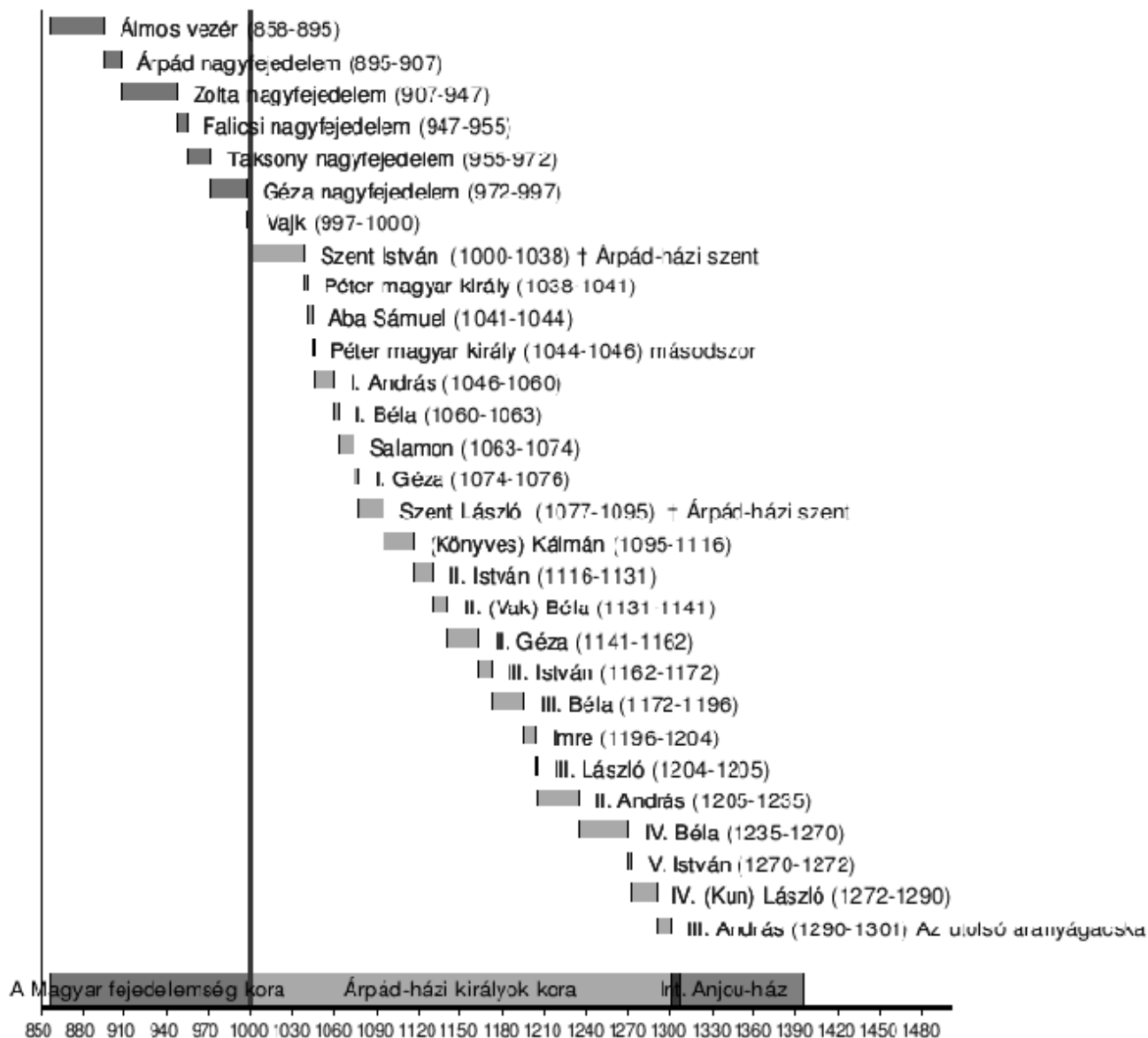
**Érdekesség:**

A Habsburg-dinasztia mindig is lenézéssel, sőt megvetéssel kezelte a magyarságot.

Az országunk, a trón, a korona birtoklása a fogukra való volt, de Árpád büszke népe csak állandó problémaforrás. Bécsi döntés volt, hogy a magyarság nemzeti büszkeségét és ősi származásának tudatát meg kell semmisíteni, ezért találták ki a finnugor származásunkat. Sem a genetika, sem a nyelvészet ezt a rokonságot nem támasztja alá!

Egész Ázsia tele van olyan halomsírokkal és ásatási anyaggal, mellyel a (keresztény!) magyarságot lehet kapcsolatba hozni.

Népmeséink, mondáink, rovásírásunk, néprajzi alkotásaink is egy teljesen más ősemlekezetre vallanak. Legyünk büszkéek a gyökereinkre!

A honfoglalás korából:Javaslatok:

- Nagyon sok monda szól erről a korról. Hidd el, érdemes ezeket elolvasni!
- Olvasd el a "Lehel kürtje" c. mondát. Itt még más érdekes mondákat is találsz. <http://www.magyarmondak.eoldal.hu/cikkek/hun-magyar-mondak>
- Ha van lehetőség, ijáskodj, lovagolj és járj múzeumokba is.
- Használd a rovásírást!
- Honfoglalás = <http://istvandr.kiszely.hu/ostortenet/010.html>

Szent Lászlóról: <http://szekelyderzs.com/laszlolegenda.html>

- Keress az interneten híres királyainkról és a tatárjárásról mondákat.
- Építsetek várat fából, kartonból, esetleg kőből. Készítsetek rá zászlót is!
- Ha Veszprémben jársz, nézz ki a vár fokánál. Kik állnak ott?
- A csodatévő királyról (Szent László) sok szép legenda olvasható. Olvasd el ezeket!
- Keress olyan helységneveket, amelyben szerepel királyaink neve: pl. Pilisszentlászló.
- Ismered Szent László fűvét? Nézz utána, hogy melyik ez a virág és mit gyógyít!
- Milyen szavakat, közmondásokat ismersz a tatárokkal kapcsolatban?
- Milyen a lovagias viselkedés? Ismersz mai értelemben vett lovagot? Van ilyen példaképed?
- Érdeklődj utána, hogy kik és miért mentek a Szentföldre?
- Imáinkban sokszor a szent királyokhoz imádkozunk. Kik a szent királyok? Ismersz ilyen imát?

Nagy Lajos kora:

- Olvasd el Arany János: Toldi és Toldi estéje című költeményeit.
- Könyvtárban járj utána, hogy van-e ott Képes Krónika. Ha ott nincs, az interneten is találsz miniatúrákat = (kicsi képek) ebből a krónikából.

Kuruckor:

- Énekelj a kuruckorból származó énekeket. Kik a labancok?
- Nézz utána, hogy mi volt Rákóczi zászlajára írva. Milyen fegyvereket használtak akkor?
- Beszélgetsetek arról, hogy vajon hogyan zajlott le egy ilyen haderő táborozása?
- Vajon miért hordtak akkoriban hosszú haját a férfiak is?
- Ha teheted, menj el a Zempléni hegységbe, és járd be a meglévő várakat, Sárospatakot.
- Kit nevezünk Rodostói Kakukknak?
- Hol van most Rákóczi sírja?



Madéfalvi veszedelem

Mária Terézia idején ágyúztatták a települést, ahol mintegy 400 ember halt meg. A nők viseletéhez tartozik egy kis fekete szalag a nyakban, amit ma is hordanak Madéfalván.

A székelység nem felejtett: századunk fordulóján Csík-Madéfalván hatalmas kőoszlopot állított, amelynek tetejére kitárt szárnyú turulmadarat helyezett. A kőpiramis alján, egy táblán írás olvasható: SICVLICIDIVM. Misztikus módon jelent mást is. A sors különös rejtvénye az, hogy ha a szó nagybetűinek római számértékét kivetjük, azok összege éppen 1764, a madéfalvi veszedelem esztendeje. Ennek a szójátéknak a neve kronogramma. S mivel a január 7-én történtek következtében jött létre a bukovinai székelyek nemzetsége, a véres események ellenére a mai napig a bukovinai székelyek születésnapjaként ünneplik.



Madéfalva emlékoszlopa

Rejtélyes összeadás

| | |
|---|------|
| S | - |
| I | 1 |
| C | 100 |
| V | 5 |
| L | 50 |
| I | 1 |
| C | 100 |
| I | 1 |
| D | 500 |
| I | 1 |
| V | 5 |
| M | 1000 |
| | 1764 |

A szabadságharc kora:

Érdekesség:

Számtalan katonadalunk, legendák százai, festmények, könyvek, filmek állítanak emléket ennek a nemes harcnak és résztvevőinek.

Kossuth Lajos politikai pályája során vitába került többek között Széchenyi Istvánnal, Deák Ferencsel és Görgey Artúrral. Görgey Artúrt (a Kossuth-kultusz fenntartása érdekében) főleg az 1945 utáni, erősen befolyásolt magyar közvélemény tartotta a világoosi fegyverletétel miatt árulónak. Ezzel szemben éppen Görgey volt az a képzett katona, aki pontosan felismerte a hadi események valós állását, és a fegyverletétellel a nagy és értelmetlen emberáldozatot elkerülte.

További költők/írók és egy pár fontosabb gondolatuk, művük
(A teljesség igénye nélkül):

| | |
|---|--|
| Babits Mihály (1883-1941) | - Halálfiái, Karácsonyi Madonna, A gólyakalifa (regény) <i>„Áradj belénk hát, óh örök igazság és szent szeretet! Oldozd meg a bilincseket, amikkel törzs és vér leköti, hogy szellem és ne hús tegyen magyarrá, s nőjünk ég felé, testvér-népek közt, mint a fák, kiket mennyből táplál a Nap”</i> (Eucharistia) |
| Balassi Bálint (1554-1594) | A magyar nyelvű költészet első kiemelkedő művelője, a magyar irodalom első klasszikusa Júlia-, Célia-, vitézi-, és Istenes versek. |
| Illyés Gyula (1902-1983) | <i>Puszták népe</i> , Hetvenhét magyar népmese, versek, könyvek, <i>„Mert ahol zsarnokság van, minden hiában, a dal is, az ilyen hű, akármilyen mű, mert ott áll eleve sírodnál, ő mondja meg, ki voltál, porod is neki szolgál”</i> (Egy mondat a zsarnokságról) |
| Kosztolányi Dezső (1885-1936) | író, költő, műfordító, kritikus, esszéista, újságíró <i>„Nézd csak, tudom, hogy nincsen mibe hinnem, s azt is tudom, hogy el kell mennem innen, de pattanó szívem feszítve húrnak dalolni kezdtem ekkor az úrnak, annak, kiről nem tudja senki, hol van, annak, kit nem lelek se most, se holtan.”</i> (Hajnali részegség) |
| Márai Sándor (1900-1989) | - Egy polgár vallomásai, Füveskönyv, stb. <i>„Látjátok, feleim, szem’tekkkel mik vagyunk Por és hamu vagyunk, Emlékeink szétesnek, mint a régi szövetek. Össze tudod még rakni a Margitszigetet? ... Már minden csak dirib-darab, szilánk, avított kacat A halottnak szakálla nőtt, a neved számadat Nyelvünk is foszlik ,szakadoz és a drága szavak Elporlanak, elszáradnak a szájpaplat alatt.”</i> (Halotti beszéd) |
| Mikes Kelemen (1690-1761) | II. Rákóczi Ferenc íródeákja, kamarása. A “Rodostói Kakukk” |
| Mikszáth Kálmán (1847-1910) | 65 könyvet írt. Többek között pl. A Noszty fiú esete Tóth Marival, A fekete város, A gavallérok című regényeket. |
| Molnár Ferenc (1878-1952) | A Pál utcai fiúk c. híres ifjúsági regény szerzője. <i>„- Nem fognak gyanítani semmit? - Nem. És ha gyanítanak is valamit, nem merne szólni egyik sem, mert mind fél tőlem. Nincs azok közt egy bátor fiú sem! Egy éles hang vágott egyszerre közbe: - Dehogyan nincs!”</i> |

| | |
|---------------------------------------|--|
| Nagy László (1927-1978) | Csodafiú szarvas, Szerelem és más gyönyörű versek költője. „Létem ha végleg lemerült, ki imád tücsök-hegedűt?” Lángot ki lehel deres ágra? Ki feszül föl a szivárványra? (...)S ki viszi át fogában tartva a Szerelmet a túlsó partra!” |
| Nyirő József (1889-1953) | - Úz Bence, Krisztusfaragó ember, Mádéfalvi veszedelem Művei kiadását a román és magyar kommunista rendszer betiltotta. Nyirő Józsefet, akárcsak Wass Albertet, a román kultúrpolitika több évtizede háborús bűnösnek, antiszemitának bélyegzi. |
| Pázmány Péter (1570-1637) | Az irodalmi barokk stílus egyik legnagyobb képviselője, melynek lényege az érzékletes illusztráció, a szónokiasság. |
| Radnóti Miklós (1909-1944) | - Hetedik ecloga, Erőltetett menet... „Nem tudhatom, hogy másnak e tájék mit jelent, nekem szülőhazám itt e lángoktól ölelt kis ország, messze ringó gyerekkorom világa. Belőle nőttek én, mint fatörzsből gyöngye ága s remélem, testem is majd e földbe süpped el.” |
| Reményik Sándor (1890-1941) | A két világháború közötti erdélyi magyar líra kiemelkedő alakja. „Eredj, ha tudsz... Eredj, ha gondolod, Hogy valahol, bárhol a nagy világon Könnyebb lesz majd a sorsot hordanod” (Eredj, ha tudsz) |
| Sik Sándor (1889-1963) | Piarista tanár, tartományfőnök, költő, műfordító, irodalomtörténész, egyházi író, cserkészvezető. - Leghíresebb cserkészverse a Megyeri Hitvallás. „Hiszek! A kevesek egymásba tett kezében, A testvérszóban, a bajtársmarokban.” (Megyeri hitvallás) |
| Tamási Áron 1897-1966 | Magyar író. Leggyakrabban az ún. népi írók közé sorolják. - Ábel a rengetegben a leghíresebb regénye |
| Weöres Sándor 1913-1989 | - Gyermekversek, A teljesség felé... „Szórd szét kincseid - a gazdagság legyél te magad. Nyúdd szét díszeid - a szépség legyél te magad.” (Tíz lépcső) |
| gr. Zrínyi Miklós 1620-1664 | A „szigetvári hős”, költő és hadvezér. - A Szigeti veszedelem c. eposz szerzője “Mindenfelől ránk néz az nagy keresztyénség, Mi vitéz kezünkön van minden reménség” |

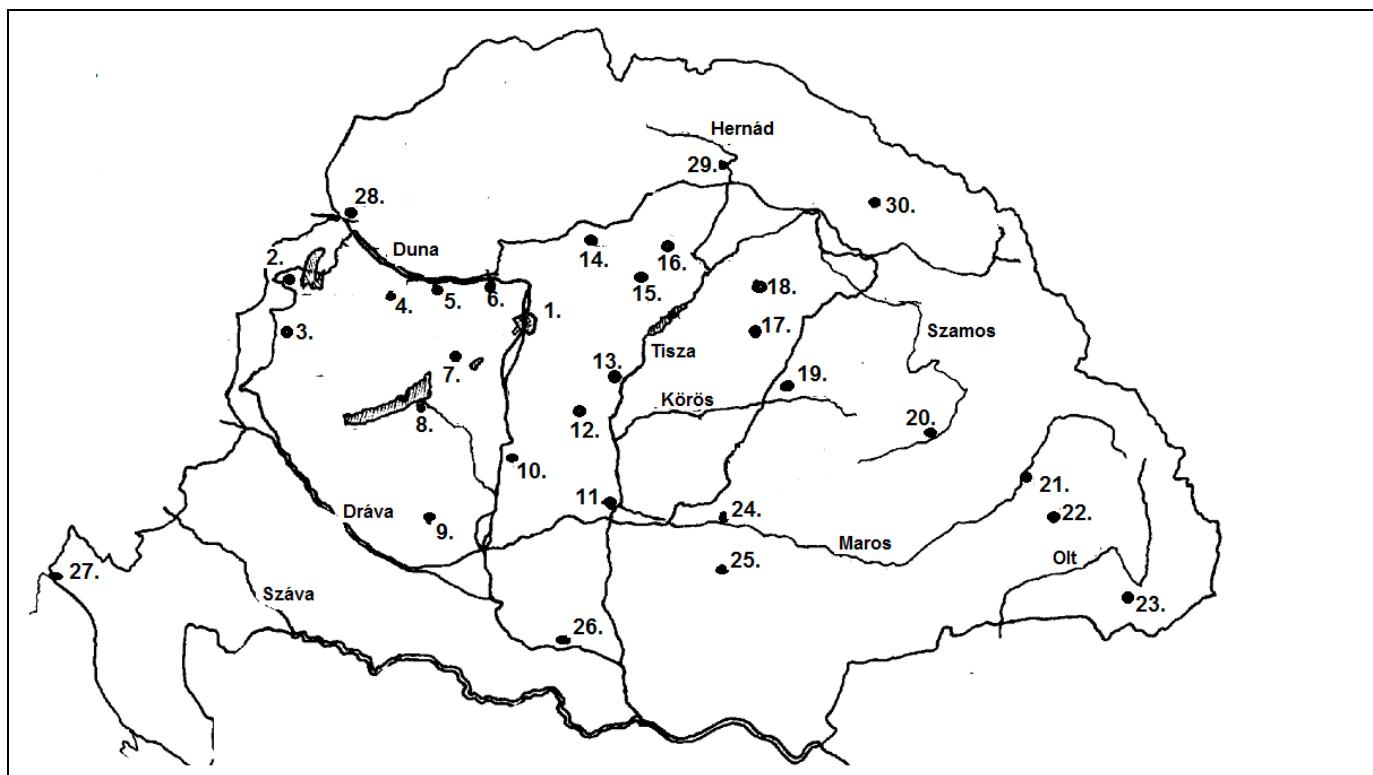
A Kárpát-medence főbb városai

Városok:





















1. Budapest
2. Sopron
3. Szombathely
4. Győr
5. Komárom
6. Esztergom
7. Székesfehérvár
8. Siófok
9. Pécs
10. Kalocsa

11. Szeged
12. Kecskemét
13. Szolnok
14. Salgótarján
15. Eger
16. Miskolc
17. Debrecen
18. Nyíregyháza
19. Nagyvárad
(Oradea/RO)
20. Kolozsvár
(Cluj Napoca/RO)

21. Marosvásárhely
(Tirgu Mures/ RO)
22. Segesvár (Sigishoara/RO)
23. Brassó (Brasov/RO)
24. Arad (Arad/RO)
25. Temesvár (Timisoara/RO)
26. Újvidék (Novi Sad/SR)
27. Fiume (Fiume/SL)
28. Pozsony (Bratislava/SK)
29. Kassa (Kosice/SK)
30. Munkács (Mukacevo/UA)

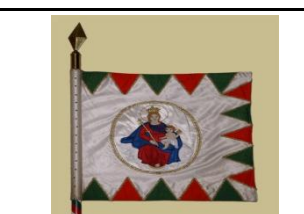
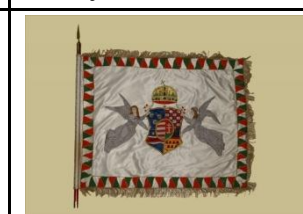
| Város | Közigazgatás | Megye | Népesség |
|-------------------|-------------------|------------------------|-----------|
| 1. Budapest | főváros | Budapest | 1 733 685 |
| 17. Debrecen | mszékh., m.j.v. | Hajdú-Bihar | 208 016 |
| 15. Eger | mszékh., m.j.v. | Heves | 56530 |
| 4. Győr | mszékh., m.j.v. | Győr-Moson-Sopron | 131 267 |
| 12. Kecskemét | mszékh., m.j.v. | Bács-Kiskun | 113 275 |
| 16. Miskolc | mszékh., m.j.v. | Borsod-Abaúj-Zemplén | 168 075 |
| 18. Nyíregyháza | mszékh., m.j.v. | Szabolcs-Szatmár-Bereg | 117 852 |
| 9. Pécs | mszékh., m.j.v. | Baranya | 157 721 |
| 11. Szeged | mszékh., m.j.v. | Csongrád | 170 285 |
| 7. Székesfehérvár | mszékh., m.j.v. | Fejér | 101 943 |
| 13. Szolnok | mszékh., m.j.v. | Jász-Nagykun-Szolnok | 74 544 |
| 3. Szombathely | mszékh., m.j.v. | Vas | 79 590 |
| 2. Sopron | megyei jogú város | Győr-Moson-Sopron | 60 755 |

A 23 magyar történelmi zászló, a „történelmi zászlósr”

| | | | |
|---|---|--|---|
|  |  |  |  |
| 1. Honfoglalás korabeli zászló | 2. Szent István Király zászlaja 1000 körül. | 3. Árpád-házi királyok zászlaja a 12. századból. | 4. Árpád-házi királyok családi zászlaja |
|  |  |  |  |
| 5. Anjou királyi z. | 6. Hunyadi János z. | 7. Fekete Sereg z. | 8. Zrínyi Miklos z. |
|  |  |  |  |
| 9. Bethlen Gábor z. | 10. Bocskai hajdúhadnagyának zászlaja | 11. Nyitra vármegyei nemesi felkelők zászlaja (török kor) | 12. Thököly Imre z. |
|  |  |  |  |
| 13. II. Rákóczi Ferenc z. | 14. Rákóczi korabeli kuruc lovassági zászló 1706-ból | 15. A baranyai huszárezred 18. századi zászlaja | 16. A jászkun huszárok zászlaja az 1770-es évekből |
|  |  |  |  |
| 17. A Pest vármegyei nemesi felkelők zászlaja | 18. 1848-as gyalogsági z. | 19. A Magyar Királyi Honvédség zászlaja 1869 | 20. A Magyar Királyi Honvédség zászlaja 1938 |
|  |  |  | |
| 21. A demokratikus honvédség zászlaja 1949 | 22. 1956-os lyukas zászló | 23. Magyar zászló 1990 | |

Sok minden „kimaradt” a történelemtényekből, és sok mindent nem tudunk ősi kultúránkról, hitvilágunkról sem. Tudatlanságunk következtében készségesen elfogadjuk a nyugati tudományoskodó értelmezéseket. Sok magyar és külföldi történész, magyarságkutató foglalkozott már őstörténetünk kutatási eredményeinek hamisítatlan bemutatásával, eddig azonban a hivatalos álláspontok még váratnak magukra. **Bíró Lajos kutatómunkája** például kronológiai sorrendben mutatja be őseink néhány fontos történelmi eseményét, egészen a „legkeresztényibb” Magyarország kialakulásáig. Azt pedig talán említeni sem kell, hogy éppen ettől az időszaktól „engedélyezett” nemzetünk létezése.

| Évszám | Történelmi esemény |
|-----------------------|---|
| Kr. e. 7000 körül: | a magyarok ősei és a rokon népek Kis-Ázsiában, Észak-Mezopotámiában és Kánaán területén (Jerikó): juhtenyésztés és árpatermesztés |
| Kr. e. 4000 körül: | Egyiptom (Magan ország, Keme) első uralkodója: Mén (v. Ménes). |
| Kr. e. 4000 körül: | Sumérföldön Eridu (Ered?- az első város), Ur, Lagas, Uruk megalapítása. |
| Kr. e. 2400: | az akkádi Szargon (Sarrukin) meghódítja Sumért. Az első „szemita” invázió és zsarnokság. |
| Kr. e. 2000: | „indoeurópai” eredetű hódítók foglalják el az ősi kisázsiai Héth („hatti”) királyságot. |
| Kr. e. 1200: | Sekeles, peleset (székely és palóc) törzsek a „tengeri népek” között. |
| Kr. e. 1200 körül: | az ún. józsefi (magyar és magyar-rokon: Makhir és Manasse) törzsek beköltözése Egyiptomból Kánaán (a későbbi Izrael) területére. |
| Kr. e. 883-612: | az ún. Újasszír Birodalom garázdálkodása (az akkád eredetű Szargon [Sarrukin] dinasztia vezetésével), irtóhadjáratai a magyar népek ellen. Erre az időre tehető a szkíták, az északra menekült magyar és magyarrokon törzsek Kárpát-medencei betelepődése is. |
| Kr. e. 722: | az asszírok, a júdaiak (zsidók) felkérésére elpusztítják Izrael királyságot, és elesik Izrael fővárosa, Szamaria is. |
| Kr. e. 614-612: | a káld-méd (=madai) szövetség végez Asszíriával. 614: Assur, 612: Ninive pusztulása. A Méd Birodalom. |
| Kr. e. 550: | Kyros perzsa uralkodó meghódítja Médiát. A magyarok ezután még 1200 évig élnek Iránban. |
| Kr. e. 247: | A Parthus Királyság megalakulása, a dák-szkíta Arsak (Arsag) uralkodásának kezdete. A magyarok ismét függetlenné válnak és uralkodó helyzetbe kerülnek. |
| Kr. u. 226: | A parthus Arsag dinasztia bukása. Iránban a hatalom a perzsa Szaszanidákra száll át. |
| Kr. u. 609-619: | Kangar-szabir háború. Szabir águnk kettéválása. |
| Kr. u. 651-ig: | az arabok elfoglalják Iránt. A szabir-magyarok és rokonnépek a Kaukázuson át északabbra költöznek és megalapítják a Kazár Birodalmat. |
| Kr. u. 677-700: | A szabir törzseink (= fehér magyarok) honfoglalása a Kárpát-medencében, ahol a Kr. e. VII. században betelepült magyarul beszélő székelyeket találják. |
| Kr. u. 791 és 796: | a szabirok (avarok) elleni frank hadjáratok, a vezéri központ elfoglalása. |
| Kr. u. 803: | Újabb frank hadjárat. A szlávok behatolása a Kárpát-medencébe. |
| Kr. u. 839: | A fekete magyarok felkelése Iránban az arabok ellen Mažjar vezetésével. A felkelés leverése után a fekete magyarok elhagyják Iránt. |
| Kr. u. 872-882: | A fekete magyarok felszabadítják a Kárpát-medencét és 970-ig tartó védelmi hadműveleteikkel megalapozzák a magyar uralmat. |
| Kr. u. 997: | István (Vajk) lesz a fejedelem. |
| Kr. u. 999: | Koppány lázadása, majd elfogása és feldarabolása. |
| Kr. u. 1001. jan. 1.: | Istvánt királlyá koronázzák. A Fekete Kor kezdete. |
| Kr. u. 1038: | István utódjának, Orseolo Péternek az uralmával nyíltan magyarelles hatalom jön létre Magyarországon. |
| Kr. u. 1041-1044: | Legnagyobb szent királyunk, Aba Sámuel uralkodása. 1044-ben a ménfői csata után a király az árulók és idegenek áldozatául esik. |
| Kr. u. 1044-1046: | A függetlenségét elvesztett Magyarország újra Péter zsarnoksága alatt. |
| Kr. u. 1046: | Nemzeti felkelés Vata vezetésével az idegen uralom és az antikrisztusi álkereszténység ellen. Endre a magyar táltosokat és vezéreket orvul legyilkoltatja és így a krónikások szerint a „legkeresztényibb” királyok egyike lesz. |

Módszertani játékok

Keretmese

A történelemtanítás bevált, izgalmas módszere a tábori keretmese. Ilyenkor nem csak hallunk a történelemről, hanem meg is éljük. Ezért fontos, hogy lehetőleg mennél jobban ragaszkodjunk a tényekhez. Főleg a személynevek és események feleljenek meg a valóságnak.

Társasjátékok

Sok új társasjáték jelent meg a piacon, ahol Magyarországon utazunk, vagy Magyarországról kell tudni dolgokat. Ezek nagyon jól meg vannak csinálva, de sokszor nagyon nehezek a kérdések. Ezért jó előtte kipróbálni és esetleg saját kérdéseket készíteni a minta alapján.

Nehezített körülmények

Mindenki tud magyar városokat felsorolni. De meggy ez fejen állva is, vagy egy deszkán egyensúlyozva, vagy egy bottal az orron, vagy egy rúdon lógva? Így a tudás ügyességgel párosul. És ha a városokat már jól tudják, akkor lehet gyakorolni a királyokkal, folyókkal, népdalokkal, állatokkal, virágokkal stb.

Hiányos versek

Egy versben ki vannak hagyva szavak. Ki tudja, mit kell beírni? Még nehezebb, ha egy szó ki lesz cserélve egy másikra, és azt kell megtalálni és a helyeset beírni.

Olvasási különpróba (OKP)

Számítógépes próba, mely jó játék megismerni meséket és verseket. Aki minden kérdésre tud válaszolni, megkapja a különpróbajelvényt. Megtalálod a www.kmcssz.org honlapon az Interneten.

Elsősegély

| | |
|-----------------------|--|
| Újonc cserkész | Saját címed, adataid Mentők száma Kisebb sebek bekötése |
| Táborverő | Az elsősegély alapjai Baleset bejelentése Apró sérülések: Szálka, orrvérzés, vízhólyag Napszúrás, égés Fürdési szabályok Csípések, kullancscsípés Gyomorrontás, mérgezés Háromszögű kendő Hordágykészítés és betegszállítás Egyéni higiénia (mosakodás, mosogatás, mosás) |
| Portyázó | Baleset-megelőzés Mentődoboz tartalma Elsősegélynyújtás Zúzódás, ficamodás és rándulás Vérzésfajták és nyomáspontok Törést sínbe rakni Ájulások és sokk Oldalfektetés |
| Honfoglaló | Harapások (állat és kígyó) Mentés vízből, jégből, áram alól Mesterséges légzés Népi gyógyászat Egészséges étkezés Ivóvízkészítés Elsősegély tanfolyam |
| Egyéb | Egyéb hasznos, érdekes gyakorlati tudnivalók Súlyos sérülések Külső szívmasszás Módszertani játékok |

(Ez a fejezet főleg arra szolgál, hogy a cserkészek megismerkedjenek az elsősegélynyújtás alapjaival és felkeltse érdeklődésüket. Nem tudja pótolni az elsősegélyképzést.)

Az első és legfontosabb, amit meg kell tanulnod:

„Hívj segítséget, és ne egyedül tedd!”

Mert a legjobb, amit baj esetén tehetsz, hogy segítséget hívsz, és nem egyedül próbálsz meg. Éppen ezért tudnod kell, hogyan és honnan hívhatsz segítséget. Legyen ez az iskolában a tanári szoba, az uszodában az elsősegély-felügyelet vagy a mobiltelefonodban a segélyhívószám. Ne akkor kelljen gondolkozni, mi hol van, ha már megtörtént a baj.

A cserkészletben viszont sokszor kint vagyunk a vadonban, ahol talán a következő ház vagy autópálya is messze van. Bármikor történhet kisebb-nagyobb baleset. Legyen ez egy szálka, egy darázscsípés vagy napszúrás. Ilyenkor saját magunk látjuk el a sebet és a beteget. Komolyabb esetekben (pl. egy kéztörésnél, egy égésnél, vagy ha valaki leesett egy magas fáról) sem szabad elveszíteni a fejünket, hanem tudnunk kell, hogy mi a teendő, és hogyan tudunk segíteni addig, amíg megérkezik az orvos, vagy orvoshoz nem szállítottuk a sérültet.

Saját címed és adataid

Ide írd be saját adataidat:

| | |
|----------------------------------|--|
| Vezetéknév és keresztnév: | |
| Lakcím (Utca, házszám): | |
| Irányítószám és város: | |
| Ország: | |
| Telefonszám otthon: | |
| | |

Mentők száma

Ebbe a táblázatba (és ha van, akkor a mobiltelefonodba is) írd be a helyi /országos számokat. (Németország: +49, Magyarország: +36)

| | |
|------------------|--|
| Rendőrség | |
| Tűzoltók | |
| Mentők | |

| | | |
|-----------------------------|--|--|
| Háziorvosod | | |
| Fogorvosod | | |
| Szakorvosod (ha van) | | |

Kisebb sérülések kezelése

Személyes felszerelésedben mindig legyen egy pár ragtapasz. Ez és a cserkésznyakkendő jelentik a személyes elsősegély-felszerelésedet.



Kis sérüléseknek nevezünk kisebb vágásokat, horzsolásokat, melyek véreznek.

1. **Ültessük le a sebesültet.**
2. **Nyugtassuk meg (mi is legyünk nyugodtak).**
3. **Mossuk meg a kezünket.**
4. Tiszta vízzel vagy fertőtlenítőszerrel mossuk meg a sebet és a környéket. Ha ezek nincsenek kéznél, akkor egy kicsit hagyjuk kivérezni.
5. Töröljük szárazra a bőrt a seb körül.
6. Most leragaszthatjuk a sebet a ragtapasszal.

Horzsolásnál nem elég a ragtapasz, mert nagyobb a bőrfelület. Itt egy nagyobb steril lapot helyezünk a sebre, és egy kötéssel vagy ragasztóval rögzítsük, hogy ne mozduljon el.

Elsősegély alapok (CSIMIHI-MESE 1-7.)

Ha baleset történt

Sokszor, ha valami baleset történik, a helyszínt emberek hada veszi körül, és nem is lehet tudni, mi is történt. Ha többen vagytok, meg kell szervezni, ki mit csinál, de ha egyedül vagy, akkor is ebben a sorrendben intézkedj. Azért hívjuk ezt **CSIMIHI-MESE**-nek, hogy emlékezzünk, hogyan kell nyugodtan és meggondoltan elsősegélyt nyújtani. **Soha ne feledd: feladatod nem a kezelés, hanem a segélynyújtás. Nem vagy orvos. Célod nem a baj meggyógyítása, hanem hogy a sebesült minél gyorsabban orvosi ellátást kapjon.**

CSIMIHI-MESE

1. CSIGAVÉR

Maradj nyugodt, és gondold át, hogy mit kell tenned!

2. MI TÖRTÉNT?

- Mi történt? (pl. elesett a biciklivel)
- Hány sebesült van? (pl. csak egy)
- Milyen sebek vannak? (pl. vérzik a térde és jajgat)
- Még van veszély? (pl. autópályán vagytok és jönnek az autók)

3. HÍVJ SEGÍTSÉGET

„Hívj segítséget, ne egyedül tedd!”

Keress a táborokban egy vezetőt, tábori orvost, szülőket, iskolában egy tanárt vagy ints le egy autóst, akitől segítséget kérhetsz. Neked itt be is fejeződik a feladatod, mert a továbbiakban már a segítők intézkednek.

Ha viszont egyedül maradsz, akkor az alábbiak szerint kell tovább cselekedni:

4. MENTENI

Veszély elhárítása, de ne veszélyeztesd magad

(pl. autópályáról elvinni a sérültet vagy figyelmeztetni az autósokat, hogy baleset történt)

5. ELSŐSEGÉLY

Elsősegélyt nyújtani (Vérzés kezelése, sínezés, stabil oldalfektetés)

(pl. lefektetni és bekötni a térdét)

6. SZÁLLÍTANI

Szállítást megszervezni.

(pl. mentőt hívni vagy hordágyat építeni)

7. ELLENŐRIZNI

Ellenőrizni a sérült állapotát, amíg jön a mentő.

(pl. a pulzusát megmérni, kötéseit átkötni, ha átvérzett)

Figyelem: Súlyos sérüléseknél (hát- és fejsérülésnél) nem szabad a sérültet szállítani, de még mozgatni sem, mert nagyobb bajt is okozhatsz.

Balesetjelentés

Ha hívod a mentőt, akkor gondold meg, mit kell mondani és adj pontos jelentést. Ne te fejezd be a beszélgetést, hanem várd meg, amíg ők teszik le a kagylót.

1. Ki vagy? (név, korod, telefonszámod, ill. honnan telefonálsz)
2. **Hol vagy?** (**utca neve, házsám, ha erdőben vagy: pontos útleírás**)
3. Mi történt? (csak a lényegét: pl. autóbaleset, tűz, vízbefulladás)
4. Hány sebesült van? (1, 2, 3, sok)
5. Milyen sérülések? (égés, vérzés, nem reagál, mindenféle)
6. Mit csinálj? (kérdézd meg, figyelj, hogy mit tanácsolnak)
7. Mentőket várni (álljatok ki az út mellé, hogy a mentő könnyen megtalálja titeket)

Apró sérülések

Szálka

Szálka- vagy tüskeszúrás bármikor könnyen előfordulhat, és nagyon kellemetlen lehet. Igazán veszélyessé azonban csak akkor válik, ha a szálka fertőzést, esetleg vérmérgezést okoz. A vérmérgezés jele egy sötétvörös csík, ami a végtagoktól a szív felé halad és fáj. Ilyenkor rögtön kórházba kell menni, ezért igyekezz a szálkát minél hamarabb eltávolítani. Ehhez nem kell más, csak egy csipesz vagy tű, amit tűzzel vagy alkohollal fertőtleníthetsz. Ha kivetted a szálkát, próbáld egy kis vért kipréselni, így mosva ki a piszkot. Utána lehetőleg fertőtlenítsd a helyét.

Orrvérzés

- Fejet előre hajtani.
- Az orrtövet két ujjal összeszorítani.
- Tarkóra és homlokra hideg vizes borogatást rakni.
- Ha 30 perc után nem áll el, orvoshoz kell menni.
- Az orrjáratokat tamponálni, betömni a szállításhoz.

Vízhólyag

A vízhólyag elég gyakori sérülés: hosszú portyák után a lábon, vagy ásás után a tenyéren fordul elő. Régebben a vízhólyagot túvel kiszúrták és kinyomták belőle a vizet, aztán hagyták megszáradni. Ezt ma már nem ajánlják, hanem inkább fertőtleníteni kell, majd steril gézzel bekötni, főleg ha már felszakadt.

Ügyelj arra, hogy a cipőd jól be legyen járva és ne csúszkáljon benne a lábad.

A zoknid legyen sima, zavaró varrás nélkül. Van, aki két vékony zoknit vesz fel egymásra. A hólyag kialakulását meg is lehet előzni, ha már a kipirosodott bőrt leragasztod hólyagtapasszal. Vízhólyag ellen jó az útifű is. Rakd bele a zoknidba és nem lesz a bőrödön hólyag. A zoknit utána persze ki kell mosni.

Napszúrás

A napszúrást jobb megelőzni, ezért a tűző napon hordj sapkát, igyál sok vizet, és ne fáraszd magad sporttal vagy munkával. Ha lehet, akkor tarts délidőben pihenőt. A napszúrás jele fejfájás, szédülés, hányinger, piros fej és szapora pulzus, súlyos esetekben láz. Ha valakin ezek a tünetek jelentkeznek, akkor a következőt kell tenni:

- CSIMIHI-MESE

Ezek a részletes "MESE" lépések:

- árnyékba ültetni
- megitatni
- hűteni és borogatni a fejét
- ruháját kigombolni

Ha a láz nem csökken, akkor lehet, hogy kiszáradt a szervezete, és intravénásan kell ellátni. Ehhez kórházba kell vinni.

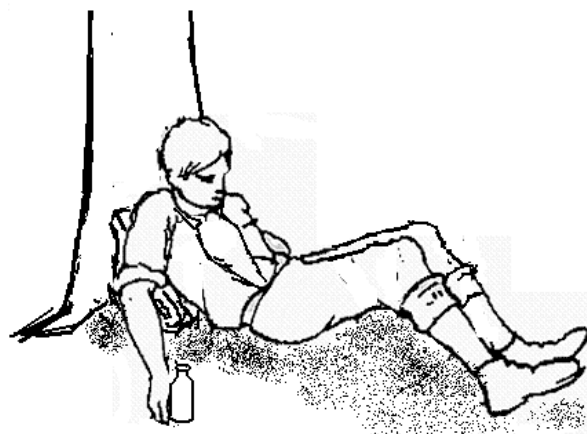





**Égések**

Emlékezzünk: CSIMIHI-MESE

Az égésekre vonatkozó "MESE":

| 1. fokú égés | 2. fokú égés | 3. fokú égés |
|---|---|--|
| <ul style="list-style-type: none"> - a bőr vörös és fáj (a napégés már első fokú égésnek számít) - vízzel, de nem jéggel hűteni - naptól kímélni - megfelelő kenőccsel bekenni. | <ul style="list-style-type: none"> - a bőr vörös és hólyagos - hideg vízzel hűteni 10 percig. - a hólyagokat nem szabad kiszúrni - orvoshoz vinni, ha a vörös felület nagyobb, mint a tenyered. | <ul style="list-style-type: none"> - a bőr fekete és megszenesedett - azonnal hűteni hideg vízzel legalább 15 percig - ruhát levenni, ha nem olvadt rá a bőrre - steril lappal lefedni - orvoshoz vinni <p>Nagyobb égett felületeknél sürgősen mentőt hívni, mert vérkeringési zavarok várhatóak.</p> |

Füüdési szabályok**Füüdési szabályok**

- | | | | | | |
|----|--|---|----|---|--|
| 1. |  | <p>A gyerekeket ne hagyj örízetlenül a vízben!</p> <ul style="list-style-type: none"> - Pillanatok alatt elmerülhet és nem látod. | 4. |  | <p>Ismeretlen vízbe ne ugorj bele!</p> <ul style="list-style-type: none"> - A víz alatt lehet szikla, vas, fák, és egyéb veszélyes dolog. - Ugrás előtt nézd meg, hogy elég mély-e a víz? |
| 2. |  | <p>Teli-, vagy teljesen üres gyomorral ne ússz!</p> <ul style="list-style-type: none"> - Egy kiadós ebéd után várj 1-2 órát. - Ha nagyon éhes vagy, egyél egy pár falatot. | 5. |  | <p>Felfújt tárgyakkal ne menj mély vízbe!</p> <ul style="list-style-type: none"> - Bármikor kilyukadhat. |
| 3. |  | <p>Felhevült testtel ne ugorj a vízbe!</p> <ul style="list-style-type: none"> - A hirtelen hidegtől sokkot kaphatsz, és megállhat a szíved. - Ezért lassan vizezd be magadat, hogy a tested megszokja a hideget. | 6. |  | <p>Hosszú távot ne ússz egyedül!</p> <ul style="list-style-type: none"> - Még akkor sem, ha jó úszó vagy. - Ha teheted, inkább a part mentén ússz 100-200m-re, mintsem a tó közepén. |

Ha az őrssel vagy nagyobb csoporttal mentek fürdeni, kérdezzétek meg, ki tud jól úszni, és ki nem. Akik tudnak úszni, azok használják a páros rendszert. Tehát mindig ketten fürdenek együtt és vigyáznak egymásra. Aki nem tud úszni, vagy csak kicsit, az a vezető közvetlen felügyelete alatt fürödhet csak. Ez főleg tavakon és folyóvizeken fontos.

Csípések

CSIMIHI-MESE

Ez a csípés "MESE":

Darázs/ méhcsípések vagy egyéb rovarcsípések:

- Elég hideg vízzel borogatni.
- Allergiás tünetnél azonnal orvoshoz kell menni.
- Súlyosan allergiás gyermeknél legyen kéznél az önfecskendező epinephrine oltás. Előtte ismerd meg a használatát.
- Csípések szájból vagy szembe:
- A szájat hideg vízzel kell hűteni.
- A sérültet rögtön orvoshoz kell vinni.

Egyébként úgy ismerd fel a méhcsípést, hogy a fullánk a méregzacskóval együtt ott marad a bőrödben. Ez a méheknél (B) kiszakad, és ezért a rovar elpusztul. A darázs (A) viszont többször is tud csípni, ezért veszélyesebb is.

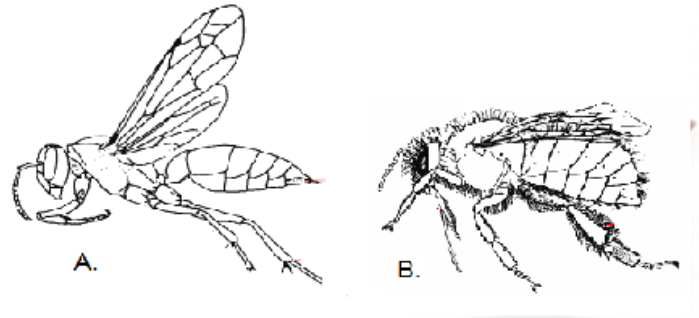
**Kullancs**

- A kullancsok főleg a mezőkön és az erdőszéleken élnek.
- Bozótban, magas fűben és az erdőben, a föld felett kb. 1 m-ig tanyáznak, ezért ajánlatosabb a hosszú nadrág viselése.
- Nem minden kullancs fertőzött, ez attól függ, hol vagytok.
- Ezért a táborban minden nap vizsgálj meg magad, nincs-e kullancs a testhajlatokban (hónod alatt, térdhajlatban, a lábak között).
- A kullancsot úgy veszed észre, hogy a csípésnél viszket és egy kis dudort is lehet érezni.

Ha kullancsot találsz:

- A fejénél kell csipesszel megfogni és tekerve kihúzni (az óra járásával ellentétes irányba).

- Nem szabad a potrohánál megfogni, mert akkor beléd ereszti a gyomrában levő fertőző folyadékot.

- Ha sikerült eltávolítani, meg kell róla győződni, hogy a feje sem szakadt bele a bőrünkbe (ha beleszakadt, akkor orvoshoz kell menni). A csípés idejét fel kell írni és a kullancsot el kell tenni (egy papírra ragasztani).

- Ha egy-két hét múlva bevörösödik vagy fejfájás jelentkezik, akkor azonnal orvoshoz kell fordulni.

- Európában és ahol kapható, ajánlatos cserkészeknek a kullancs által hordozott és terjesztett kórok elleni oltás.

- A kullancscsípés két betegséget tud okozni: az FSME ellen van védőoltás, a borreliózis ellen viszont nincs. Mindkettő komoly betegséget, sőt halált is okozhat.

Figyelem: A különböző földrészekben más és más rovarok veszélyesek (pókok, skorpió, legyek, piócák, szúnyogok, stb.). Ezért fontos, hogy ismerd azokat a rovarokat, amelyek a te környezetekben élnek, és hogy hogyan lehet védekezni ellenük.

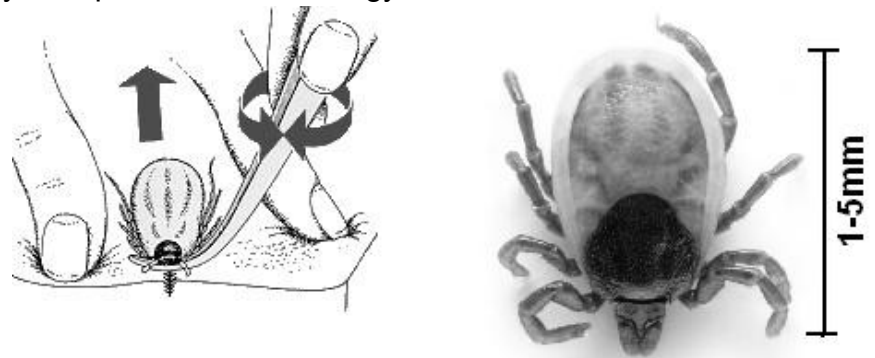

Gyomorrontás, mérgezés

Mindig CSIMIHI-MESE!

Ez a "MESE":

Gyomorrontás

A gyomorrontás egy enyhe mérgezés, általában hasfájással és hányással jár. Gyomorrontásnál fontos, hogy értesítsd a táborparancsnokot, mert lehet, hogy többen is rosszul lesznek. Ilyenkor elég a beteget lefektetni, teát itatni vele és egy napig koplaltatni. Ide tartozik a székrekedés és a hasmenés is.

Székrekedés

Székrekedés sokszor fordul elő, mert a táborban nem mernek vécére menni a cserkészek. Hogy feloldjuk a szorulást, gyümölcsöt (pl. narancs, szilva, dinnye) vagy sok zöldséget kell enni. Ha már több napja nem volt vécén valaki, akkor a tábori orvoshoz kell fordulni gyógyszerért, vagy legrosszabb esetben kórházba kell menni.

Hasmenés

Hasmenés idején nagyon fontos, hogy sokat igyunk, mivel a testből sok folyadék távozik. Együnk rizst, tésztát, kemény sajtot, fekete csokit. Ha nem múlik el, itt is a tábori orvoshoz, illetve a kórházhoz kell fordulni a folyadékvesztés miatt.

Mérgezés

Mérgezésnél sokkal erősebbek a tünetek. Erős gyomorgörcs, hányás, hányásinger (amikor már nem jön semmi) jelentkezhethet. Ezért azonnal kell cselekedni:

- Azonnal orvoshoz kell menni.
- Beteget melegen tartani.
- Beszélni vele.
- Általában gomba vagy bogyók okozzák a mérgezést, de akár tojás (szalmonella), romlott hús, hal vagy tej is. Ezenkívül gyógyszer, alkohol vagy vegyszer is okozhat mérgezést. Ezért az ételmaradékot, üres üveget vagy tablettát is el kell vinni az orvoshoz.

Savak és lúgok

Amennyiben valaki hígítót, savat vagy lúgot ivott, akkor nem szabad hánytatni, mert kimarhatja a nyelőcsövét, sőt a tüdejébe is kerülhet. Azonnal kell cselekedni:

- Minden perc számít, ezért azonnal mentőt kell hívni, vagy kórházba kell vinni a sérültet.
- Próbáljuk meg kitalálni, mit ivott, és lehetőleg az üveget elvinni az orvoshoz.
- Ne itassunk vele semmit, mert ha rosszul mértük fel a helyzetet, akkor csak tovább rontjuk a helyzetet.
- Inkább figyeljük a pulzusát és légzését.
- Beszélgessünk vele és ne hagyjuk elaludni.

Ilyen balesetek megelőzéséhez nagyon fontos, hogy mérgeket csak eredeti üvegekben tartsunk, mert ezeken sokszor biztonsági kupak is van, amit nehéz kinyitni. Ezeket is olyan helyen tartsuk, ahol a gyerekek nem férhetnek hozzá. Sajnos sok baleset azért történik, mert szódás vagy limonádés üvegekben tartanak mérget, amit a kisgyerekek elér és megissza.

Háromszögű kendő

A cserkésznyakkendő nem véletlenül háromszögű. Minden jobb mentőláda tartalmaz háromszögű kendőt, még az autók mentőládája is.

Próbáld ki, hogy a nyakkendő elég nagy-e. Célszerű legkésőbb akkor, amikor vezető leszel, egy nagyméretű nyakkendőt beszerezni.

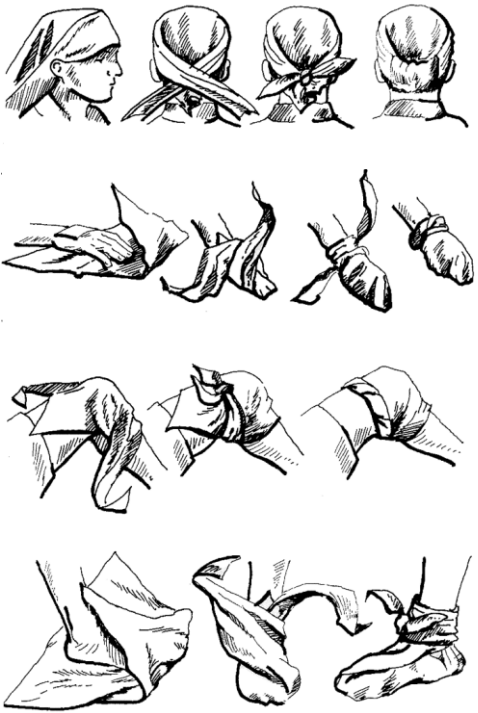
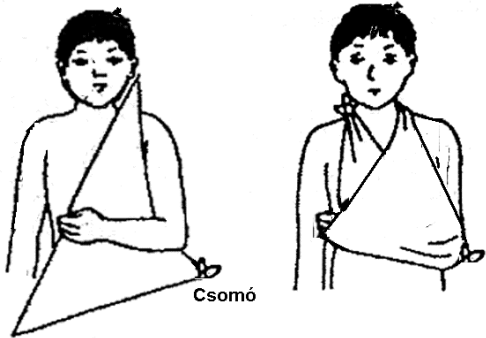

| | |
|---|---|
|  | <p>Fej bekötése</p> <ul style="list-style-type: none"> - fejsérülésnél - napszúrás ellen, vízbe mártva nagyon jó - ha nem akarsz, hogy a hajad koszos legyen <p>Kéz bekötése</p> <ul style="list-style-type: none"> - súlyos kézsérülésnél - ha vérzik, mert megvágta valami, akkor kötést kell használni - kesztyű helyett is lehet használni <p>Térd bekötése</p> <ul style="list-style-type: none"> - fájó térdre borogatást, hűtést erősíteni - horzsolásnál, hogy ne menjen bele kosz <p>Láb bekötése</p> <ul style="list-style-type: none"> - lábsérülésnél - zokni vagy cipő helyett |
|  | <p>Kar felkötése</p> <ul style="list-style-type: none"> - törött alkar esetén alkalmazzuk - a kendő rövid sarkába kötünk egy csomót - a két hosszú végét a nyakunk mögött megkötjük <p>Gyakorold egy kézzel saját magadon megkötni.</p> |

A nyakkendődöt sok más dologra is használhatod:

- tűz esetén a vizes nyakkendőt a szád elé kötöd
- megkötni valamit, ha nincs nálad elég köté, pl. hordágyat
- forró kondért megfogni
- sín berakásánál akár megkötéshez, vagy kibéleléshez
- ha kell valamit szállítani, aminek rossz a fogása, kösd rá a nyakkendődöt

Hordágykészítés és betegszállítás

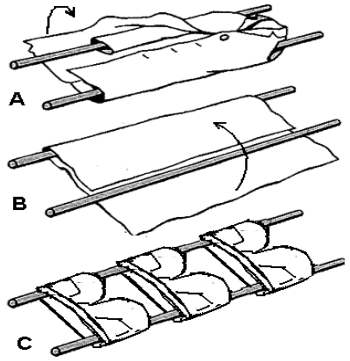
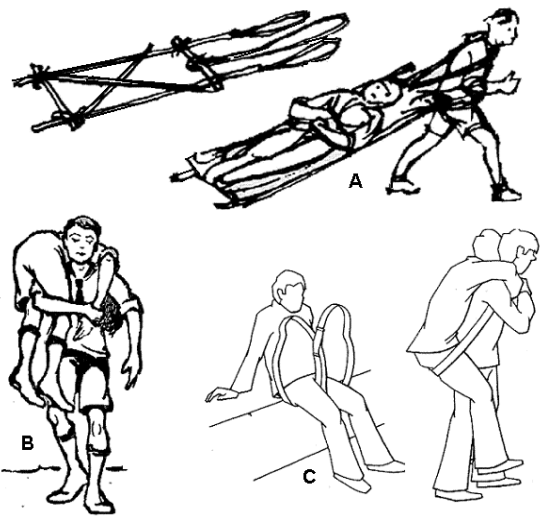
A betegszállításnak több módja is van, attól függően, hányan vagytok, milyen a sérülés és milyen messzire kell szállítani.

| | |
|---|--|
|  | <p>Hordágy Hordágyat pokrócból, ponyvából, kabátból, nadrágból és persze nyakkendőből is lehet készíteni. A botok legyenek legalább 2 m hosszúak, hogy meg lehessen rendesen fogni. Vészhelyzetben természetesen friss ágakat is szabad vágni, ha nincs más. Lehet vinni ketten, négyen vagy akár hatan is.</p> |
|  | <p>Betegszállítás egyedül (portyázó) Ha egyedül vagy a sérült társaddal, akkor nagyon nehéz őt hosszabb távon cipelni. Főleg, ha a csomagokat sem hagyhatod hátra. Ha nincs remény segítségre, akkor csak a húzóágy (A) lehetősége marad. Készítsd a lábait szélesebbre, akkor kisebb a veszélye, hogy kiborul. Válladon (B) vagy hátadon (C) a sebesülttel csak rövid távolságot tudsz megtenni, ha az állapota egyáltalán megenged ilyen bánásmódot.</p> |
|  | <p>Betegszállítás ketten (portyázó) Ha ketten kell vinni valakit, akkor lehet akár egy botra is ültetni (A), amit egy kabáttal vagy pokróccal kell bélelni. Hosszabb távra szinte csak a hordágy alkalmas (B). Ha van hátizsákod, arra is rákötheted a hordágy rúdjaikat. Így könnyebb vinni. Rövid távra és főleg, ha gyorsan ki kell menteni valakit, aki eszméletlen, akkor a (C) fogás hasznos. Széken szállítani (D) azért jó, mert jó fogása van, viszont ügyelni kell arra, hogy ne hagyja leesseni róla a beteg. Aki még magánál van, és tud kapaszkodni, azt lehet vinni ülve is. A keresztfogás (E) helyett lehet nyakkendőből egy gyűrűt kötni, és arra ültetni.</p> |

Egyéni higiénia (mosakodás, mosogatás, mosás)

A táborban és otthon is mindenkinek a maga felelőssége, hogy a higiéniai alapelveket betartsa. Ezek azért fontosak, mert a piszokkal sok fertőző bacillus és vírus kerülhet szervezetünkbe és előbb-utóbb megbetegszünk tőlük. A táborban is legyen olyan mosdó, ahol nyugodtan le tudsz vetközni, vagy kérd meg az egyik barátodat, hogy álljon őrséget.

Mosakodás

- Evés előtt kezet mosunk, hogy ne vigyük be a koszt a szánkba. Főleg kilincsek, a busz kapaszkodói és a korlátok azok, amiket sok ember megfog, fokozva és előidézve a fertőzés lehetőségét.
- A vécé használata után is kezet mosunk.
- Hajmosás: főleg bolha és tetű ellen kell rendszeresen haját mosni és kifésülni.
- Fogmosás: táborban naponta kétszer, reggeli és vacsora után.
Ha édeset ettél, igyál rá sima vizet, azzal a szádat is kiöblíted.
- Testmosás: legalább két-három naponta meg kell mosakodni, amikor a lábakat és hajlatokat mossuk meg. Ne várd meg, amíg viszketni kezd.

Tábori mosakodás lavórban

Egy lavór vízben meg tudsz mosakodni, de ügyelni kell a sorrendre. Így naponta 5 liter vízben megfürödhetsz, míg otthon akár 100 litert is elhasználnál.

1. Előbb mosd meg arcodat és a kezedet.
2. Utána moss fogat, de a vizet ne a lavórba köpd vissza, hanem a lefolyóba vagy egy kis gödörbe.
3. Ezután mosd meg a felsőtestedet és a combodat.
4. Utána jön a hajmosás samponnal.
5. Végül pedig az alsó végtagok és a feneked (ehhez guggolj le).
6. A végén mosod meg a lábadat és lábszáradat.
(Borotválkozni külön vízbe kell, mert a szűrőktől már nem tudod használni a vizet.)

Mosogatás

- A csajkádat és az evőeszközt étkezés után mosd el. Ha rajta maradnak az ételmaradékok, akkor azok megromolhatnak és a következő evéskor fertőzést okozhatnak.
- A konyhai edényeket is mosd el, hogy ne tudjanak a betegségek és fertőzések elterjedni.
- A nedves törleröngyöt ne tömd a csajkádba, hanem akaszd ki száradni.
- A négyfázisú mosogatás:
 1. Kikaparni a maradékot és a pöcegödörbe kidobni. Még jobb, ha mindent megeszel, és egy darab kenyérrel töröld tisztára a csajkádat.
 2. Forró, mosószeres vízből meríteni és kefével kimosni a csajkát és az evőeszközt. A koszos vizet öntsd ki a lefolyóba vagy külön vödörbe.
 3. Leöblíteni lehetőleg meleg vízben.
 4. Fertőtleníteni (50 %-os klór vagy hasonló fertőtlenítőszer) vagy legalább 77 celsiusfokos vízbe egy percig beáztatni.

Mosás (Honfoglaló próba)

- Táborban is lehet ruhát mosni, így nem kell annyi váltóruhát vinni. Ehhez elég egy lavórba meleg (nem forró) vizet engedni, és a ruhát szappannal jól megdörzsölni. Vannak külön tubusos mosószeresek is. A vizes ruhát egy kötélre akaszd ki száradni. Mosni csak száraz időben érdemes, hogy a ruha meg is száradjon.

Baleset-megelőzés

Sok baleset azért történik, mert figyelmetlenek, és könnyelműek vagyunk. Ezeket meg lehet előzni egy kis körültekintéssel és előrelátással.

Mindig apróságokon és az eszközeink rendeltetésszerű használatán múlik a baleset elkerülése.

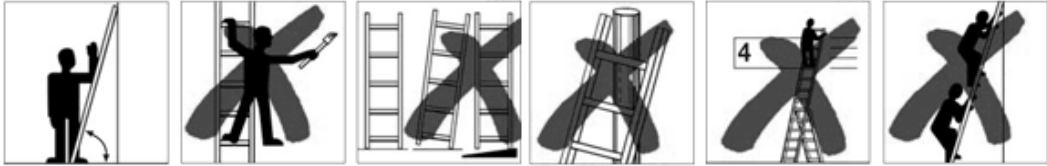
| | |
|---------------|---|
| Főzés | <ul style="list-style-type: none"> - Forró vizes fazék nyelét fordítsd a fal felé. - Ne tolongj a tűzhely körül. - A késekkel vigyázz és használat után rakd el. - A konzerves doboz széleivel vigyázz, mert élesek. |
| Házban | <ul style="list-style-type: none"> - Háztartási tisztítószeret eredeti üvegekben kell tárolni, ahol gyerek nem férhet hozzá. - A konnektorok és kábelek legyenek jó állapotban. |
| Szerszámok | <ul style="list-style-type: none"> - Arra használd a szerszámot, amire szánták, és ne másra. - Használat után rakd a helyére, és ne hagyd szanaszét. - A tompa vagy túlzottan éles szerszámok veszélyesek. |
| Létrák | <p>Létrát úgy állíts fel, hogy ne billegjen, illetve fogja valaki.</p>  <p>Forgószékre ne állj rá, mert ledob magáról.</p> |
| Erdőben | <ul style="list-style-type: none"> - Ágakra és tönkökre ne lépj, mert ha vizesek, csúsznak, mint a jég. - Hosszú nadrágot és hosszú ujjú inget viselj a rovarok és tüskék ellen. - Ha megy valaki előtted, vigyázz a visszacsapódó ágakra. - Kiszáradt fákra ne mássz fel. - Kötélhíd, kötélpálya alól takarítsd el a tuskókat és más veszélyes ágakat, vagy építsd meg máshol. - Ismerd meg a helyi állatvilágot és hogy hogyan kell viselkedni, ha találkozol velük (medvék, kígyók, stb.). |
| Utcán | <ul style="list-style-type: none"> - Ha nincs járda, akkor az út baloldalán menj, a forgalommal szemben. (Ez persze Angliában és Ausztráliában nem érvényes, ott jobboldalt kell menni.) - Ne használj fülhallgatót, mert nem hallod, ha hátulról jön valami. - Mielőtt kilépsz az utcára, nézz körül, hogy nem jön-e valami. - Éjjel és esőben világító vagy fehér ruhát viselj, illetve használj zseblámpát. |
| Nehéz tárgyak | <ul style="list-style-type: none"> - Nehéz tárgyakat ne emelj egyedül. Mindig ketten emeljétek. - Ha a földről emelsz, akkor ne derékból hajolj le, hanem hajlítsd be a térdedet. - Ha nehéz rönköket emeltek, vigyázzatok arra, hogy ne essen rátok. |
| Játékok | <ul style="list-style-type: none"> - Játékhoz sportcipőt használjatok. Mezítláb vagy szandálban könnyen megsérülhet a köröm a lábujjaidon. - Kinti játékoknál ügyeljetez arra, hogy ne legyen a közelben sziklás terület, szakadék vagy forgalmas utca. |

Az elsősegélydoboz tartalma

Egyéni elsősegély-felszerelés

Mindig legyen nálad néhány darab ragtapasz. A cserkésznyakkendőddel együtt ez az egyéni elsősegély-felszerelésed.

Táborokban ajánlatos minden cserkésznek adni egy kis kártyát, ami az alábbi adatokat tartalmazza:

- Táborhely címe
- Tábori telefon
- Táborparancsnok neve és telefonszáma
- Tábori orvos neve és telefonszáma
- Mentők hívószáma

Őrsi mentődoboz

A baleset-megelőzéshez hozzátartozik az is, hogy kéznél van a szükséges felszerelés. Így sok bonyodalmat el lehet kerülni.

Készítsetek össze egy őrsi mentődobozt vagy táskát, ami vízhatlan, és amit portyákra magatokkal vihetek. A doboz tartalma:

- Ragtapaszok különböző méretben és formában
- Tompa hegyű olló
- Hegyes csipesz (esetleg külön kullancs-csipesz)
- Fertőtlenítőszer, Jód-krém
- Steril géz tekercsben és lapokban
- Elasztikus kötszer kampókkal
- Ragasztószalag
- Biztonsági tűk
- Gumikesztyűk
- Elsősegélykönyv
- Lap a helyi segélyhívószámokkal
- Golyóstoll és papír

Elsősegélynyújtás

Az elsősegélynyújtás számunkra, akik nem vagyunk orvosok, elsősorban azt jelenti, hogy segítséget hívunk, és csak utána biztosítjuk a sebesült állapotát. Jusson eszedbe a CSIMIHI-MESE.

Elsősegély

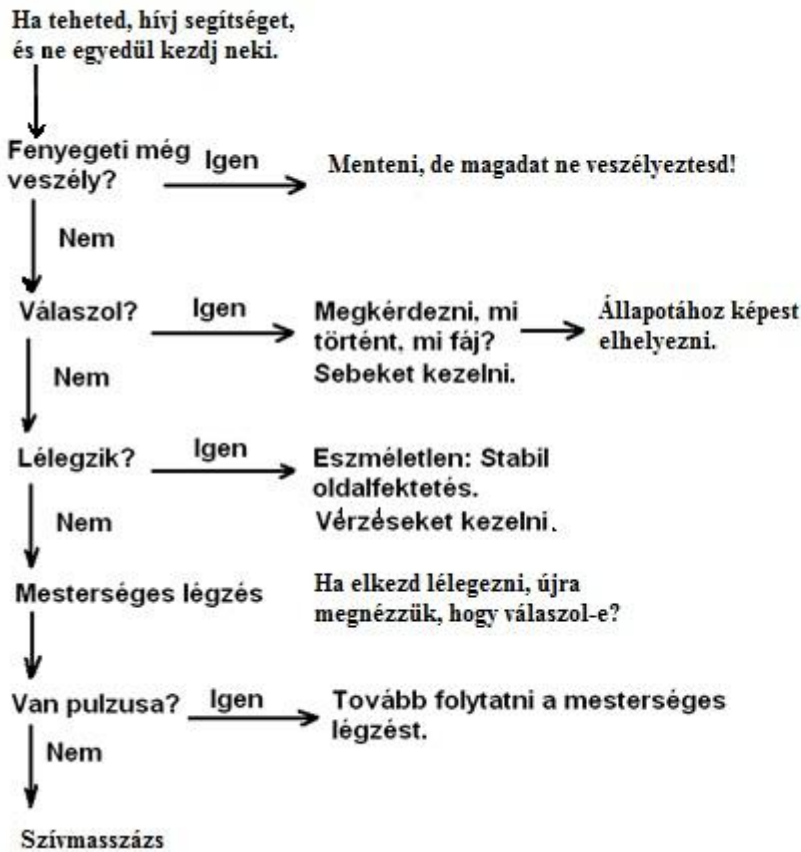

Az elsősegélynyújtás sorrendje nagyon fontos. Hiába kezeled valakinek a törött és vérző lábát, ha közben már nem lélegzik. Ezért különféle segédműszerek vannak, hogy könnyebben meg lehessen jegyezni a helyes sorrendet. Nemzetközileg legelterjedtebb az ABC-szabály.

ABC-szabály:

Miután meggyőződted arról, hogy nem reagál, a következőképpen kell eljárnod:

| | |
|---------------------------------------|--|
| A: Airways / átjárható légutak | A szájában lehet vér, kosz, amit el kell távolítani. A nyelvét előre kell húzni, hogy ne zárja el a légutakat. Ezek után lehet, hogy magától elkezd lélegezni. |
| B: Breathing / befújásos lélegeztetés | Amennyiben még nem lélegzik magától, el kell kezdeni a mesterséges lélegeztetést. |
| C: Circulation/ keringés beindítása | Az első lélegeztetés után meg kell nézni a pulzust, és amennyiben nem lüktet, el kell kezdeni a szívmasszázs befújásos lélegeztetéssel. |

Figyelem:

A mesterséges lélegeztetést és szívmasszázszt elsősegély-tanfolyamon kell megtanulnod. Ha vezető szeretnél lenni, akkor el kell végezned egy elsősegély-tanfolyamot.

Zúzódás, rándulás, ficam

Mindig CSIMIHI-MESE!

Itt a "MESE":

Zúzódás

A szövetek károsodása létrejöhet a bőr épen maradása mellett is. Vérömleny (kék folt), duzzanat, fájdalom, működési zavar alakulhat ki.

Teendő: nyugalomba helyezés, borogatás.

Rándulás

Rándulás esetén az ízületben a csont kiugrik a helyéről, de oda vissza is tér. Ettől még előfordulhat szalagsérülés, az ízület bevérezhet, folyadék-kiáramlás lehet, emiatt duzzadtá válik és fájdalom jelentkezik. Tünetei: duzzanat, lilás elszíneződés. Fájdalommal jár.

Teendő: Pihentetés, hideg vizes borogatás, kímélés szükséges. Ajánlatos a rugalmas (elasztikus) kötszer (fásli) használata. A további gyógyuláshoz orvosi kezelés kell.

Ficam

A lényege, hogy a csont kimozdul a helyéről, és nem tér oda vissza. Főleg a váll, boka és csukló esetében gyakori. A ficam jelei: rugalmas rögzítettség, kóros helyzet. Fájdalommal és duzzanattal jár.

Teendő:

- Bokánál: a cipőt óvatosan kell lehúzni.
- Háromszögű kendővel (cserkésznyakkendővel) kell rögzíteni.
- Lehet, hogy a csont is eltört, ezért ennek megfelelően kell ellátni, sínbe tenni.
- A helyzetételt ne kíséreljétek meg!
- Mindenféléképpen orvoshoz kell vinni a sérültet.

Vérzésfajták és nyomáspontok

Három különböző vérzést ismerünk: hajszál-, ütő- és gyűjtőerest.

Mindig követjük a CSIMIHI-MESE lépéseit.
És itt a "MESE":

Hajszáleres vérzés

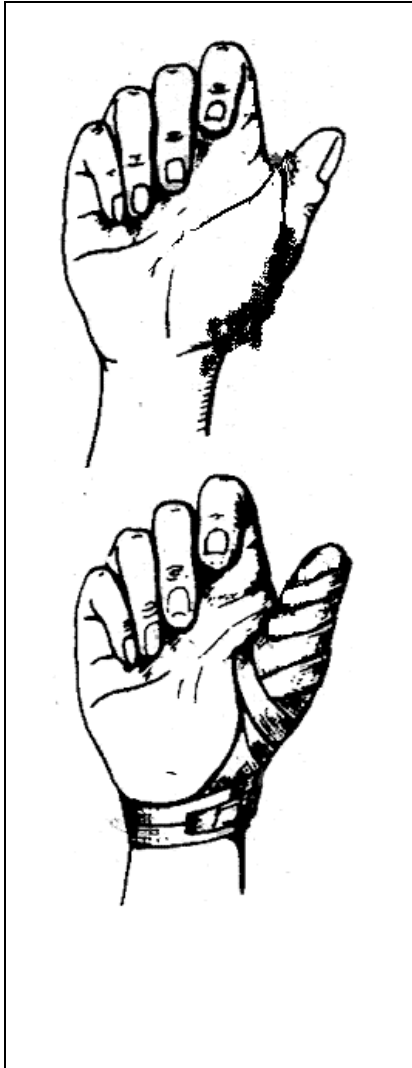

Hajszáleres vérzés

A hajszálerek látják el a vér finom elosztását testünkben. Ezért sok van belőlük, és nem olyan nagyok, mint az ütő- és gyűjtőerek.

Ez viszont nem jelenti azt, hogy a hajszáleres vérzést nem kell komolyan venni, mert ezek is lehetnek nagy sebek.

Ezzel a vérzéssel találkozunk leggyakrabban, ezért tanuld meg, hogyan kell kezelni és bekötni a test különböző részein (kézen, lábon, fejen, háton stb.)

1. **Ültessük le a sebesültet.**
2. **Mossuk meg a kezünket!**
3. Tiszta vízzel vagy fertőtlenítőszerrel mossuk meg a sebet és környékét. Ha nincs kéznél víz, akkor hagyjuk egy kicsit kivérezni.
4. Töröljük szárazra a seb körüli bőrt egy tiszta gézdarabbal, nem pedig vattával.
5. Nagyon óvatosan távolítsunk el minden piszkot, üvegszilánkot, ami a sebben van.
6. Tegyük ragtapaszt a sebre. Ha a seb túl nagy, akkor takarjuk le egy steril gézzel, és azt rögzítsük kötéssel vagy ragasztószalaggal.
7. Mély és hosszú vágásokat orvossal kell összevarratni. A fertőzés veszélye miatt a nagyobb sebeket is meg kell mutatni az orvosnak.

Figyelem! A sokk hatására sokszor nem is vérzik a seb és talán nem is fáj a sebesültnek. Ennek ellenére el kell látni, bekötni és orvoshoz vinni.

Ütőeres és gyűjtőeres vérzés

Ezek a vérzések mindenféleképpen súlyos vérvesztést okoznak, ezért a sérültet azonnal orvoshoz kell vinni.

| | |
|--|---|
| | <p>Ütőeres vérzés</p> <ul style="list-style-type: none"> - a vér világos - nagy ívben spriccel, mert a szívtől jön - ilyenkor szorítókötést kell alkalmazni <ol style="list-style-type: none"> 1. Fektessük le a sebesültet, mert a vérvesztés miatt fennáll a sokk veszélye. 2. Mossuk meg a kezünket vagy vegyünk gumikesztyűt. 3. Szorítsuk el a sebet lehetőleg egy steril gézgombóccal. Ha benne van egy tárgy a sebben, akkor a tárgy két oldalán nyomjuk. 4. A végtagot emeljük fel, hogy magasabban legyen, mint a szív. 5. Nyomjuk el ujjunkkal a szív felé eső nyomópontot. 6. A sebre szorítókötést kell tenni: <ul style="list-style-type: none"> - steril gézt nyomjunk a sebre - arra egy lapos, kemény, lehetőleg tiszta tárgyat helyezünk - ezt egy kötéssel rákötjük a sebre úgy, hogy a csomó a seb fölött legyen 7. Ha átvérzik, akkor kell még egy kötés, vagy át kell kötni. 8. Folyamatosan kell figyelni a sokk veszélye miatt. |
| | <p>Gyűjtőeres vérzés</p> <ul style="list-style-type: none"> - a vér sötét és sűrűn folyik a sebből - nem spriccel, mert a szív felé folyik - ezt is szorítókötéssel kössük be |
| | <p>Nyomópontok</p> <p>A nyomópontnál az ütőeret tudjuk kitapintani az ujjunkkal. Ehhez az izom közé kell benyúlni. Ha erősen rányomunk, akkor elzsibbad a kéz vagy a láb, és érezzük a szív lüktetését. Az ütőeres vérzésnél keressük meg azt a nyomópontot, ami a szív és a seb között található, és erősen nyomjuk meg. Így lelassítjuk a vér áramlását és ezzel a vérvesztést is csökkenthetjük.</p> <p>A végtagot elkötni nem szabad, mert elhalhat. És ha egyszer el lett kötve, akkor a kötetést nem szabad újra kioldani, mert az elkötésnél kialakult vérrögök felszabadulhatnak, és a szívbe juthatnak.</p> |

Törések

Mindig CSIMIHI-MESE!

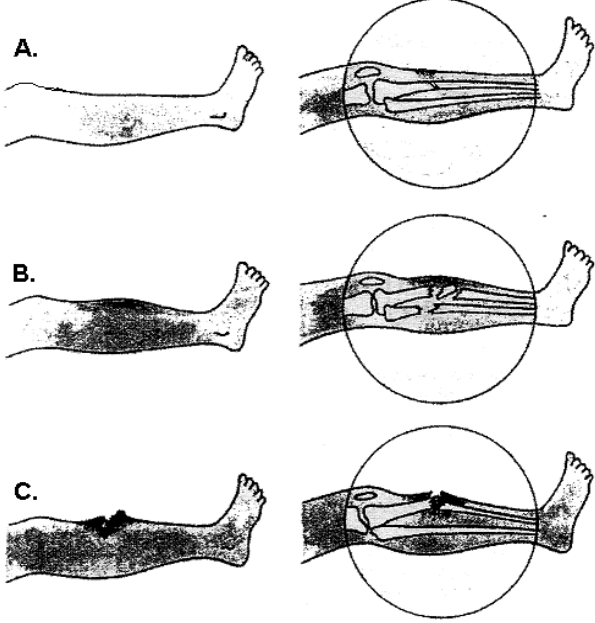
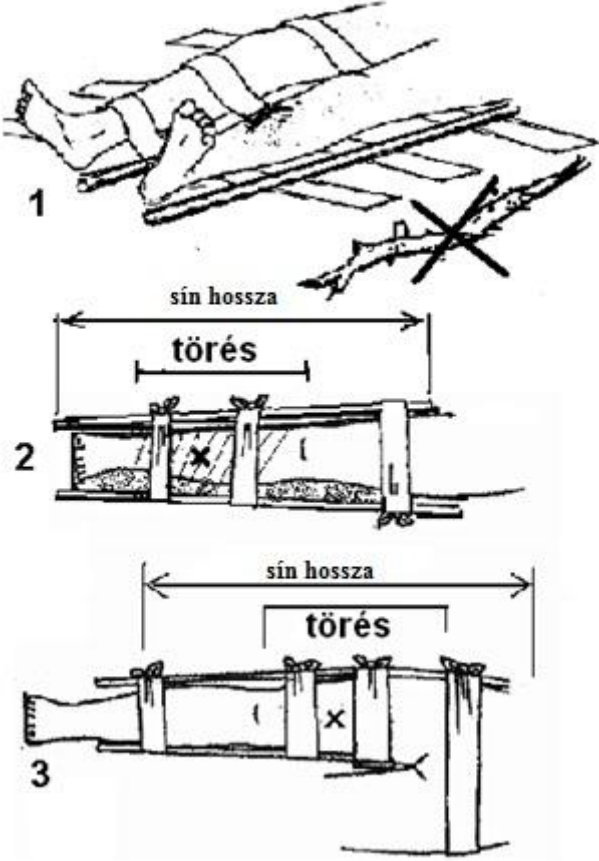
| | |
|--|--|
|  <p>A. Repedés vagy sima törés B. Komplikált törés C. Nyílt törés</p> | <p>Törésfajták</p> <p>A. Repedés vagy sima törés Nehéz megállapítani. A biztonság kedvéért rakjuk sínbe.</p> <p>B. Komplikált törés A csont többször is el van törve. A testrészt furcsán áll, nem úgy, ahogy szokott. Rögzítsük sínbe.</p> <p>C. Nyílt törés Legfontosabb a fertőzést megakadályozni. A seb környékét megtisztítani, steril gézzel lefedni és utána sínbe rakni.</p> <p>A törésekkel mindig orvoshoz kell menni!</p> |
|  <p>1. Sín előkészítése</p> <p>2. Sín alkalmazása</p> <p>3. Sín rögzítése</p> <p>sín hossza törés</p> | <p>Törést sínbe rakni</p> <p>Töréseket nem tudunk gyógyítani, csak rögzíteni, hogy védve legyen a végtag, illetve könnyebben lehessen szállítani a sebesültet. Rövid időre elég, ha egyszerűen csak egy kendővel védjük. Ha viszont szállítani kell, akkor sínbe kell tenni a végtagot.</p> <ul style="list-style-type: none"> - CSIMIHI-MESE - Ha vérzik, el kell látni a sebet. - Utána tekerjük be puha ruhával. - Keressünk két hosszú, kemény, egyenes tárgyat (botot, deszkát, vasat, síbót), amit két oldalról hozzákötünk a végtaghoz. Olyan hosszú legyen, hogy a testrészen túllógjon, de a szállításban ne akadályozzon. - Béleljük ki ruhával, ha nyomná a végtagot. - Kössük át szalaggal, szíjjal vagy nyakkendővel. - Fontos, hogy ne a törésnél kössük meg, hanem az ízület túlsó végén. |

Figyelem! A sínezésnél arra ügyelj, hogy a törött testrészt ne mozdítsd el, és ne próbáld helyre rakni a csontokat.

Ájulások

Háromfajta ájulást ismerünk.
CSIMIHI-MESE

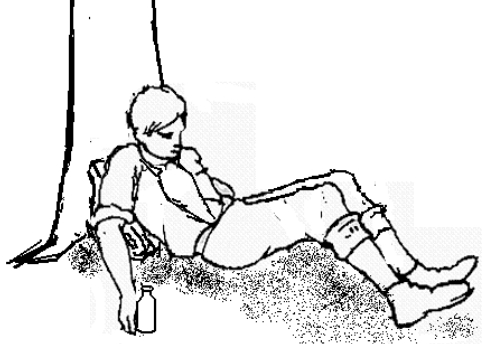
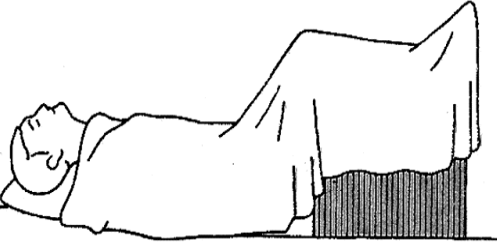
| | |
|--|---|
|  | <p>Vörös arcú ájulás (napszúrás)</p> <ul style="list-style-type: none"> - árnyékba ültetni - itatni - hűteni, borogatni a fejét - ruháját kigombolni - a felsőtest feljebb helyezkedjen el, mint a lábak - figyeljük a légzését és a pulzusát |
|  | <p>Fehér arcú ájulás Gyenge a vérkeringés, de nem eszméletlen.</p> <ul style="list-style-type: none"> - hátára fektetni, hogy vér kerüljön a fejébe - melegen tartani, betakarni - meleget itatni vele, ha magánál van <p>Sokk Vérhiányból adódik nagy sérülés esetén (kiválthatja külső vagy belső vérzés). Gyenge a vérkeringés, nem eszméletlen, de bármikor elvesztheti az eszméletét.</p> <ul style="list-style-type: none"> - fektetés, mint a fehérarcú ájulásnál - nem szabad itatni - a vérzést meg kell állítani - orvost hívni - a sokk halálos is lehet |

Stabil oldalfekvés

Ha megállapítottad, hogy a sebesült lélegzik, de nincs eszméleténél, akkor oldalra kell fektetni, hogy ne fulladjon meg.

Ha nem lélegzik, akkor elsőként mesterséges légzést kell alkalmazni, egészen addig, amíg a sérült magától elkezd lélegezni. Stabil oldalfekvést csak ezek után, azaz önállóan lélegző sérültnél lehet alkalmazni. Tehát addig nem szabad alkalmazni az oldalfekvést, amíg nem lélegzik.

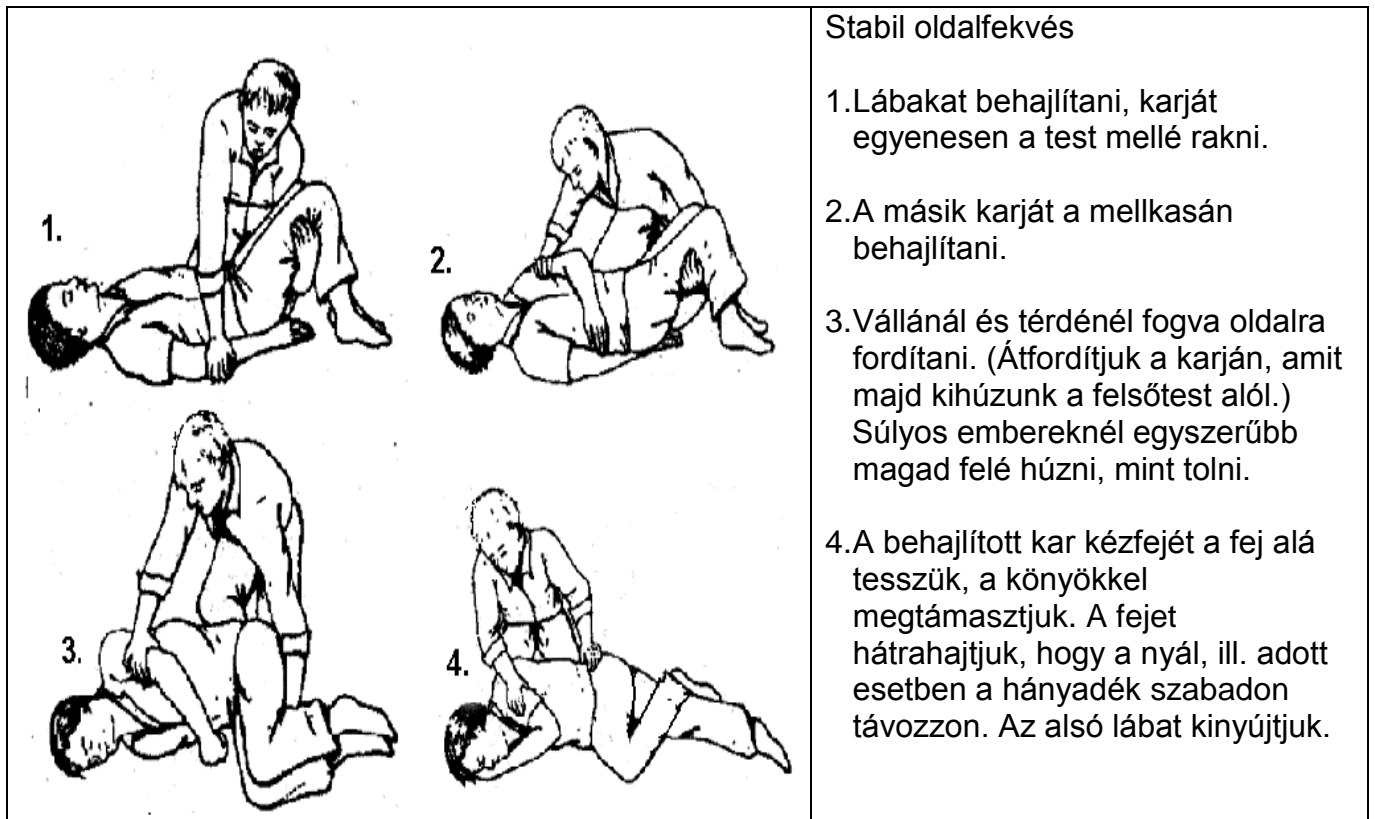

Figyelem! A képen a segítő a sebesült mögött guggol, hogy jobban lehessen látni, mit csinál. Valójában viszont jobb, ha a sebesült előtt guggolva, őt magad felé húzva alkalmazod az oldalfekvést.

Állatharapás (Portyázó)

A kutyaharapás gyakori dolog. Megmarhatnak kóbor kutyák, de akár a saját ebéd vagy a szomszéd kutyája is. Táborban inkább erdei vagy mezei állatok haraphatnak meg, pl. róka, görény, mosómedve, esetleg macska vagy patkány.

Általában nem a seb maga a veszélyes, bár egy nagy kutya csúnya sebeket tud okozni, hanem a fertőzés. Ezért az állatharapást mindig komolyan kell venni, még ha kicsi is.

Szelíd rókától, mely közel jön az emberhez, óvakodj, általában veszettek.

Teendők harapás esetén:

- CSIMIHI-MESE
- A harapás helyét bő vízzel kimosni, fertőtleníteni.
- Rögtön orvoshoz menni, mert ha veszett az állat, a veszettség halálos lehet.
- Emberharapás esetében is így kell eljárnod.

Kígyómarás (Honfoglaló)

Magyarországon leginkább a hegyvidékeken találkozunk kígyókkal. A kígyó szereti a meleg, száraz helyeket, ezért vigyázz, ha kövek vagy bokrok közt turkálsz. Hegyi túrákhoz már csak ezért is jobb hosszú nadrágot húzni, és egy botot is magaddal vinni. Ha netán találkozol kígyóval, maradj állva, és próbáld dobantással elriasztani.

Ha mégis megharap egy mérges kígyó, akkor a marás helyén két pont látszik, fáj és bedagad. Következményei: rosszullet, hányás, szédülés, bénulási tünetek és légzési zavarok.

- CSIMIHI-MESE
 - A marásra hideg borogatást tenni és a sérültet leültetni.
 - A végtagot a szívtől lejjebb tartani és nem mozgatni.
 - Igyekezni a vért kifolyatni. Ezt lehet gyorsítani, ha egy szíjat, kötelet röviden, de erősen rátekersz a végtagra, és így kiprészeled a vért.
 - A végtag elkötését a szív felé ma már nem ajánlják.
 - Nem szabad szájjal kiszívni, mert ha a szádba megy a méreg, akkor téged is megmérgez.
- Léteznek külön erre kifejlesztett szívókészülékek.
- Orvoshoz menni minél gyorsabban. A sérült lehetőleg ne mozogjon.
 - Jó, ha felismertük a kígyófajtát is, mert az általánosnál hatásosabb a külön arra a fajra készített ellenméreg.

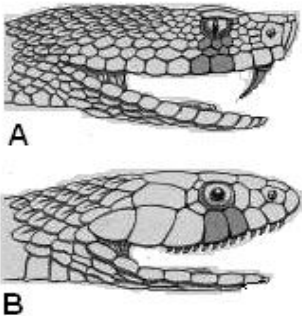
| | |
|---|--|
|  <p>A</p> <p>B</p> | <p>A. Mérges kígyó, ill. vipera Feje szögletes, pupillája egy függőleges csík és két méregfoga van. Védett állat.</p> <p>B. Nem mérges kígyó Hasonló nagyságú, de gömbölyű fejű, kerek pupillája és sok apró foga van. Ilyenek az európai vízikígyók (siklók).</p> |
|---|--|

Figyelem! Ez csak egy alapvető megkülönböztetés, ami nem mindenütt érvényes. Más élőhelyeken más mérges kígyók is élnek. Ismerd ki magad a hazádban élő mérges kígyók és egyéb mérges állatok között.

Mentés vízből, tűzből, jégből, áram alól

Mások mentése mindig nagyon veszélyes! Ha valakit életveszélyes helyzetben láatsz, akkor első dolgod legyen hangosan segítséget hívni, vagy hívni a mentőket mobiltelefonon.

„Hívj segítséget, ne egyedül tedd!”

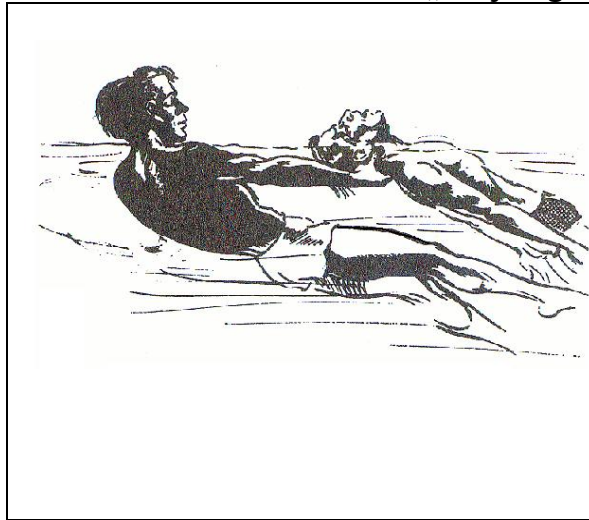
**Vízből mentés**

Ha van nálad úszó tárgy, vagy úszógumi, akkor azt dobd be a vízbe.

Az eszméletlen embert „csak” ki kell húzni, bár ez is jó erőnlétet igényel. Viszont sokkal veszélyesebb, ha valaki pánikban kapálózik, és netán beléd kapaszkodik. Ha nem ismeresz szabadulási fogásokat, akkor a legbiztosabb ilyenkor lemerülni. El fog engedni, mert ösztöne a víz fölé hajtja. Próbáld meg hátulról megközelíteni, és fejénél fogva kihúzni.

A legnagyobb veszély a lehülés és a levegőhiány, ezért melegen kell tartani, és szükség esetén mesterséges légzést alkalmazni.

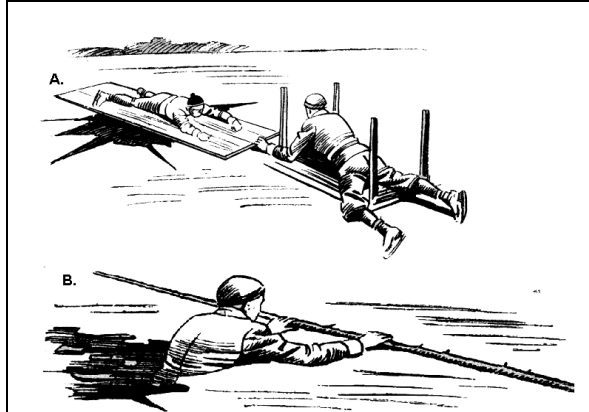
**Jégből mentés**

Legnagyobb veszély, hogy alattad is betörnek a jég. Ezért nyújts feléje egy hosszú rudat, abba kapaszkodva ki tud jönni, vagy pedig létrán, asztalon, laposan feküdve közelítsd meg.

Rögtön melegbe kell vinni és melegen tartani.

Fagyási sérüléseket szenvedni a levegőn is lehet. Az elfagyott végtagokat csak lassan szabad felmelegíteni (pl. hónod alatt). Történhet langyos vízben vagy puha ruhában.

Az erős dörzsölés megsértheti a bőrt.

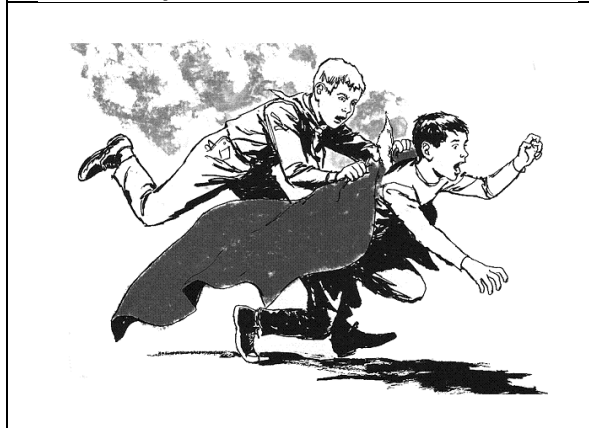
**Mentés tűzből**

Ha ég a ruhája, oltsd el a lángot vízzel vagy pokróccal. A ruhát ne rántsd le, mert a műszálas ruha ráolvad a bőrre, és a ruhával együtt a bőrt is lerántod.

Ha tűzön kell átmenned, mert be vagy zárva, akkor tégy vizes kendőt a szád és orrod elé.

A föld fölött tisztább a levegő, mint magasabban, mert a füst felfelé száll.

Ha ajtót vagy ablakot nyitasz, számíts arra, hogy a láng kilobban.

**Mentés áram alól**

Ha a sérült még áram alatt van, nem szabad megfogni.

Az áramforrást le kell kapcsolni.

Ha nem megy másképp, egy vastag könyvre állva egy fabottal kell kiütni/kipiszkálni kezéből a készüléket.

Ezután mesterséges légzést vagy oldalfekvést kell alkalmazni.

Orvoshoz kell vinni, mert az áramütés belső sérülést is okozhat.

Mesterséges légzés (ABC-szerint)

Abban az esetben, ha valaki eszméletlen és nem lélegzik, de a szíve ver, a mesterséges légzést használjuk. Hogyan ellenőrizheted a szerencsétlenül járt légzését? Legjobb, ha egyetlen mozdulattal egyidejűleg három érzékszerved használod: Térdelj a beteg feje mellé, szemekkel kövesd mellkasának emelkedését és süllyedését, hajolj fölé, mert így a bőrödön is érezheted, de ugyanakkor hallhatod is szuszogását. (1. kép)

| | |
|--|---|
| | <p><u>Átjárható légutak (A: Airways)</u> Ha nem lélegzik, első lépésként tedd szabaddá a levegő útját a tüdő felé (2. kép). – A vízből mentett sebesültet derekánál fogva emeld meg, így a garatban levő víz is kifolyhat. Utána ismételd meg a légzésvizsgálatot, előfordulhat ugyanis, hogy a légút szabaddá tétele után a beteg magától lélegezni kezd.</p> <p><u>Befújásos lélegeztetés (B: Breathing)</u> A befújásos lélegeztetésnek két módja ismeretes: Szájból szájba – nem alkalmazható súlyos arcsérülésnél. Szájból orrba – előnye, hogy az ornyílást jobban el lehet zárni a száj rátapasztásával.</p> <p>Tedd szabaddá a levegő útját a már leírtak szerint. Emeld meg az állkapcsát, hogy a nyelv ne csússzon hátra. Végy mély lélegzetet, eközben kezdeddel tartsd csukva a száját. Tapaszd ajkaidat a beteg orrára, és fújj be levegőt mindaddig, amíg a sérült mellkasa teljesen felemelkedik (3. kép). Ezután emelkedj fel, lélegezz ki teljesen, végy ismét mély lélegzetet és ismételd meg a befújást. Két befújás után ellenőrizned kell a szív működését.</p> <p>Ha a pulzus tapintható, folytasd a befújásokat percenként 12-16-szor, amíg a természetes légzés helyreáll. Ha a szerencsétlenül járt már önállóan lélegzik, helyezd őt stabil oldalfekvésbe. Munkád azonban itt nem ér véget. Maradj a beteg mellett az orvos érkezéséig, mert megeshet, hogy légzése ismét leáll, és folytatnod kell a lélegeztetést.</p> <p><u>Szívmasszázs (C: Circulation)</u> Ha két befújás után nincs érverés, kezd el a külső szívmasszázszt!</p> |
|--|---|

Figyelem! A **C: Circulation** pontot az egyebek közt találod meg.

Népi gyógyászat

Számtalan kisebb-nagyobb bajra létezik népi gyógymód is. Ezek igazán praktikus eljárások, mert a szükséges eszközök minden háztartásban megtalálhatók és nincs mellékhatásuk:

- Csípéseket ecetes vízzel lehet borogatni. Vigyázz, hogy az ecet fel legyen hígítva, és a borogatást ne tartsd rajta hosszú ideig, mert kimarhatja a bőrt.
- Hólyag ellen jó az útifű (*lat. Plantago*).
- Gyulladásnál használd paradicsomot, attól csillapodik a gyulladás.
- Magas láznál a lábra langyos borogatást raknak, és a lázat meleg takaró alatt ki kell izzadni.
- Szorulás esetén szilvalevet kell inni.
- Hasmenésnél fekete csokit, aszalt gyümölcsöt vagy sűrű szilvalekvárt kell enni.
- Gyomorrontás esetén egy napig koplalni kell és fekete teát inni.

**Egészséges étkezés**

Az egészséges étkezés alapja a változatos étrend. Ha mindenből csak keveset eszel, akkor biztosan nem hibázol (hús, zöldség, gyümölcs, gabonafélék).

- Általában túl sokat eszünk.
- Általában túl sósan vagy túl sok cukorral, túl sok húst és túl sok tésztaféléket eszünk.
- Az is fontos, hogy rendszeresen étkezz és nyugodtan egyél. Az össze-vissza állva befalt "gyorsételek" nem jók a gyomornak, de még a léleknek sem.
- Fontos hogy eleget igyál, főleg vizet, teát vagy gyümölcslevet.
- Kávét, alkoholt és energitalokat csak nagyon kis mennyiségben fogyassz, mert egyik sem egészséges.
- Igyekezz reggel is enni. Ha nem bírsz felkelni, akkor lehet, hogy korábban kell lefeküdnöd. Estére viszont már ne egyél sokat.

Ivóvízkészítés

A tiszta ivóvíz az egészség megőrzésének az egyik alapja. Még manapság is rengeteg ember él a világon, aki nem jut mindennap tiszta ivóvízhez.

Forrásokból csak akkor igyál, ha a víz hűvös és jóízű. A hegyekben is ügyelj arra, hogy ne egy legelő alatt legyen a forrás.

Ivóvizet készíteni főleg ott kell, ahol nincs tiszta víz. Ha a víz láthatóan tiszta, akkor elég felforralni (rendesen buborékoljon 5 percig) és megint lehűteni.

Ilyen tiszta vízbe lehet forralás helyett víztisztító cseppeket vagy tablettát is tenni. Általában fél óra után a víz ihatóvá válik.

Ha viszont zavaros a víz, akkor meg kell szűrni. Manapság vannak vízsűrő készülékek, melyek egyszerre megsűrítik és fertőtlenítik a vizet.

Elsősegély-tanfolyam

A cserkészletben a kinti tábori élet, a szerszámok, a tűzrakás, növények, állatok és sok szokatlan körülmény számtalan kisebb-nagyobb veszélyt rejtnek. Ezért végezz el egy helyi elsősegély-tanfolyamot. Még az elsősegélyben is sok minden eltér a különböző országokban, ezért nem tudunk mindent egy könyvben összefoglalni. A tanfolyammal biztosíthatod magad, hogy tudásod megfelel a helyi elvárásoknak. Ez azért is fontos, hogy csapatainkban a legjobban felkészült vezetők és segítők legyenek, és biztosítani tudjuk cserkészeink testi épségét a foglalkozásokon és a táborokban.

A vezetők számára kötelező az elsősegély-tanfolyam elvégzése.

Súlyos sérülések

Sérv

A sérv nagy erőlködés következménye lehet, főleg férfiaknál. A sérv úgy néz ki, mint egy dudor vagy pukli a bőr alatt. Sérvvel nem szabad tovább dolgozni, hanem orvoshoz kell menni. Ezért igyekezzetek nehéz dolgokat többen emelni és nem hősödni.

Gerincsérülés

Eséseknél vagy autóbalesetekenél a gerinc is sérülhet.

Ha az illető tud beszélni és azt mondja, hogy bizsereg, vagy nem érzi a lábát, akkor nagy az esélye, hogy gerincsérülést szenvedett.

Ha eszméletlen, nyilván nem tud nyilatkozni, és ha fennáll a gyanú, hogy gerincsérülése van, akkor nem szabad mozgatni. Ez alól kivétel, ha az élete veszélyben van, mert nem lélegzik, vagy égő autóban van, vagy vízben fekszik. Ilyenkor muszáj elmozdítani. Ruhával, párnával vagy saját karoddal kell a fejét kétoldalt rögzíteni, hogy ne mozduljon el. Azonnal orvost kell hívni, nem szabad szállítani!

Koponyasérülés

Ha a fejre erős ütés éri (pl. esés fáról, biciklibaleset), fennáll annak a veszélye, hogy a koponya megsérült. Még ha látszólag jól is van, a következő 5-6 órában figyelni kell a sebesültet. Ez alatt az idő alatt ne aludjon, és ha szédülés, erős fejfájás, hányinger, vagy fáradtság lépne fel, sürgősen orvoshoz kell vinni.

Amputálás

Ha valaki levágta az ujját, akkor a végtagot be kell kötni, a levágott részt egy zacskóba tenni, minél gyorsabban kórházba kell vinni és visszavarratni. Szállításkor kell egy kísérő is, mert az autóvezető a sérült ájulása esetén vezetés közben nem tudja őt kezelni.

Fogkitörés

Ha egy gyereknek kitört a foga, akkor azt tejbe rakjuk, és úgy visszük el az orvoshoz.

Átszúrás

Ha egy tárgy beleállt a testbe (pl. kés, csákány, szerszámnyél), akkor azt nem szabad kihúzni, mert akár még több kárt is okozhatunk a sebben. A tárgy körül be kell kötni, és azonnal mentőt kell hívni. A nagy vérvesztés (belső vérzés) miatt fennállhat a sokk veszélye.

Ide tartozik az is, ha valaki szögbe lép. Általában a seb nem látszik, esetleg csak egy kis pont, és nem is vérzik. Ennek ellenére ez egy mély seb, ami orvosi kezelést igényel. A szeg által bevitt kosz miatt (rozsa, föld, ürülék) a Tetanusz elleni oltást minden esetben be kell adni, ha a megelőző egy évben nem kapott volna oltást a sérült.

Fülvérzés

Nagyon veszélyes, mert általában valamilyen komolyabb fejsérülésből ered.

Nem szabad a sérültet mozgatni, ezért nem visszük orvoshoz, hanem a mentőszolgálatot kell hívni.

A külső szívmasszázs (C: Circulation)

Szív működés hiányában azonnal el kell kezdened a külső szívmasszázs alkalmazását.

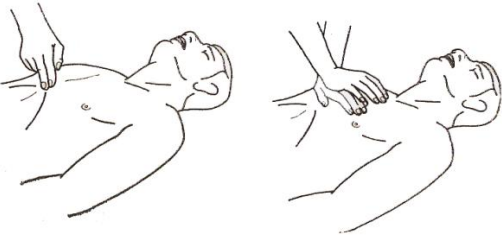
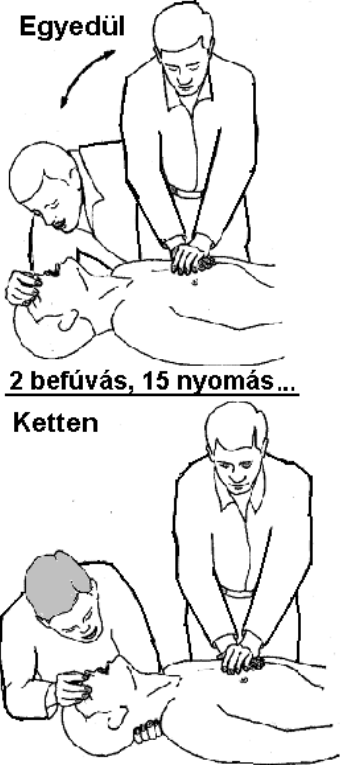
| | |
|--|---|
|  | <p>Szívmasszázs</p> <p>Fektesd a sérültet a hátára, lehetőleg egyenes, kemény felületre. Térdelj mellkasa mellé, kezddel pedig keresd meg a bordák ízesülésénél levő nagycsontot. Helyezd egyik tenyeredet a szegycsont alsó harmadára. Másik kezdet helyezd fölé, és kulcsold össze ujjaidat. Vállad legyen mellkasával egyvonalban, karjaidat pedig nyújtsd ki.</p> <p>Nyomd be 4-5 cm-rel a szegycsontot, majd hirtelen szüntesd meg a nyomást. Mozdulataid legyenek ütemesek és határozottak! Percenként 80 ilyen nyomás szükséges a „motor” újraindításához. (Jó, ha az ütemet hangosan számolod: egy, kettő, három... tizenöt).</p> |
|  <p>Egyedül</p> <p>2 befúvás, 15 nyomás...</p> <p>Ketten</p> <p>1 befúvás, 5 nyomás...</p> | <p>Ha egyedül vagy:</p> <p>Kezdd az újraélesztést két befújással, ezt 15 nyomás követi, majd újabb két befújás, 15 nyomás.</p> <p>Két segélynyújtó esetén:</p> <p>Osszátok be a munkát: míg az egyik lélegeztet, a másik végzi a külső szívmasszázs. Ilyenkor az ütem így módosul: az első két befújás után 5 szívmasszázs, majd minden befújást követően 5 szívmasszázs.</p> <p>Rendszeresen ellenőrizd a beteg pulzusát. Amint a szív működés helyreáll, hagyj abba a külső szívmasszázs. Ha a beteg lélegezni kezd, helyezd stabil oldalfekvésbe.</p> <p>Ügyeljetek arra, hogy amikor valaki átveszi a segélynyújtási szereped, őrizzétek meg a ritmust.</p> |

Figyelem! Sose gyakorolj egészséges emberen szívmasszázs, helyette egy bábut használj.

Módszertani játékok

Műbaleset

Az elsősegélynél sokszor alkalmazunk egy kis színjátszást. Az egyik úgy tesz, mintha megvágta volna magát, a többinek pedig be kell kötniük a sebét. Ezt izgalmassá is lehet tenni, ha paradicsomlevet használtak vérnek, vagy viaszból készítenek sebet. A pulzusszámot rá lehet írni a sérültre filctollal (pl. 130), vagy adtok kezébe egy kártyát, amin az áll, hogy mi történt vele. Ügyeljenek arra, hogy ne durvuljon el a játék, mert ha nagyobb balesetet játszanak, akkor a körülötte lévők (sétálók) megijedhetnek, komolyan vehetik a helyzetet, és hívhatják a mentőt.

Szállítóverseny

Főleg a betegszállításban lehet versenyeket és váltóversenyeket rendezni. De nem csak gyorsasági versenyt lehet játszani, hanem ügyességit is: hordággal kell a fák között, zsinór alatt átmászni, és ha megszólalnak a zsinórra felfüggesztett csengők, akkor egy büntetőpont jár. Ügyeljenek a biztonságos szállításra.

Szuperbeteg

A páciensnek mindenféle baja van: mindenét be kell kötni, mindenhol vérzik, mindene eltörött. Elkészülve a kötözéssel, úgy néz ki, mint egy múmia. Ez vicces lehet, de ügyeljenek arra, hogy a kötések ilyenkor is helyesek legyenek.

Reakciós játékok

Mivel az elsősegélyben a gyors és helyes reakció nagyon fontos, ezért lehet reakciós játékokat is játszani. A vezető elkiáltja magát, hogy például tűzbe esett, és jajgatva rohan körbe-körbe. Ki tud elsőnek egy pokrócot, nagykabátot, törülközőt szerezni és rádobni az „égő” vezetőre? Persze előtte a cserkészekkel meg kell beszélni, hogy a kiáltásokat hallva mit kell tenni, hogy értsék a játékot. A vezető színészkedése nagyon fontos ahhoz, hogy a játék élethű legyen.

További ötletek:

Tűzbe estél! - Mindenki hempereg a földön.

Beszakadt a jég alattam! - Ki szerez elsőként egy alkalmas tárgyat? (Asztal, pad, rúd.)

Vízbe estem! - Ki szerez elsőként vízbe dobható tárgyat? (Vizes bödön, gumimatrac.)

Ráz az áram! - (Közben a kezében egy elektromos készüléket tart.) Ki húzza ki elsőként a konnektort a falból? Ki tudja egy bottal kipiszkálni a kezéből a gépet?

Balesetjelentés

Mesélj el egy balesetet részletesen. Tegyéél jelentést a mentőszolgálatost játszó személynek. A társaid figyeljék, hogy mit mondtál helyesen, és mit felejtettél el.

Látogatások

Érdekes lehet egy látogatás a helyi tűzoltóknál, főleg ha bemutatják, hogyan kell bánni a tűzoltó készülékkel, vagy hogyan kell valakit kimenteni egy égő házból. Úgyszintén célszerű látogatást tenni egy kórházban vagy a mentőszolgálatnál.

Mi van a mentőládában?

Elsőre ajánlatos ezt KIM játékként játszani, mert akkor megtanulják, hogy mit kell a mentőládának tartalmaznia. Ha ez már jól megy, akkor lehet azt is csinálni, hogy beleteszel olyan dolgokat, melyek nem valók bele, illetve kiveszel belevalókat a ládából. Célszerű közben azt is megbeszélni, hogy mi mire való.

Továbbképzés

Nem játékra gondolunk, amikor azt javasoljuk minden vezetőnek, hogy a saját és a cserkészek érdekében képezze tovább magát.

Javaslatok:

- Elsősegély-tanfolyam
- Mentős tanfolyam
- Vízi mentős tanfolyam
- Hegyimentős tanfolyam
- Tűzoltótanfolyam
- Lavinatanfolyam

Ezt kinek-kinek érdeklődési területe szerint ajánlatos elvégezni. Vagyis aki szeret kenuzni és úszni, az végezzen el egy vízi mentős tanfolyamot, aki pedig sokat van a hegyekben, az legalább egy lavinatanfolyamon vegyen részt. Akinek szakmájából adódóan is van dolga gyerekekkel, annak egy mentős vagy gyerek-egészségügyi tanfolyamot javasolunk.

Természetismeret

| | |
|-----------------------|--|
| Újonc cserkész | Viselkedés a szabadban Szemétgyűjtés Helyi növények Helyi háziállatok |
| Táborverő | Erdei és vadon élő állatok Madarak Állatnyomok Állatmegfigyelés, Nyomöntés, Nyomolvasás Állatfényképezés (Portyázó próba) Fák |
| Portyázó | Időjárás (Felhők és népi időjóslás) Ehető és mérges növények Virágok Védett állatok és növények Természetvédelmi területek |
| Honfoglaló | Csillagok Gyógynövények Rovarok Hüllők és kételtűek Halak Természetvédelem |
| Egyéb | Egyéb hasznos, érdekes gyakorlati ismeretek Jellegzetes magyar állatok Gombák Szélerősség Módszertani játékok |

A természetismeret cserkészek számára nagyon fontos, hisz ha nem ismerjük az erdők, mezők lakóit, akkor nem is tudunk igazán otthon lenni a szabadban. Mivel a természetben annyi sok csodálatos dolog és élőlény van, hogy egész könyvtárakat lehetne róluk írni, csak egy icipici ízelítőt adunk most nektek, remélve, hogy ezek után minél több időt akartok tölteni kint a szabadban. Észak- és Dél-Amerika, valamint Ausztrália állat- és növényvilágát ezúttal nem mutatjuk be, ezt biztosan megtalálod egy tankönyvben vagy egy ottani szakkönyvben. Mindenképp érdemes beszerezned egy állat- és növényhatározót magadnak.

Viselkedés a szabadban





Ha kint vagy a szabadban, az nem azt jelenti, hogy semmilyen szabályt sem kell betartani. Sőt, sokkal inkább vannak ott is íratlan szabályok és törvénybe foglalt utasítások egyaránt.

- Mély fűvön, szántáson ne menj át, hanem a tábla vagy rét szélén haladj!
- Ha nem lehet elkerülni, akkor libasorban menjetek át réten, hogy mennél kevesebb növény legyen letaposva! Ez vonatkozik minden megművelt földterületre (búza, árpa, stb) is.
- Kerüld a hangoskodást, mert elriasztod az állatokat!
- Ne tépj ki növényeket, és ne törj le ágakat a fákról!
- Csak annyi gyümölcsöt szedj, amit meg is eszel, és csak ott, ahol szabad!
- Szemetedet vidd el a magadnál tartott zsákban!
- Kerítéseket ne rongálj!
- Ha kinyitottál egy kaput, zárd is be magad után!
- Csűröket, kunyhókat ne rongálj meg és ne rakj bennük tüzet!

Szemétyűjtés

Mindig vigyél magaddal egy zsákot, hogy útközben saját szemetedet össze tudd szedni. Ha más otthagyt szemetére leszel figyelmes, szedd össze azt is! Cserkésztáborban is ügyeljünk arra, hogy ne legyen sok szemét, ha pedig mégis keletkezik, akkor ügyesen szét kell válogatni, mert a legtöbbet újra lehet hasznosítani. Nincs minden országban szelektív szemétyűjtés, de ahol a szemetet csak úgy egybe dobálják, sokkal több szemét keletkezik mintha az értékes dolgokat kiszednék belőle. Itt a cserkészek lehetnek példamutatók.

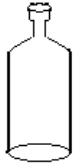





Táborban így válogatjuk a szemetet:

| | | | | | |
|---|---|---|--|---|---|
|  |  |  |  |  |  |
| Égethető | Pöcegödör | Fém | Üveg | Műanyag | Egyéb |
| Papír, karton spárga, fa | Ételmaradék, krumplihéj hús, gyümölcs | Konzerv, törött sátorrúd | | | Festék, elem, gumi |

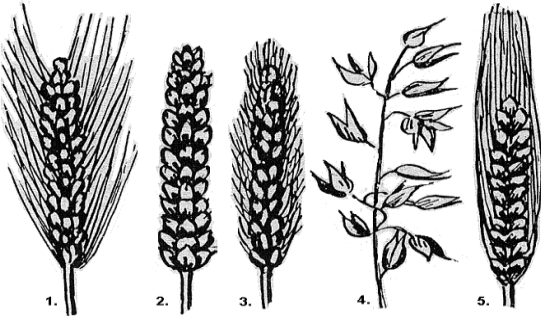
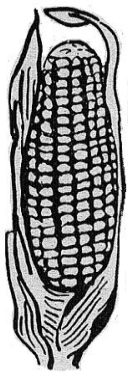
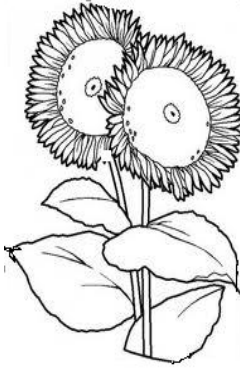
Az éghető szeméttel lehet például vizet forralni a tábori konyhán.

Ha van a közelben tanya, akkor a pöcegödör helyett az ott élő háziállatok is szívesen fogadnak ételmaradékot. Akkor viszont lehet, hogy külön kell szedni a zöldségeket, a húst meg a maradékot, attól függően, hogy milyen állat kapja a tanyán. A fémet, üveget újra lehet hasznosítani, ezeknek sokszor van valamilyen gyűjtőhelye, ahol ingyen átveszik. A legnagyobb gond az egyéb szeméttel van. Az elemeket, festéket, rossz gumicsizmákat nem lehet csak úgy eldobni, igyekezz, hogy ebből minél kevesebb szemét keletkezzen és a megfelelő gyűjtőhelyre vidd.

Helyi növények

| | | |
|---|---|---|
| <p><u>Ismerd meg a környéken termő növényeket és hogy mire lehet őket használni!</u></p>  | | <p>Gabonafajták</p> <ol style="list-style-type: none"> 1. Téli búza 2. Nyári búza 3. Rozs 4. Zab 5. Árpa <ul style="list-style-type: none"> - A búza, rozs és árpa elsősorban gabonanövények, de takarmánynak is termesztik őket. - A zab főleg állateledel, de abból készül például a zabpehely is. |
|  |  | <p><u>Kukorica</u></p> <ul style="list-style-type: none"> - Akár 3 méter magasra is megnőhet. - Fogyasztható, de állateledel is. - A csuhájából (héjából) kézműves termékeket, játékokat, használati tárgyakat készíthetünk. <p><u>Napraforgó</u></p> <ul style="list-style-type: none"> - Akár 3 méter magasra is megnőhet, de táblákban állva általában alacsonyabb. - Főleg az olaja miatt termelik. - Állatoknak is adják takarmányként. - Magját mi is fogyasztjuk. |
|  |  | <p><u>Kender:</u></p> <ul style="list-style-type: none"> - A kender az egyik legősibb ipari növény. - Étkezésre, valamint kötelek, ruhaanyag, gyógyszer, papír, szigetelőanyagok, csomagolóanyagok készítésére is alkalmas. <p><u>Len:</u></p> <ul style="list-style-type: none"> - Rostjáért, olajáért és gyógyító hatásáért termesztik. Fontos textílialapanyag. |
|  |  | <p><u>Repce</u></p> <ul style="list-style-type: none"> - nagy sárga táblákban nő - olajat készítenek belőle <p><u>Káposzta</u></p> <ul style="list-style-type: none"> - sokféle módon lehet elkészíteni: savanyú, zékely, rakott káposzta, saláta stb. |
|  | | <p><u>Konyhakert:</u> krumpli, retek, répa, cékla, hagyma, fokhagyma, saláta, káposzta, karfiol, tök, dinnye, paradicsom, paprika, borsó, zöldbab, uborka, padlizsán, stb.</p> |

Helyi háziállatok

Ismerd meg a ház körül élő állatokat és szokásaikat. Ezek szinte mind haszonállatok, tehát munkájukkal, szőrükkel vagy húsuikkal szolgálják az embert. A manapság divatos házi kedvencekkel, mint a tengerimalac, patkány, vadászgörény stb. itt nem foglalkozunk. Zárójelben fel van tüntetve a hím, a nőstény és a kisállat elnevezése.

| | |
|--|--|
| <p>Szarvasmarha (bika, tehén, borjú)</p> <ul style="list-style-type: none"> - Tejéért, húzáért, és bőre miatt tartják - A szürkemarha magyar állatfajta - Szinte csak füvet és szénát eszik. - Egy tehén naponta kétszer ad kb. 15-25 liter tejet. - Általában egy borjút szokott elleni. | <p>Ló (csődör, kanca, csikó)</p> <ul style="list-style-type: none"> - Munkaállat (kocsit húzni, szállítani, lovagláshoz). Húsa ehető (lókolbász). - Füvet, zabot, abrakot eszik. - Egy csikót ellik a kanca. - A magyarok híres lovas nemzetnek számítanak. |
| <p>Kecske (bak, tehén, gida)</p> <ul style="list-style-type: none"> - A szegény ember tehene. - Szinte csak füvet eszik, igénytelen állat. - Erős íze miatt sokan nem szeretik sem a kecsketejet, sem a kecskesajtot, sem húsát. - Bőrét és szőrét is felhasználják. - 2-3 gidája szokott lenni. | <p>Juh (kos, anyajuh, bárány)</p> <ul style="list-style-type: none"> - Szőre és húsa miatt tartják, tejét is fogyasztjuk mint túrót (juhtúró). - Nagy szerepe van a juhásznak a magyar népmesékben, énekekben - A rackajuh híres magyar juh fajta. - Füvet eszik, nyáron legeltetik, télen ólban van. - 2-3 kisbárányt szokott elleni. |
| <p>Disznó (kan, koca, malac)</p> <ul style="list-style-type: none"> - Magyarországon a fő húszág. - Híres magyar fajta a mangalica, mely hatalmas, szőrös állat. - Régebben kihajtották, ma ólban él. Mindenevő. - 5-6 kismalacot ellik egyszerre. | <p>Tyúk (kakas, tyúk, csibe)</p> <ul style="list-style-type: none"> - Tojásáért és húzáért tartják. - Mindenevő, de kedvenc csemegéi a magok. - Ha jó van táplálva, naponta egy vagy két tojást, évente pedig kb. 250 tojást tud tojni. - Egyszerre kb. 15-23 csibét tud kikölni a kotlós 21 nap alatt. Ilyenkor nem tojik. |
| <p>Kacsa (gácsér, tojó, kiskacsa)</p> <ul style="list-style-type: none"> - Tojása, húsa és tolla miatt tartják. - Főleg növényevő, de rovarokat is fogyaszt. - Évente kb. 100-120 db tojást tojik. - Egyszerre kb. 15-19 csibét tud kikölni. - Finom tollával párnát, takarót és hálósákat töltenek meg. | <p>Lúd (gúnár, tojó, liba, csibe)</p> <ul style="list-style-type: none"> - Tojása, húsa, és a tolla miatt tartják. - Főleg növényevő, de rovarokat is eszik. - Évente 50-60 tojást tud tojni. - Egyszerre kb 15 csibét tud kikölni - Finom tollával párnát, takarót és hálósákat tömnek meg. |
| <p>Macska (kandúr, macska, cica)</p> <ul style="list-style-type: none"> - Egerészésre, simogatásra és a gyerekeknek játszani tartják. - Alig lehet idomítani - húsevő - 4-6 kismacskája születik | <p>Kutya (kan, szuka, kölyök)</p> <ul style="list-style-type: none"> - munkaállat (vadász, pásztor, házőrző) - Sokféle feladatra be lehet tanítani, és az embert hűségesen követi. - Sok kutyafajtát ismerünk. - Magyar kutyafajták a puli, komondor, kuvasz, pumi, mudi, magyar vizsla, erdélyi kopó - 4-5 kiskutyája születik |

Erdei és vadon élő állatok

Ezek az állatok Magyarországon, illetve a Kárpát-medencében élnek. Farkas, medve és hiúz azonban már csak a Kárpátok hegyeiben és a Balkánon találhatóak. Magyarországra legfeljebb időnként vetődnek el, különösen a Zemplénbe és Aggtelek környékére.

Sok állat él a mai napig vadon. Ennek nem mindenki örül, mert sokszor kárt is okoznak. Minél sűrűbben lakott egy vidék, annál kevesebb hely marad ezeknek az állatoknak. Táborozás közben igyekezz, hogy lehetőleg keveset zavarj őket. Ha csendben vagy, talán meg is figyelheted valamelyiküket. Ehhez ismerd meg a szokásaikat!

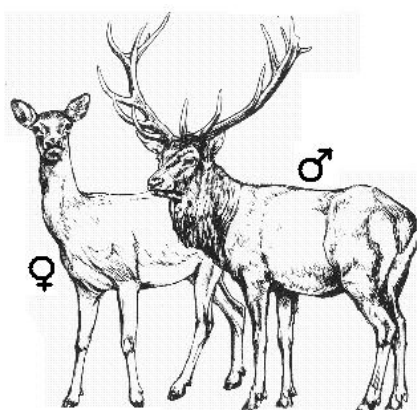

Szarvas

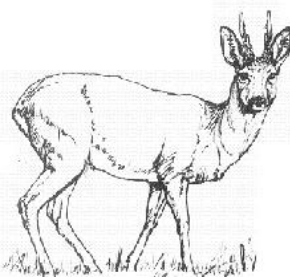

Őz

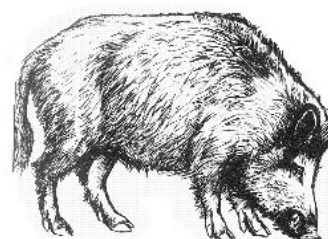

Vaddisznó

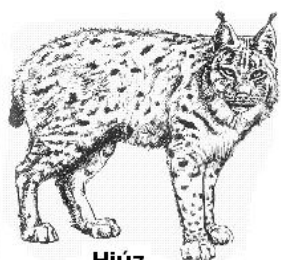

Hiúz



Farkas

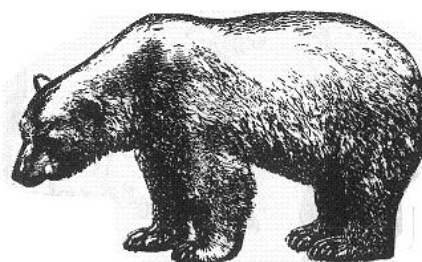

Medve



Menyét

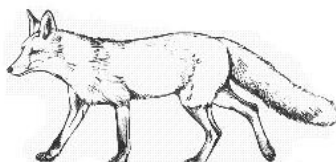

Róka



Borz

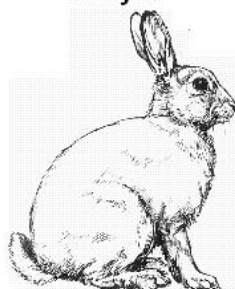

Nyúl



Mókus



Egér

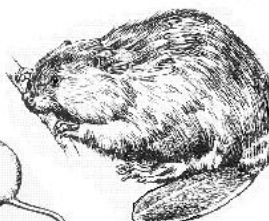

Hód



Sün

| | | |
|--|---|--|
| <p>Szarvas (bika, tehén, borjú)</p> <ul style="list-style-type: none"> - Hossza 160–250 cm, tömege 100-350 kg - Növényevő, télen sok kárt okoz az erdőben, mert a fák rügyeit megeszi és a kérgét lerágja. - Agancsát minden évben ledobja, helyette minden évben nagyobb és több ágú nő. - A bikák és a tehenek külön csoportokban élnek. - Kis farkuk van. - Híres az őszi szarvasbőgés (nász). - Tavasszal 1-2 borjút hoz világra. - Természetes ellensége már nincs, csak az ember vadássza. | <p>Őz (Ózbak, suta, gida)</p> <ul style="list-style-type: none"> - Hossza 140 cm-ig, tömege 15-30 kg. - Csak a baknak van kis szarva. - Nincs farka. - Növényevő, fűvel, levelekkel, makkal táplálkozik. Télen sok kárt okoznak az erdőben, mert a rügyeket megeszik, és a fák kérgét is lerágják. - Nappal főleg az erdőkben bújnak el, de szürkületkor a rétekre is kijön legelni. - Tavasszal 2-3 őzgidát ellik. - Ellenségei: róka, hiúz, farkas, medve - Sok őzgida elpusztul, mert az anyja a rét közepén hagyja és a fűvet nyíró traktor eltapossa. | |
| <p>Vaddisznó (kan, koca, süldők, malacok)</p> <ul style="list-style-type: none"> - Hossza 160 cm-ig, tömege 200 kg-ig. - Mindenevő: legszívesebben tölgy-, és bükkmakkot, kukoricát, bogarakat fogyaszt. - Nagy kondában élnek, amit egy koca vezet. - A kanok egyedül élnek. - Sok kárt tesznek a termésben és a kukoricaföldön. - Nagyon okos és óvatos. - Látása rossz, de a szaglása nagyon jó. - Szereti a sárdagonyát (sáros, pocsolyás helyet, ahol hempereghet), utána pedig megdörzsöli magát a fák törzsénél. | <p>Hiúz</p> <ul style="list-style-type: none"> - A ragadozókhöz tartozó macskaféle. - Hossza 1m körüli, magassága 70 cm. - Pettyes szőre, szakálla és fülpamacsja van. - Rendkívül gyors. - 3-4 m-es ugrással támad. - Magányosan él. - 10-100 km²-es területen üregekben, sziklahasadékban vackol. - Tavasszal 2-3 utódja jön világra. | |
| <p>Farkas (kan, szuka, farkaskölyök)</p> <ul style="list-style-type: none"> - Hossza 100-140 cm, tömege 30-75 kg - Húsevő, mindent megeszik, ami mozog. - Európában már csak a Kárpátokban él. - Falkában él, amit a vezérfarkas irányít. - Csak a vezérállatok párosodhatnak. - 3-4 kölyköt ellik. - Ellensége a medve és az ember. | <p>Medve (hím, nőstény, medvebocs)</p> <ul style="list-style-type: none"> - Mindenevő: halak, bogyók, egerek, nyulak, méz. - Nappali állat, de ha vadásszák, át tud állni éjjeli életmódra. - Téli álmat alszik - 2-3 bocsot ellik. - A hímek egyedül élnek. | |
| <p>Menyét</p> <ul style="list-style-type: none"> - Kisragadozó. Akkora, mint egy kiscica. - Éjjeli állat. - Nagyon jól mászik fára, így még a mókust is meg tudja fogni. | <ul style="list-style-type: none"> - Rovarokat, madarakat, egereket, tojást, bogyókat eszik. - Faodúban és mókusok fészkeiben lakik. - Évente egyszer ellik 2-7 utódot. | <p>Róka (kan, szuka, kölyök)</p> <ul style="list-style-type: none"> - Kb. 60-90 cm hosszú, tömege 7 kg - Ragadozó: főleg egerek, azon kívül nyúl, tyúkfélék, béka, döglött hal, bogarak (szöcske, cserebogár) giliszta, őzgida stb. alkotják táplálékát. - Erdőben él kotorékban (búvóhely), de sokszor beköltözik borzbarlangba. - Főleg éjjeli vadász. - Városokba is bemegy, ha talál ennivalót. - Évente egyszer 4-6 kölyköt ellik. - Veszétséget terjeszt. Vizelete veszélyes betegséget hordozhat. - Ellensége a farkas, hiúz, sas, ember |

| | |
|---|--|
| <p><u>Borz</u></p> <ul style="list-style-type: none"> - Mindenevő - Nagy barlangokat (kotorékot) és több kijáráttal, amiben több család is megél. - A kotorék körül friss földet lehet találni. - Az ürüléket külön gödörbe kitúrja. (A rókabarlang előtt ott van az ürülék és bűdös van.) - Nem alszik téli álmot, de lelassul. - Csak éjjel van úton. - Ellensége az ember és a nagyobb ragadozók. | <p><u>Sün</u></p> <ul style="list-style-type: none"> - Tápláléka: csiga, földigiliszta, rovarok, bogyók, gyümölcs. - Tüskéi a szőrszálakból keletkeztek. Veszélyben összehúzza magát. - Általában éjjel van úton. - Évente 1-2-szer ellik 2-7 kicsit. - Téli álmát nagy levélkupacokban alussza, októbertől ápriliséig. - Nem szabad neki tejet adni! - Ellenségei: róka, ember (autó) |
| <p><u>Nyúl</u></p> <ul style="list-style-type: none"> - Hossza 50-70 cm, tömege 2-7 kg - Van erdei, mezei, házi, havasi nyúl. - Rágcsáló és menekülő állat, nappal elbújik. - Tápláléka vad füvek, gabonák, rügyek - Társas lények, kolóniákban élnek. - évente 3-4-szer ellik 2-10 kisnyulat. - A vadon élők szaporodásukban, életmódjukban különböznek a házi nyúttól. - Ellenségei a róka, görény, nyest, héja és más ragadozó madarak. | <p><u>Mókus</u></p> <ul style="list-style-type: none"> - Rágcsáló (bogyók, diók, makk, tojások, rovarok) - Nappal mozog, főleg erdőben és parkokban. - A fák tetején rak több mókusfészket. - Évente 1-2-szer ellik 3-5 kölyköt. - Ellenségei a nyest, a héja és más ragadozó madarak. |
| <p><u>Egér</u></p> <ul style="list-style-type: none"> - Rágcsáló - Bogyókat, növényeket, rovarokat, magokat eszik. - Számos fajtája van (mezei, házi) - Kártevő, mert megrontja a tartalékokat. Nehéz ellene védekezni, mert rendkívül szapora. - Évente 3-5-szor ellik 4-10 kissegeret. - Ellensége minden ragadozó állat. | <p><u>Hód</u></p> <ul style="list-style-type: none"> - Rágcsáló, csak növényt eszik. - Víz menti fákat rág meg, amíg kidőlnek, majd ezekből várat épít a vízben. Ebben biztonságban lakik, mert bejáratuk víz alatt található. Várai gátszerűek, akár áradást is okozhatnak. - 2-14-es családokban élnek. - Főleg éjjel aktívak, de nappal is megfigyelhetőek. |

Madarak

A madarakat több csoportra lehet osztani. Egyrészt költöző madarakra, melyek télire elrepülnek délre, és a kitelelőkre, melyek hazájukban maradnak. Léteznek továbbá ragadozó madarak, énekesmadarak és vízimadarak. Próbáld kilesni, melyik madárnak milyen hangja van! Ez nem könnyű, mert mielőtt észrevesznek, általában elhallgatnak.

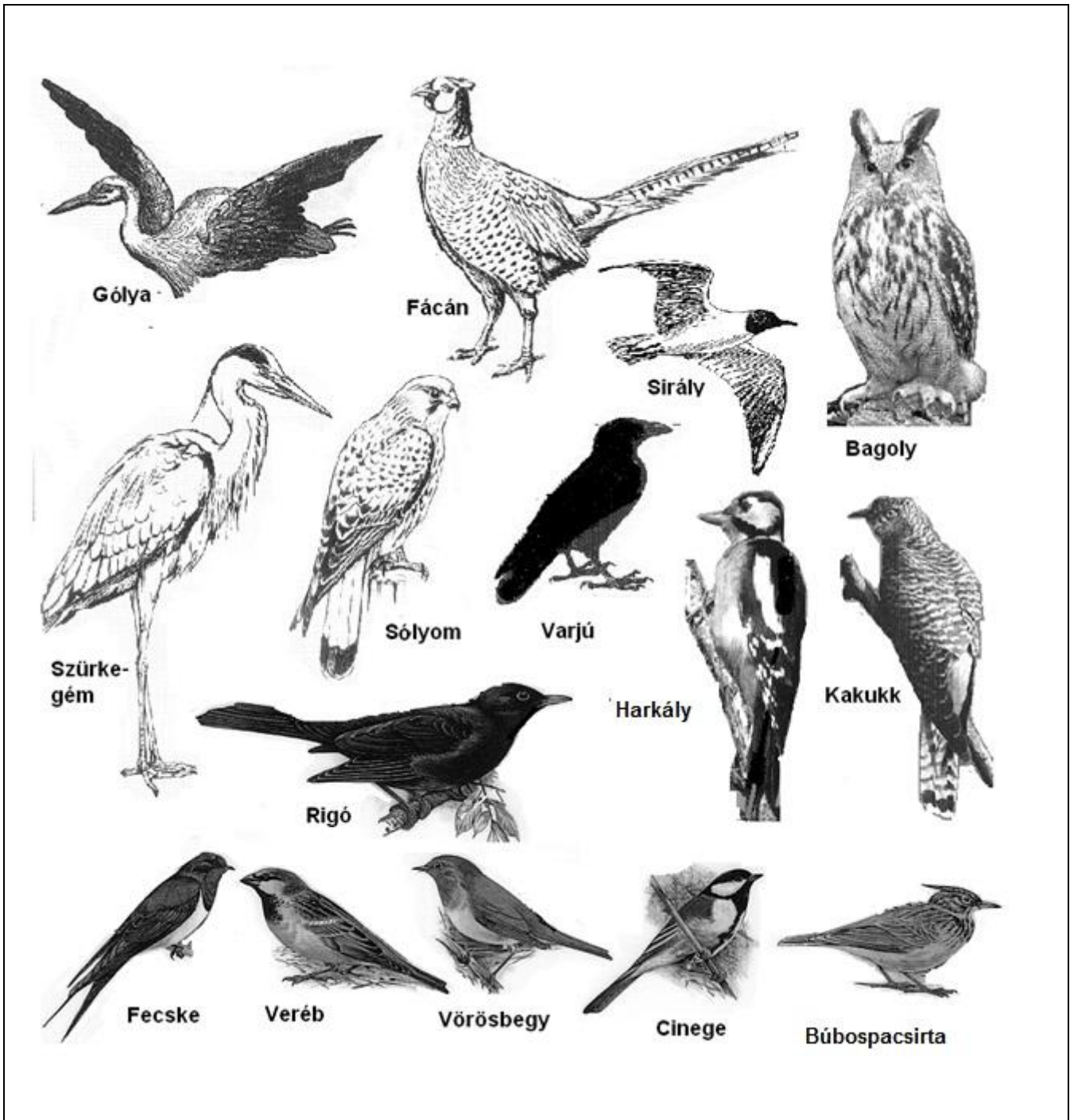

| | | |
|--|---|---|
| <p>Gólya</p> <ul style="list-style-type: none"> - Költöző madár - Nyújtott nyakkal repül. - Kéményen, villanypóznákon fészkel. - 2-4 fiókája van. | <p>Fácán</p> <ul style="list-style-type: none"> - Kitelelő tyúkalakú madár - A kakas hossza 90 cm. - Az éjjelt a fák ágain tölti, ezért csak fás vidéken él. - Vadászatra tenyésztik. - Jellegzetes a kakasok kiáltása és szárnycsapása. | <p>Sirály</p> <ul style="list-style-type: none"> - Kitelelő vízimadár - Számos fajtája van. - Inkább a levegőben van, mint a vízen, ellentétben a kacsával. - Rovarokat és halakat eszik. |
| <p>Bagoly</p> <ul style="list-style-type: none"> - Kitelelő, ragadozó - Éjjel vadászik - Nem épít fészket, hanem elveszi más nagy madártól. - 4-6 tojást rak. | <p>Szürkegém</p> <ul style="list-style-type: none"> - Kitelelő - Görbe nyakkal repül. - Főleg sekély vizek körül, patakokban lehet állva látni. - Hallal, békával, rovarral él. | <p>Sólyom</p> <ul style="list-style-type: none"> - Költöző ragadozó madár. - Főleg egereket és ürgét fogyaszt. - Sziklákon és erdőkben él. |
| <p>Varjú</p> <ul style="list-style-type: none"> - Otthon tel, nagy seregben él. - Rovarokat, dögöt, egeret, tojást eszik. Sokszor látni traktorok mögött, amint a rovarokat szedegeti. - Mióta az ember elveszi az életterét, azóta kártevő. | <p>Harkály (fakopáncs)</p> <ul style="list-style-type: none"> - Kitelelő - Fába vájja odúját, amit többször is használ. - a fából szedi ki a bogarakat, de eszik mást is, így bogyókat és más rovarokat. Halott fákon egész sok lyukat is vés. | <p>Kakukk</p> <ul style="list-style-type: none"> - Költöző madár - Más madár fészkébe rakja tojását. - A kis kakukk kidobja a többi fiókát vagy a tojást, és sokszor jóval nagyobb, mint akár a „szülők”. |
| <p>Feketerigó</p> <ul style="list-style-type: none"> - Kitelelő - A hím fekete, sárga csőrrel, a nőstény sötétbarna. - Nagyon szépen énekel. - Rovarokat és gilisztákat eszik, télen bogyókat is. - Sokat gyalogol és hangoosan túr a levelek közt. - Nagyon alkalmazkodó és akár többször is költ egy évben. | <p>Fecske</p> <ul style="list-style-type: none"> - Költöző madár - Vékony fekete teste van és villás farka - Fészket a házak teteje alá tapasztja, esőtől védett helyre. - Apró rovarokat, szúnyogokat fogyaszt, a levegőben kapja el őket. - Ha alacsonyan repül, rossz idő várható. | <p>Veréb</p> <ul style="list-style-type: none"> - Kitelelő - A legelterjedtebb kis termetű madár Magyarországon. - Kis rovarokat fogyaszt. - A mesterséges odúkból kizavarja a cinegét. - Sokszor nagy seregben jelenik meg, és az embertől sem fél. - Nagyon jól alkalmazkodik. |
| <p>Vörösbecy</p> <ul style="list-style-type: none"> - Kitelelő - Jellegzetes a vörös nyaktolla (becye). - Rovarokat eszik, télen bogyókat is. - A vörös színre megvadul. | <p>Cinege</p> <ul style="list-style-type: none"> - Kitelelő, a madáretetők leggyakoribb vendége - Jellegzetes a fekete csík a hasán. - Rovarevő. - Nagyon szapora, 2-3-szor tojik egy évben 8-12 tojást, de sok megdöglik. | <p>Pacsirta</p> <ul style="list-style-type: none"> - Költöző madár (kivéve a búbospacsirtát) - Jellegzetes a bóbitája. - Rovar- és hulladékékvő. - A műutak mellett és városokban látható. |

Figyelem: a legtöbb név csak gyűjtőnév. Nagyon sokféle bagoly, harkály vagy sirály van. Mindegyiknek egy kicsit más a kinézete, nagysága, az élettere és szokásai. Ezért vannak madárhatározó könyvek, melyekben mindegyik faj pontosan le van írva.

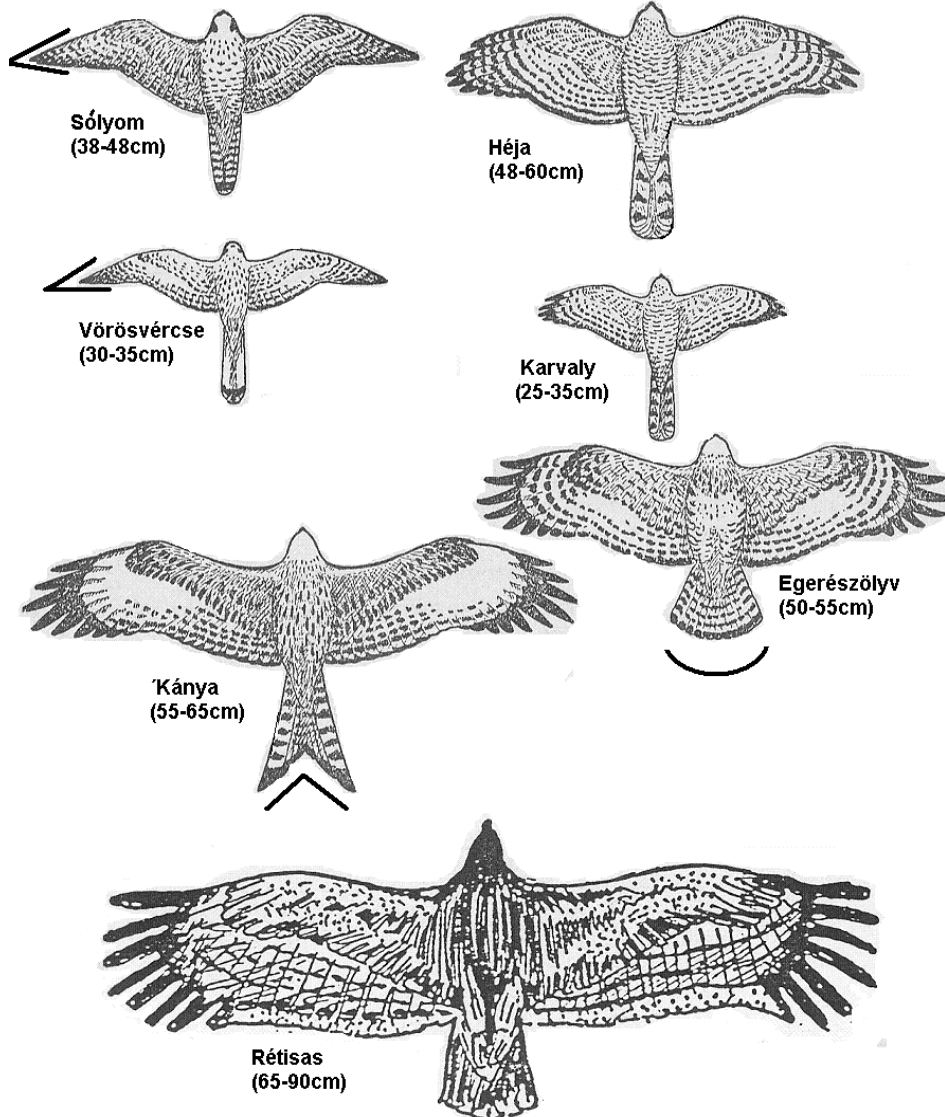
Ragadozó madarak**Sólyom**

- A magyarok madara a Turul (Kerecsensólyom)
- Költöző madár
- Az egyik leggyorsabb madár - 200 km/h-val repül.
- Hegyes a szárnya vége.

Héja

- Majdnem akkora, mint az egerészölyv.
- Farka egyenes

Vörös vércse

- Hasonlít a sólyomra, de jóval kisebb.
- Hegyes a szárnya.

Karvaly

- Hasonlít a héjára, de jóval kisebb.
- Az erdőben kis madarakra vadászik.

Egerészölyv

- Kitelelő, elég lassú.
- Széles, kerek farkú.
- Erdőben is vadászik, de a rétek fölött is látjuk keringeni.

Kánya

- Kitelelő
- Villás farkáról jól meg lehet ismerni, ha magasan is köröz.

Rétisas

- Kitelelő
- Ragadozó, dögevő.
- Legnagyobb madarunk.
- Szárnyfesztávja 240 cm.

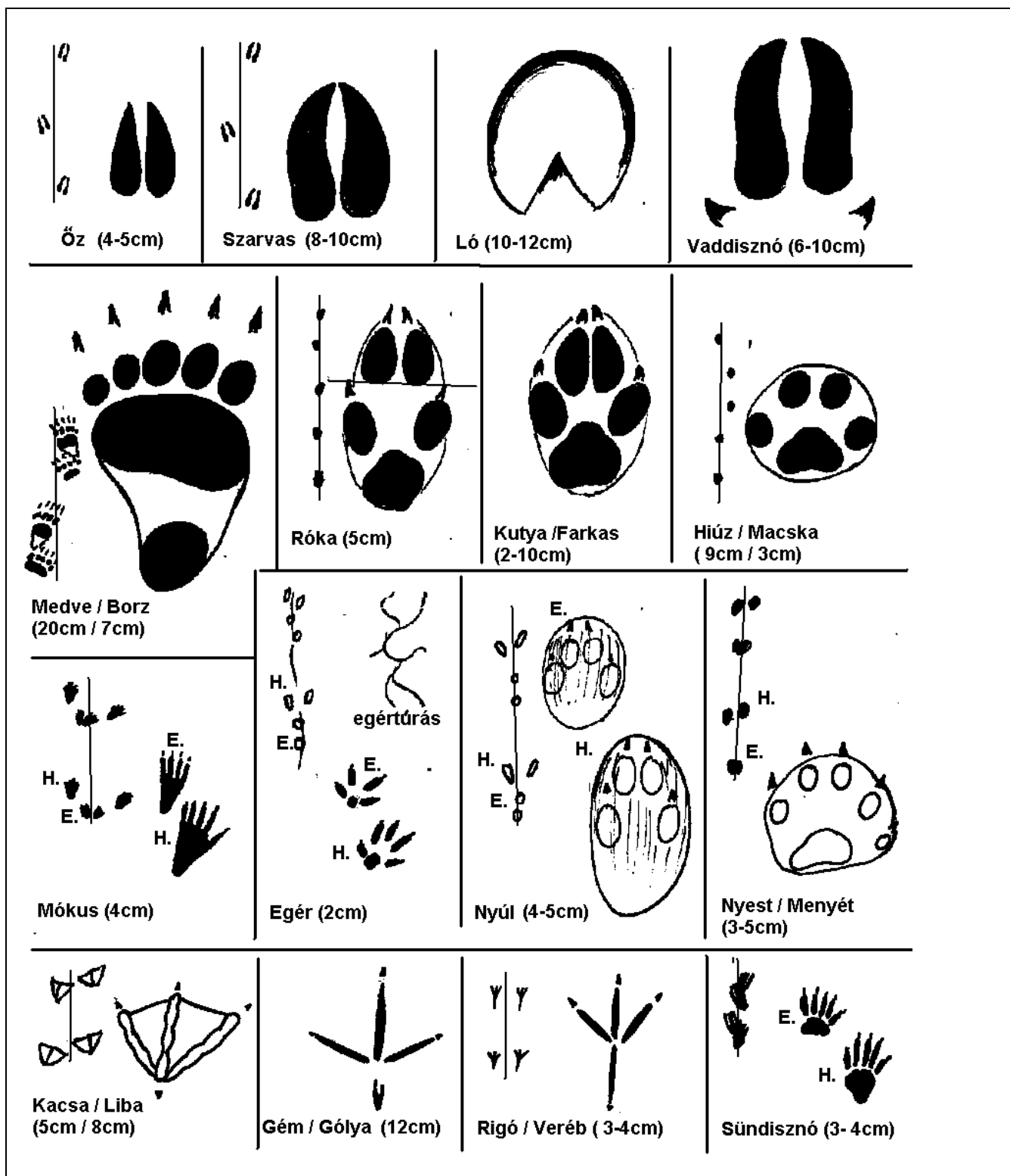
Állatnyomok

A lábnyomokon kívül meg lehet ismerni az állatokat az ételmaradékok (megrágott toboz, mogyorók) és ürülékek (széklet) alapján is. A ragadozó madaraknak jellegzetes a köpetük. Ezek szőrös gombócok, melyeket a madár kiköp, mert nem tudja megemészteni. Ezekben kis csontok vagy tollak vannak, amiről fel lehet ismerni, hogy melyik madár mit eszik.

| | | | |
|---|---|--|--|
| <p><u>Őz</u></p> <ul style="list-style-type: none"> - Kicsi nyom, mely futásnál elől szétnyílik. | <p><u>Szarvas</u></p> <ul style="list-style-type: none"> - Hasonlít az őznyomra, de sokkal nagyobb. | <p><u>Ló</u></p> <ul style="list-style-type: none"> - Jól látszik a nagy körme. - Ha patkolva van, akkor a patkó is sokat elárulhat. | <p><u>Vaddisznó</u></p> <ul style="list-style-type: none"> - Ujjhegyen jár. - Jellegzetes az 1-es és a 4-es ujjak erős lenyomata. |
| <p><u>Medve /Borz</u></p> <ul style="list-style-type: none"> - Talpon járók - Mind az öt körme jól látszik. - Hátsó lábát az első lába helyére teszi, ezért a nyomok összefolynak. - Az első lábnyom sokszor csak a lábfejből áll. | <p><u>Róka</u></p> <ul style="list-style-type: none"> - Kutyaféle - Nyoma hosszúkás. - Vonalat lehet húzni az 1. és a 4. karmai közt. - Körme hegyes. | <p><u>Kutya /Farkas</u></p> <ul style="list-style-type: none"> - A nyom kerekesebb, mint a rókáé. - A kutya karmai tompák, mert elkopnak a köves utakon. | <p><u>Hiúz / Macska</u></p> <ul style="list-style-type: none"> - Macskafélék - Karmát be tudja húzni. - A vadmacskáé is hasonló, de a talpa szőrös. |
| <p><u>Mókus</u></p> <ul style="list-style-type: none"> - Hátul 5, elől csak 4 ujj van. - Nyoma csak a hóban látszik. - Páros lábbal ugrik, széles nyomot hagyva. | <p><u>Egér</u></p> <ul style="list-style-type: none"> - Tipeg vagy ugrál. - Hosszú farka csíkszerűen látszik. - Hóban, homokban vagy lisztben látszik a lábnyoma. | <p><u>Nyúl</u></p> <ul style="list-style-type: none"> - A nyúlugrásnál a hátsó lábak előre kerülnek. - Talpa szőrös, ezért sokszor csak a karmai láthatóak. | <p><u>Nyest / Menyét</u></p> <ul style="list-style-type: none"> - Kisragadozók. - Az ötödik ujj csak halovány lenyomat. - Hármassal ugrással fut, tehát csak három lábnyoma látszik. |
| <p><u>Kacsa / Liba</u></p> <ul style="list-style-type: none"> - Vízimadaraknál jellegzetes az ujjak közötti úszóhártya. | <p><u>Gém / Gólya</u></p> <ul style="list-style-type: none"> - Úgy lépeget, mint egy ember: a két lábával felváltva. | <p><u>Rigó / Veréb</u></p> <ul style="list-style-type: none"> - Leginkább páros lábbal ugrál. | <p><u>Sündisznó</u></p> <ul style="list-style-type: none"> - Elöl-hátul 5 ujj van. - Nem ugrál, mint a mókus, hanem a nyomok sokszor egymást tapossák. |

Nyomok beosztása:

Mivel az állatok különböző módon fejlődtek ki, lábuk is másképp alakult ki, tehát a nyomuk is különböző.

| | | | |
|---|---|--|--|
| <p><u>Talpon járók:</u></p> <ul style="list-style-type: none"> - 5 ujj látszik. - Medvefélék | <p><u>Ujjon járók:</u></p> <ul style="list-style-type: none"> - 4 ujj látszik. - Macska és Kutyafélék - Rágcsálok | <p><u>Ujjhegyen járók:</u></p> <ul style="list-style-type: none"> - 1, 2 vagy 3 ujjhegy látszik - Szarvasmarhák | <p><u>Madarak</u></p> <ul style="list-style-type: none"> - 3 vagy 4 ujj látszik. |
|---|---|--|--|

Állatmegfigyelés

Ha van alkalmad, figyeld meg, hogyan viselkednek az állatok! A háziállatokat, de akár a vadon élő állatokat is tanulmányozd! A vadon élő állatok általában csak éjjel és kora reggel jönnek ki búvóhelyükről. Viszont ugyanazokon a járásokon, csapásokon mennek és elég pontosak: nagyjából minden nap ugyanakkor jelennek meg. Tehát, ha egyszer rábukkansz egy állatra, akkor nagy az esélyed arra, hogy másnap ugyanott, hasonló időben újra megláthatod.

A következőkre ügyelj, ha állatot mész megfigyelni vagy fényképezni:

- Nekivághatsz az erdőnek, hogy majd találsz egy állatot, de több sikerrel jársz, ha megfigyeled a járását, lakóhelyét és ott vársz rá, amíg megjelenik. Erre alkalmasak az etetők is.
- A párázás alatt sok állat aktívabb és hangosabb is. Híres a szarvasbögés és az őszi szarvasviadalok. Viszont ha megvan a kicsinye, eltűnik, és alig lehet őket látni.
- Ha találsz egy állatnyomot, próbáld meg követni. Lehet, hogy elvezet az állat odvához, ivó-vagy evőhelyéhez, de vigyázz, ha veszélyes állatról van szó (pl. medve).
- Állatmegfigyeléskor mindig figyelembe kell venni a szélirányt, mert kiváló az állatok szaglása. Ezért ha látsz egy állatot, tartsd föl a megnyálazott ujjadat. A szél onnan jön, ahol az ujjad hideg lesz. A szélnek mindig az állattól feléd kell fújnia. Ha felőled az állat felé fúj, az állat megérzi szagodat és elmenekül.
- Nagyon csendesnek kell lenned, ezért jobb, ha egyedül vagy.
- Lassan haladj, és ne lépj száraz levélre vagy ágacskákra. Ha közel kerülsz egy állathoz, legjobb négykézláb mozognod.
- Minden mozdulatod legyen lassú, mint egy lassított film.
- Sok állatfényképész kis kunyhót épít magának és onnan lesi az állatot. Ezt persze nemcsak találmásra építi, hanem akkor, amikor már ismeri az állat járását.

Nyomolvasás

Ha ismered a nyomokat, akkor könnyen kitalálhatod, hogy milyen állat járt arra. Nemcsak a lábnyomokat figyeljük, hanem az ürüléket, szőröket, ételmaradékot, köpetet, szálláshelyet és az okozott károkat is. Például a vaddisznó környezetét fel lehet ismerni arról, hogy sáros a fák törzse és nagy dagonya van valahol a közelben.

Az őzek szeretnek fák tövében pihenni, így ott megtalálhatod a pihenőhelyüket.

Télen a friss hóban lehet a legjobban látni a kis állatok (madarak, rágcsálók) nyomát is.

Dagonya = sárfürdő, pocsolya

Nyomöntés

Gipsszel tudod rögzíteni az állat nyomát. Ha elmész nyomot keresni, akkor készülj fel arra, hogy a nyomot kiöntsd gipsszel. Ehhez nem kell más, mint egy 5 cm széles keménypapír, víz, egy (eldobható) edény és gipsz.

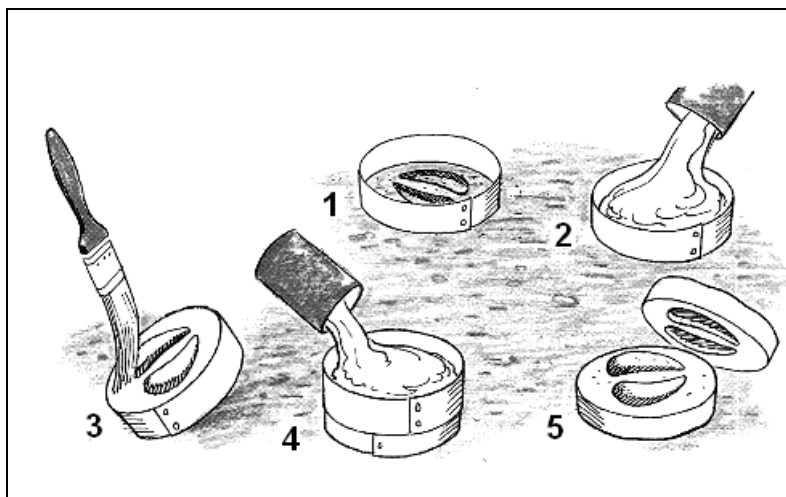

1. Az állatnyomot szépen tisztítsd ki!
2. A keménypapír csíkokat rakd köréje, és rögzítsd!
3. A gipszet keverd bele a vízbe, és ha elég sűrű (mint a jól megkevert, nem túl sűrű joghurt), önts a nyomba!
4. Meg kell várnod, amíg a gipsz megkeményedik (kb. 30 perc), utána kiveheted.

Állatfényképezés (portyázó próba)

Vadon élő állatokat fényképezni vagy filmezni nagyon izgalmas, de nehéz feladat. Ezért is komoly szakmának számít az állatfilmzés. Viszont te is megpróbálhatsz képet készíteni egy vadon élő állatról. Hogy sikeres légy, gyakorold sokat a lopózkodást is.

Mivel általában mégsem tudod igazán megközelíteni az állatot, fontos, hogy a fényképezőgépnek legyen erős zoom-ja, tehát közelre tudja hozni a képet. Vakut ne használj, mert a villanás elriasztja az állatot.

Fényképcsapda

Egy változata az állatfényképezésnek, ha egy fényképcsapdát építesz az állatnak. Ez azt jelenti, hogy a csapáson, ahol az állat jár, elhelyezel egy fényképezőgépet, amely működésbe lép, ha az állat a csapáson végigmegy. Régebben ehhez egy csapdát is építettek botokból meg zsinórokból. Manapság a technikai lehetőségekkel élve inkább lézerszenzorokkal meg digitális mozgásérzékelőkkel dolgoznak.

Fák

Ismerd meg a fákat, mert akkor otthonod lesz az erdő, benne sok jó ismerőssel.

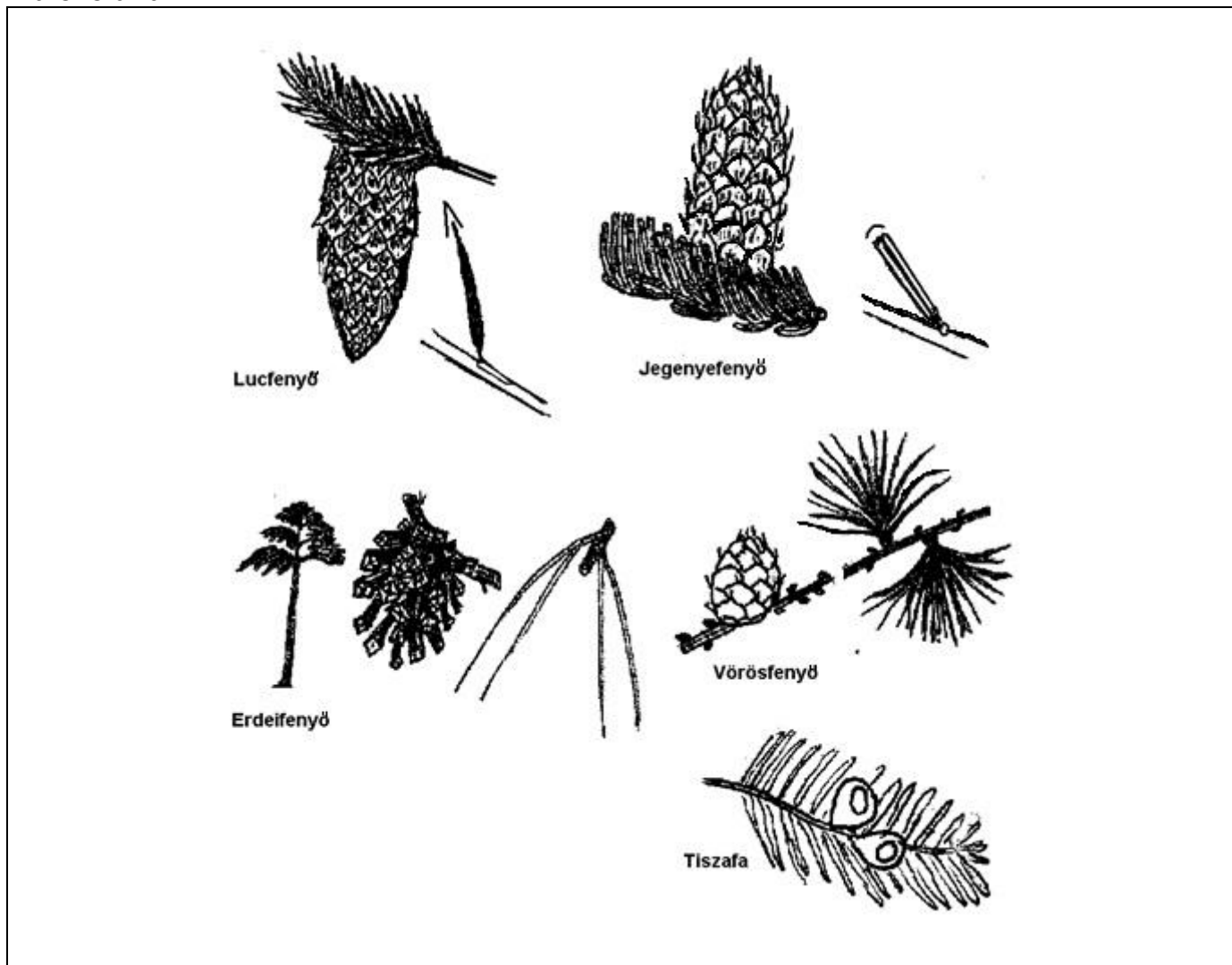
Tűlevelű fák**Lucfenyő**

- 30 m magas, szép, egyenes fa.
- Messziről nézve hegyes a csúcsa.
- Toboza lóg és lehullik, tűje hegyes.
- Jól ég, de kevés parazsat ad.
- Építkezésre, bútorok készítésére használják.

Jegenyefenyő

- 40 m magas, egyenes fa.
- Messziről nézve tompa a csúcsa.
- Toboza gyertyaszerűen áll és nem hullik, tűje gömbölyű, két fehér csíkkal az alsó felén.
- Jól ég, de kevés parazsat ad.
- Építkezésre használják.

Erdeifenyő

- 40 m magas fa, kevés törzsággal.
- 2 v. 5 hosszú tűje van együtt.
- Fája pirosas.
- Jól ég, de kevés parazsat ad.
- Bútorok, benti tárgyak készítésére, építkezésre használják.

Vörösfenyő

- 30 m magas fa.
- Az egyetlen tűlevelű fa, amely elhullatja a tűjét.
- Fája vörös és jól bírja a vizet.
- Főleg kinti építkezésekhez használják
- Jól ég, de nagyon pattog.
- Kérgéből faraghat sz nyakkendőgyűrűt.

Tiszafa

- 10 m-es alacsony fa, tűlevelű.
- Tűje mérges, kérge, magja mérgező.
- Állítólag íjnak alkalmas a fája.
- Kemény és jól ég.

Lomblevelű fák

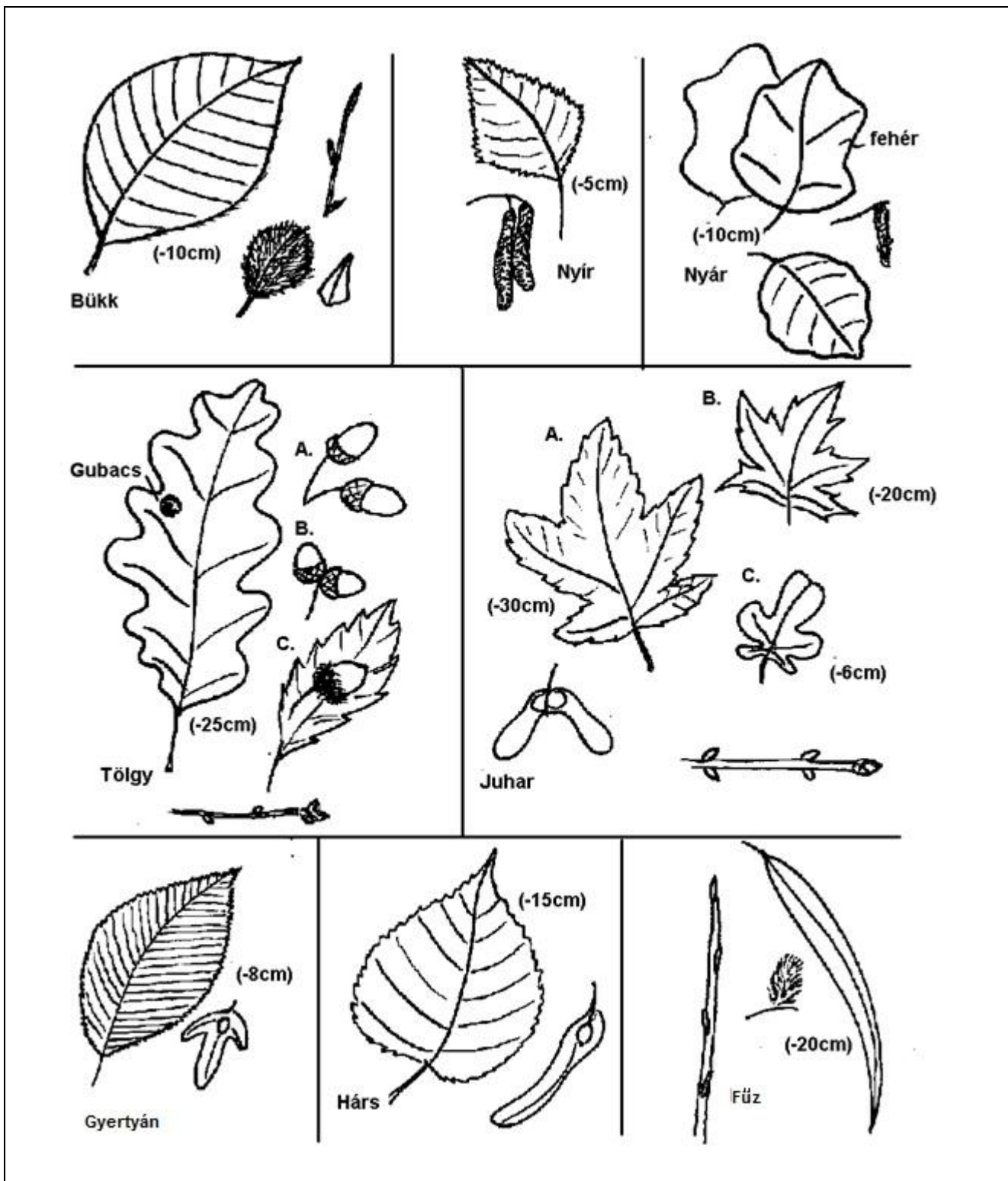

Figyelem: Akarod tudni, hány éves egy fa? Keress a környéken egy kivágott fatuskót. Ezen látod az évgyűrűket, melyet a fa minden évben képez. Ezeket megszámlolva megtudod, hogy milyen idős volt a fa, amikor kivágták. Azt is látod, hogy az évgyűrűk nem egyformák. Szélességük függ a fa fajtájától, az adott év időjárásától, hogy melyik oldalról kap árnyékot, vagy hogy milyen helyen állt a fa. Az évgyűrűk 1 milliméter szélességtől akár 1-2 cm-ig terjedhetnek. Ez alapján a kivágott fa vastagságát alapul véve megbecsülheted az élő fa korát.

Lomblevelű fák

| | | |
|---|--|--|
| <p><u>Bükkfa</u></p> <ul style="list-style-type: none"> - 40m magas fa, lassan nő - Magyarországon főleg a Bükkben és Mátrában nőnek nagyra. - A bükkmakkot meg lehet enni, olyan, mint a mogyoró. - Fája kemény, de nem vízálló. - Nagyon jó parazsat ad. - Bútorokhoz, játékoknak, padlónak használják. | <p><u>Nyírfa</u></p> <ul style="list-style-type: none"> -20 m közép magas fa, gyorsan nő, északon is. - Fehér kérge van, amiből sok mindent lehet készíteni: csónak, dobozok, papír. - Kérge kiválóan ég, mert kátrány van benne. - Fája kemény és vizesen is jól ég. - Bútor, repülőmodellek készítésére, faragásra használják. | <p><u>Nyárfa</u></p> <ul style="list-style-type: none"> - 30 m magas, egyenes fa - Magyarországon a főutak mentén is vannak ültetve. - Fája puha és gyorsan elég - Levele különféle formájú lehet, alsó oldala fehér. - Törzse szürke, ezüstös. - Sok fajtája van (rezgőnyár, fekete nyár). - Papírt, furnírt készítenek belőle. |
| <p><u>Tölgyfa</u></p> <ul style="list-style-type: none"> - 30 m magas nagy fa, nagy ágakkal. - Lassan nő, hosszú életű – akár 500 év. - Építkezésre, hordók, padló, bútorok készítésére használják. - Fája jól bírja a vizet. - Nehezen gyullad, de jó parazsat ad. - A savát használták bőrök cserzésére. - A makkját nem jó megenni, illetve többször ki kell előbb főzni. - A disznók nagyon szeretik makkját. - Gubacs nő rajta (nyakkendőgyűrű). <p><u>A. Kocsányos tölgy</u></p> <ul style="list-style-type: none"> - a makkoknak száruk van <p><u>B. Kocsánytalan tölgy</u></p> <ul style="list-style-type: none"> - a makkoknak nincs külön száruk. <p><u>C. Csertölgy</u></p> <ul style="list-style-type: none"> - a makkház szőrös és levele fűrészelt. | <p><u>Juharfa</u></p> <ul style="list-style-type: none"> - 30 m magas fa - Levele a kanadai zászlón látható. - Bútorok, konyhaeszközök, játékok készítésére használják. - Fája kemény és jól ég. - Nedvéből szirupot csinálnak. - Mivel kb. 40 különböző juharfajta van, itt csak néhányat mutatunk be. <p><u>A. Hegyi juhar</u></p> <ul style="list-style-type: none"> - legnagyobb juharunk <p><u>B. Vöröslevelű juhar</u></p> <ul style="list-style-type: none"> - levele hegyes végű - hasonlóan nagy méretű, mint a hegyi juhar <p><u>C. Mezei juhar</u></p> <ul style="list-style-type: none"> - kisebb, kb. 20 m magas fa - levele is kisebb és gömbölyű | |
| <p><u>Gyertyán</u></p> <ul style="list-style-type: none"> - 20 m magas, közepes fa - Sövénynek is használják. - Törzse rendszertelen. - Nagyon kemény, sokáig ég. - Fájából szerszámot készítenek. | <p><u>Hársfa</u></p> <ul style="list-style-type: none"> - 20 m magas közepes fa - Faragni a legjobb fa. - Virágjából teát csinálnak (hársfatea). - A cserkészvezetők jelvényén is rajta van. | <p><u>Fűzfa</u></p> <ul style="list-style-type: none"> - 30 m magas fa, gyorsan nő - Főleg víz közelében él. - „Szomorúfűz”, „botló fűz”. - Fája puha és nem jól ég - Egyszerű bútorok készítésére, építésre használják. - Vesszőjéből fonnak pl. kosarakat. |

Figyelem: Két élősködőt is ismerünk, mely a fákon él. A borostyánnak a gyökere a földben van, de utána úgy rátekeredik a fára, hogy alig lehet leszedni. Előbb-utóbb a fát megfojtja. A fagyöngynek a gyökere is a fa egyik ágába fúródik, és a fának a nedv-, és vízkeringéséből él. Már messziről lehet látni a fagyöngy kerek, akár méteres, golyó alakú egyedeit a fákon. Ugyanakkor mindkettő gyógynövény is!

Összetett levelű fák és gyümölcsfák

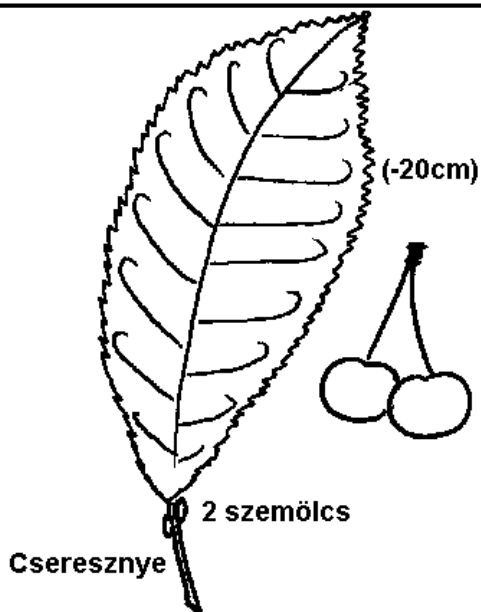
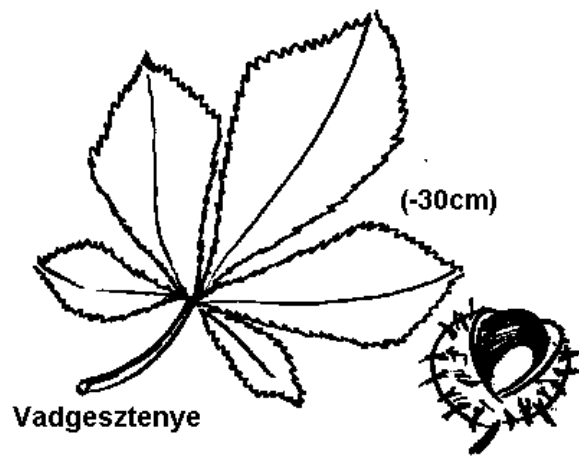
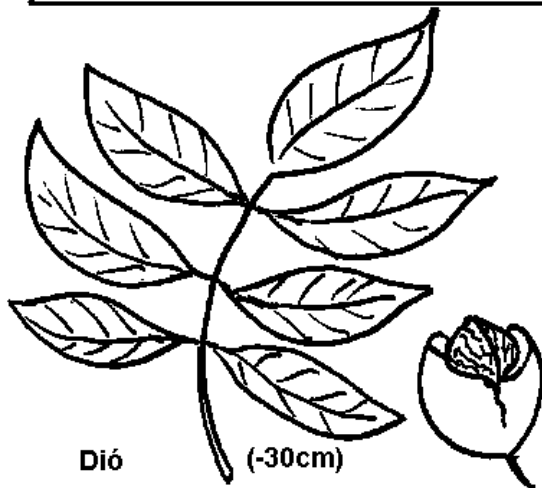
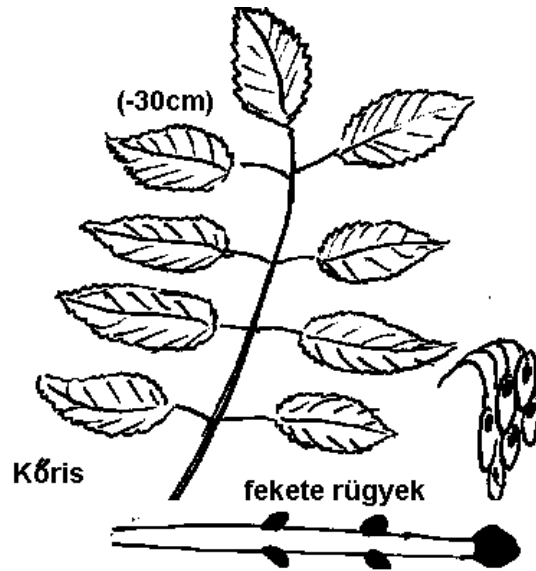
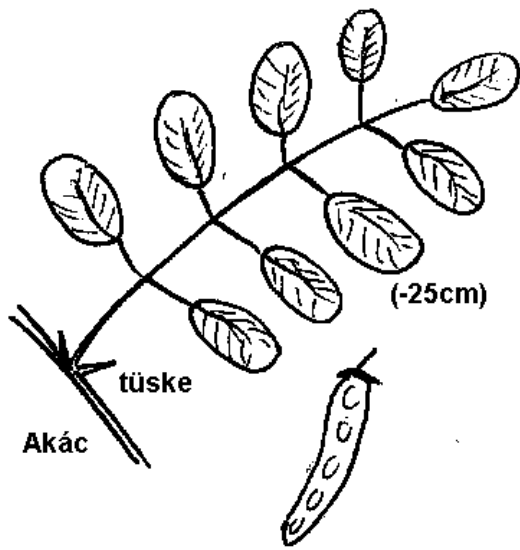





Összetett levelű fák és gyümölcsfák

| | |
|--|---|
| <p>Akácfa</p> <ul style="list-style-type: none"> - 20 m magas közepes fa, gyorsan nő - Nagy tüskékkel van tele, ezért nem jó rá mászni és dolgozni vele. - Fája nagyon kemény és vízálló. - Virágjából a méhek csinálják az akácmézet. - Hordók, kerítésoszlopok, padló készítésére használják | <p>Kőris</p> <ul style="list-style-type: none"> - Magas fa, 30 m-re nőhet meg. - Jellegzetes fekete rügyei vannak. - Fája kemény, de szívós - Tűzifának is jó - Sporteszközök és szerszámnyél készítéséhez kiválóan használható. |
| <p>Diófa</p> <ul style="list-style-type: none"> - Közepes méretű fa. - Lassan nő és későn kezd teremni. - A dió csak őszre érik meg és még akkor is szárítani kell. - Levele illatos. - Fája értékes bútortfa. - Tűzifának ritkán használjuk. - A kérge és a dió zöld gumója savat tartalmaz, mely maga körül megöli a növényzetet. | <p>Vadgesztenye</p> <ul style="list-style-type: none"> - Nagy fa, főleg különálló, rétes, parkos helyeken nő. - Gesztenyéje nem ehető. - Fáját ritkán használják bármire is. - A szelídgesztenye önálló fajtája - Levele a csertölgyére hasonlít, gyümölcse mindig kettesével van egy burokban. Fontos étkezési növény. - Fája kemény és vízhatlan, akárcsak a tölgy. |
| <p>Cseresznye</p> <ul style="list-style-type: none"> - 20 m magas közepes fa. - Erdőben lehet vadcsereznyefát találni. - Levelén két mirigy van. - Enni a nemesített fák gyümölcse jó. - Korán terem, már a nyár elején. - Bútortfa, mert szép színe van. | <p>Eperfa</p> <ul style="list-style-type: none"> - Magas fa, a vizek környékén él. - Levele nagyon sokféle alakú lehet. - Magyarországon el van terjedve - Fája kemény, híres az eperfahordó. - A faeper ehető, pálinkának, állatetetésre való. - A selyemhernyó kizárólag eperfalevelet eszik, ezért egy időben sok eperfát ültettek az Alföldön. |
| <p>Gyümölcsfák</p> <p>Magyarországi gyümölcsök: alma, körte, szilva, meggy, cseresznye, őszibarack, sárgabarack, mandula, birsalma, ringlő, faeper, dió, naspolya, mogyoró, gesztenye.</p> <p>Melyik mikor érik?</p> <p>Május cseresznye Június cseresznye, meggy Július meggy, ringlő, faeper Augusztus szilva, alma, őszibarack, sárgabarack Szeptember szilva, alma, körte (szőlő - nem fán terem!)</p> <p>Október alma, körte, birsalma, dió, mandula, naspolya, mogyoró, gesztenye</p> <p>Mi a nemesített fa? Mindegyik gyümölcsnek van több nemesített fajtája. Ezeket azért nemesítik, hogy a gyümölcse nagyobb, finomabb, színesebb legyen. Sajnos ezek a nemesített fajták már nem annyira ellenállóak, így termesztésükhöz vegyszerek szükségesek.</p> <p>Mit lehet készíteni a gyümölcsökből? Kompót, befőtt, birsalma(sajt), aszalt gyümölcs, lekvár, borok, pálinka, kozmetikumok, stb. Ezekhez általában a gyümölcsön kívül csak cukor és egy kis türelem kell. Próbáld ki te is!</p> | |

Időjárás (Felhők és népi időjóslás)

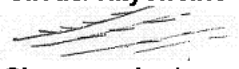
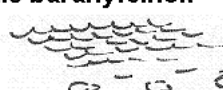
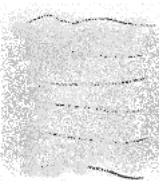
Felhők

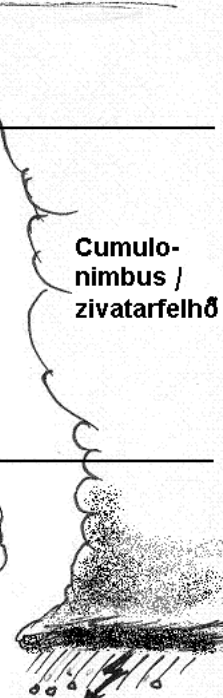
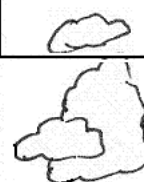
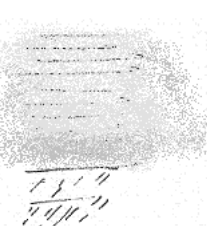
A felhőket ismerve könnyen meg tudod mondani magad is, hogy milyen idő várható, és felkészülhetsz a várható időjárásra, nem csak akkor szembesülsz például az esővel, ha már zuhog az esőfelhőből.

| | Réteges felhők (stratus) | Átmeneti felhők | Gomolyfelhők (cumulus) |
|-------------------|--|---|---|
| magas 5-13km | <p>Cirrostratus</p>  | <p>Cirrus/ fátyolfelhő</p>  <p>Cirrocumulus/ kis báránnyfelhők</p>  | |
| közepes 2-7km | <p>Altostratus</p>  | <p>Alto cumulus/ báránnyfelhők</p>  | <p>Cumulo-nimbus / zivatarfelhő</p>  <p>Cumulus</p>  |
| alacsony 0-3km | <p>Stratus/ köd</p>  | <p>Stratocumulus</p>  |  |

| | | |
|--|---|--|
| Magas szintű felhők 6000 méter fölött – jégtartalmuk miatt a cirrus előtagot kapják | | |
| Cirrostratus - Fátyolfelhő, összefüggő, áttetsző fátyolt alkot a Nap (Hold) előtt. - Csapadékot nem ad, jó idő várható. | Cirrus - Pehelyfelhő, különálló felhők az égen. - Csapadékot nem ad, jó idő várható. | Cirrocumulus - Báránnyfelhő - Csapadékot nem ad, jó idő várható. |
| Középmagas szintű felhők 2000-6000 méter között – alto előtagot kap a nevük | | |
| Altostratus - Lepelfelhő - Egyenletes szürke felhőtakaró. - A Nap vagy Hold épp hogy áttetszik rajta. - Csapadékot alig ad, esetleg csendes eső vagy szálingózó hó esik belőle. | Altcumulus - Párnafelhő - Lapos gomolyok. - Csapadékot nem ad. | Cumulus - Gomolyfelhő, karfiol formájú külön felhők. - Jó idő várható, ha estére szétoszlanak. - Ha elkezdnek tornyosulni vagy összefüggő takarót képeznek, akkor rossz idő várható. |
| Alacsony szintű felhők 3000 méter alatt | | |
| Stratus - Rétegfelhő - Egyenletes, zárt felhőtakaró, köd. - Változó idő várható. | Stratocumulus - Alacsony gomolyfelhők. | |
| Nagy kiterjedésű felhők – esőfelhők | | |
| Nimbostratus - Esőfelhő - Nagy, függőleges kiterjedése van. - Besötétíti a Napot. - Hosszú, több napos esőt hoz. | Cumulonimbus - Zivatartfelhő (viharfelhő) - Nagy, függőleges kiterjedése van. - Alul egyenes, fölül elhúzódik, mint egy üllő. - Záport, zivatart, jégesőt, felhőszakadást hoz. | |

Népi időjóslás

A népi időjóslás nem valami babona, hanem sok száz évi tapasztalat és megfigyelés eredménye. Olyan emberektől, akik az egész életüket kint töltötték a mezőkön, és ráértek megfigyelni a természet szabályait. Ezért ezek a jóslások inkább egy-egy vidékre vagy országra vonatkoznak és nem az egész világon érvényesek. Keress te is helyi időjóslásokat! Jeles napokhoz is kötődnek ilyen jóslatok. Néhány példa erre:

Újév napja

- Ha újév napján csillagos az ég, rövid lesz a tél,
ha piros a hajnal, szeles lesz az esztendő.

Február 2. Gyertyaszentelő

- „Ha fénylik gyertyaszentelő, az íziket vedd elő!” (ízik = szalmatörek)
Ha süt a nap és a medve vagy a borz meglátja árnyékát, akkor még negyven napig hideg lesz.
Ha viszont hideg van, ráadásul havazik, akkor nemsokára tavasz lesz.
A hosszú jégcsap jó kukoricatermést ígér.

- **Medárd:** „Ha június nyolcadikán esik, esős aratás következik.”

| Rossz idő lesz... | Jó idő lesz... |
|---|--|
| A füst lefelé nyomottan száll. | A füst egyenesen száll föl. |
| A fecskék alacsonyan repülnek, mert a bogarak is alacsonyan vannak. | A fecskék magasan repülnek. |
| Ha elmarad a hajnali harmat. | Ha a köd felszáll, utána jó idő várható, ha nem, eső. |
| A tyúkok sokáig kaparásznak. | Ha a madarak nyáron kora hajnalban énekelnek, jó idő lesz. |
| A pók elbújik. | A pók dolgozik a hálóján. |
| A békák erősen brekegnek. | Ha a harangszó, patakcsobogás tisztán hallatszik, jó idő lesz. |
| Udvara van a holdnak. | Tiszta, nyugodt az égbolt, hold és csillagok tisztán látszanak. |
| Ha estére erősödik a szél, vagy ha nyugaton vörös az ég, szél lesz. | A gomolyfelhők délelőtt szaporodnak, délután meg eloszlanak, és estére tiszta az ég, eláll a szél. |
| A vadgesztenye, tulipán, napraforgó és a lóherék becsukódnak. | A vadgesztenyefa levele szétnyílik. |
| Szorul az ajtó, ablak. Minden ami fából van megdagad a magas páratartalomtól. | Ha eső után a nap visszasüt, másnap jó idő lesz. |
| Ha a tyúkok a porban fürödnek, eső lesz. | Ha keleten vörös az ég, lágy idő lesz. |
| Ha este békák kuruttyolnak, rossz idő, eső várható. | Ha az ég alja piros, másnap nyáron jó idő lesz, télen szeles. |
| Ha a nap felhőkben nyugszik le, eső lesz. | Ha a kakas hajnalban 3-4 óra felé kukorékol, jó idő lesz. |
| Ha erősebben csípnek a legyek, szúnyogok, bolhák. | Ha bőséges a harmat; ha a tücsök éjjel ciripel. |
| Ha a hangyák erősen futkároznak; | Ha reggel és napnyugtakor leereszkedik a köd. |

Ehető és mérgező növények

Sok növény, fű, bogyó, gomba van, amit meg lehet enni. Viszont csak azokat edd meg, melyeket biztosan ismersz, hiszen közöttük sok a veszélyes is. A gombákat, melyeket most leírnék neked, csak akkor szedheted, ha van veled felnőtt, aki jól ismeri őket!

Az alábbiakban nincsenek feltüntetve az ember által ültetett növények, mint a szőlő, dió, krumpli vagy alma, mivel ezeket mindenki ismeri.

Ezeket portyán is csak akkor szedd le, ha a gazdától engedélyt kértél.

Figyelem: ne szedj ehető bogyókat, gombát, növényeket forgalmas utak mentén, mert rájuk szállnak az autógázok és a por.

Erdőben, mezőkön járva sok szép virág, bogyó, szinte kelletik magukat. A látszat sokszor csal, ugyanis sokuk mérgező, vagy rosszulletet okozó anyagokat tartalmaz. Mások éppen égési sebeket okoznak, de az is előfordul, hogy bár a növény maga nem veszélyes, de rajta betegséget okozó dolgok vannak. Egyes rókákban lehet például bélféreg, amely a vizeletével terjed a növényekre. Ez a betegség nem halálos, de gyógyíthatatlan. Ezért alacsonyan lévő (térd alatti) növényekről szedret, szamócsát stb. ne egyél!

Nagyon sok mérgező növény egyúttal gyógykészítmények alapanyaga is, de csak a szakértő kezekben!

Lekvárkészítés

Szedjél 1 kg epret vagy málnát! Ezt egy kondérba tedd, és kis tűzön kezd el főzni. Tegyé hozzá kb. 500 gr cukrot. Addig főzd, míg a gyümölcsök nem mentek szét. Ez tarthat akár egy-két óráig is, de megéri, mert a végeredmény nagyon finom.

Bodzaszörp

Szedjél friss bodzaszirmokat! Ezeket áztasd egy üveg vízben. Tegyé hozzá egy kis citromot és cukrot, és hagyd benne egy napig. Nagyon finom szörpöt kapsz.

Ehető növények



Szeder



Szamóca (Eper)



Málna



Bodza



Csipkebogyó



Kökény



Húsos som



Áfonya



Naspolya



Bükkmakk



Medvehagyma

Ehető növények

| | |
|--|---|
| <p><u>Szeder</u></p> <ul style="list-style-type: none"> - Európában kb. 2000 fajtája ismert. - Kedvelt gyümölcsünk, lekvárnak és szörpnek is kiváló, de a gyógyászatban is felhasználják. | <p><u>Szamóca</u></p> <ul style="list-style-type: none"> - Általában az erdei szamócát nevezzük így. - A termesztett szamóca = földieper. - A világon szinte mindenhol termesztik. - Látványa és az íze miatt mindenki szereti. - A gyógyászatban is alkalmazzák. |
| <p><u>Málna</u></p> <ul style="list-style-type: none"> - Gyümölcse miatt kedvelt kerti növény. Magyarországon őshonos. Népies neve: Boldogasszony csipkéje. - Nyersen, lekvárnak, szörpnek fogyasztjuk. Ugyanakkor hasznos gyógynövény is. - A méhek is nagyon kedvelik magas cukortartalma miatt. | <p><u>A bodza boggyója és virágja, de csak az! A többi része mérgezést is okozhat!</u></p> <ul style="list-style-type: none"> - Fűszer- és gyógynövényként ismerjük. - Lekvár, szörp is készül belőle. Virágja palacsintatésztába mártva és kisütve finom étel. - Üreges szárából furulya, tilinkó stb. készíthető. Régen a növény minden részét felhasználták. |
| <p><u>Csipkebogyó</u></p> <ul style="list-style-type: none"> - Hecsedlinek is nevezik. - Többek között tea, lekvár, gyógybor is készül belőle. - Nagyon magas C-vitamintartalma miatt a gyógyításban is használják. - A kozmetikai ipar krémekbe rakja. - Nem szabad forrázni, mert kioldódik a vitamin, ezért csak hidegen áztassuk be. | <p><u>Kökény (csak ha már megcsípte a dér)</u></p> <ul style="list-style-type: none"> - Virágbimbójából gyógyteát főznek. - Almával mártás készíthető belőle, mézzel gyógyító hatású dzsemet készíthetünk belőle. - Gyümölcsbor, likőr is készül belőle, de fogyasztják cukrozott gyümölcsként, aszalva, vagy gin hozzáadásával 1-2 hónapig érlelve. - Nyersen is ehető. |
| <p><u>Som (éretlenül nagyon savanyú)</u></p> <ul style="list-style-type: none"> - Finom, vitamindús növény, de inkább csak dísznövényként ültetik. - C-vitamintartalma nagyon magas, karotinban gazdag. Lekvár, szörp, dzsem, kompót, bor készíthető belőle. - Savanyítani is szokták. | <p><u>Afonya</u></p> <ul style="list-style-type: none"> - Sokféle afonya létezik. - Kis bokrokon nő hegyvidéken. Igénytelen növény. - Lekvár, szörp, bor készíthető belőle, vagy egyszerűen süteménybe tehetjük. |
| <p><u>Naspolya (ha már megcsípte a dér)</u></p> <ul style="list-style-type: none"> - A gyümölcs frissen kemény, élvezhetetlen. A fagy nem tesz kárt benne. - Decemberre a gyümölcsök lassan megpuhulnak, a karácsonyfára is felkerülhet dísznek. A naspolya igen tápláló. Díszcserjeként is ültetik. | <p><u>Bükkmakk</u></p> <ul style="list-style-type: none"> - Eszik nyersen, főzve vagy sütvé. - Olajokban gazdag makkja a sertések értékes tápláléka (makkoltatás). - A makkból étolaj is préselhető. Kenőcsök és gyógyszappanok összetevője lehet. |
| <p><u>Medvehagyma (salátának való, de ne téveszd össze a mérgező gyöngyvirággal)!</u></p> <ul style="list-style-type: none"> - Nevét arról kapta, hogy a barnamedvék előszeretettel fogyasztják termését és még a föld alól is gyakran kiássák, de kedvelik a vaddisznók is. Fokhagyma ízű. - Kenyérre szórva vagy salátákhoz keverve fogyasztjuk. Leveseket, burgonyás ételeket fűszerezhetünk vele, vagy főzhetünk belőle krémlevest, főzeléket, pestót. - A népi gyógyászat régóta használja. | |

Mérgező növények



Aranyeső



Borostyán



Beléndek



Hóbogyó

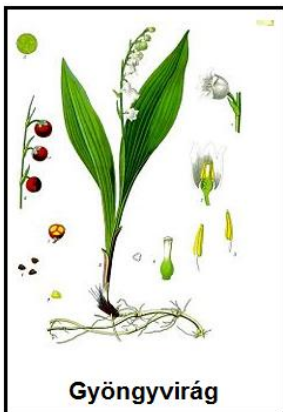

Gyöngyvirág



Maszlag



Leánder

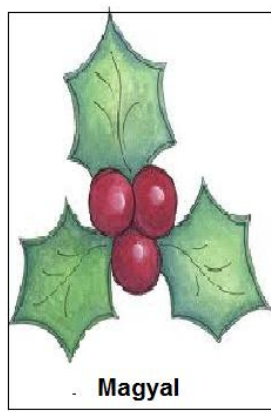

Magyal



Kontyvirág



Kikerics



Nadragulya



Gyűszűvirág



Ricinusz



Tiszafa



Kutyatej



Poison Ivy

Mérgező növények

| | |
|---|--|
| <p>Aranyeső - Halálosan mérgező a növény minden része, de különösen a termése Mivel igen tetszetősek, igyekszünk leszedni. Sárga virágú fajtát ne tévesszük össze a közkedvelt aranyvesszővel.</p> | <p>Borostyán - Mérgező bogyó, levél Ez a nagyon elterjedt kúszónövény jól használható díszítésre, de kunyhóépítésre is. Ha felhasználtuk valamire, utána mossunk szappannal kezet. Köhögés ellen használatos.</p> |
| <p>Beléndek - Nagyon mérgező a növény minden része Szép virágja, húsos levele hívja fel magára a figyelmet.</p> | <p>Hóbogyó - Gyengén mérgező bogyó Kertekben elterjedt, igénytelen bokor. Fehér termésével épp a gyerekek játszanak szívesen. Ne vegyük szájba és itt is fontos a kézmosás!</p> |
| <p>Gyöngyvirág - Halálosan mérgező a növény minden része Gyönyörű tavaszi virág. Illata és szerény szépsége miatt kedveljük. Főleg a virágzás után kifejlődő piros bogyóktól óvakodjunk! Hasonlít a medvehagymára!</p> | <p>Maszlag - Halálosan mérgező a növény minden része. Nagyon látványos a virágjuk és a tüskés toktermés is. A tokban lévő magok is mérgek. A maszlagok főképp a bennük lévő kémiai anyagokról nevezeteseek. Több földrész népi gyógyászatában is felhasználják.</p> |
| <p>Leander - Halálosan mérgező a növény minden része Kedvelt dísznövényünk, könnyen szaporítható. Mérgezést okoz, de ugyanakkor fontos a gyógyászatban is.</p> | <p>Magyal - Nagyon mérgező bogyó Főleg karácsonykor visszük be a lakásba, de fontos díszcserjénk is. Szúrós levele is kellemetlen lehet. A bogyókat nem szabad szájba venni!</p> |
| <p>Kontyvirág - Nagyon mérgező a növény minden része Nagyon sok fajtája létezik. Dísznövényként még a lakásokban is ültetik.</p> | <p>Kikerics - Halálosan mérgező a növény minden része Nagyon hasonlít a krókuszhoz. Népi neve: kutyadöglesztő. Mindegyik fajtája mérgező.</p> |
| <p>Nadragulya - Halálosan mérgező a növény minden része Nem annyira látványos, de bogyói szépek, egészségesek. Népi nevei: Szépasszonyfű, mérges cseresznye, bolondítófű. Neve a boszorkányokkal köthető össze.</p> | <p>Gyűszűvirág - Halálosan mérgező a növény minden része Gyönyörű virágja mezőkön és kertekben egyaránt megtalálható. Viszont ha egyszer megfogtuk, alaposan mossunk kezet, mert mérgeanyag a mosatlan kézzel megfogott élelmiszerrel is bekerülhet a szánkba, akkor pedig halálos méreg! Ellenszere nincs.</p> |
| <p>Ricinus - Halálosan mérgező a növény minden része A trópusokon fa méretűre nő, Európában csak 3 m-ig. Dísznövényként ültetik. Gyermekeknek már 1-2 magja is halálos lehet. Ellenszere nincs!</p> | <p>Tiszafa - Nagyon mérgező a piros maghéjon kívül minden része Hervadt és száraz tűlevelei is mérgeznek. Emberre és állatra egyaránt veszélyes. A leghosszabb életű európai növényfaj. Kb. 2000 évig is élhet!</p> |
| <p>Kutyatej – Mérgező tejnedv Tejnedve felmarja a bőrt, nedvéből Afrikában nyílmérget főztek.</p> | <p>Poison Ivy – Mérgező a gyantája Észak-Amerikában nagyon elterjedt (a Cserkészparkban is). Érintése marja a bőrt és vörös gyulladást okoz.</p> |

Virágok

A virágok nemcsak szépek és hasznosak, hanem sok virágot találni a népi kézimunkákban és népdalainkban is. Több lánynév is a virágoktól származik.

Ez is azt mutatja, hogy már a régi embereknek is milyen fontosak voltak a virágok. De a virág is csak addig szép, amíg él. Tehát csak akkor szakítsd le, ha valakinek nagy örömet akarsz szerezni, de szórakozásból vagy „csak úgy” soha!

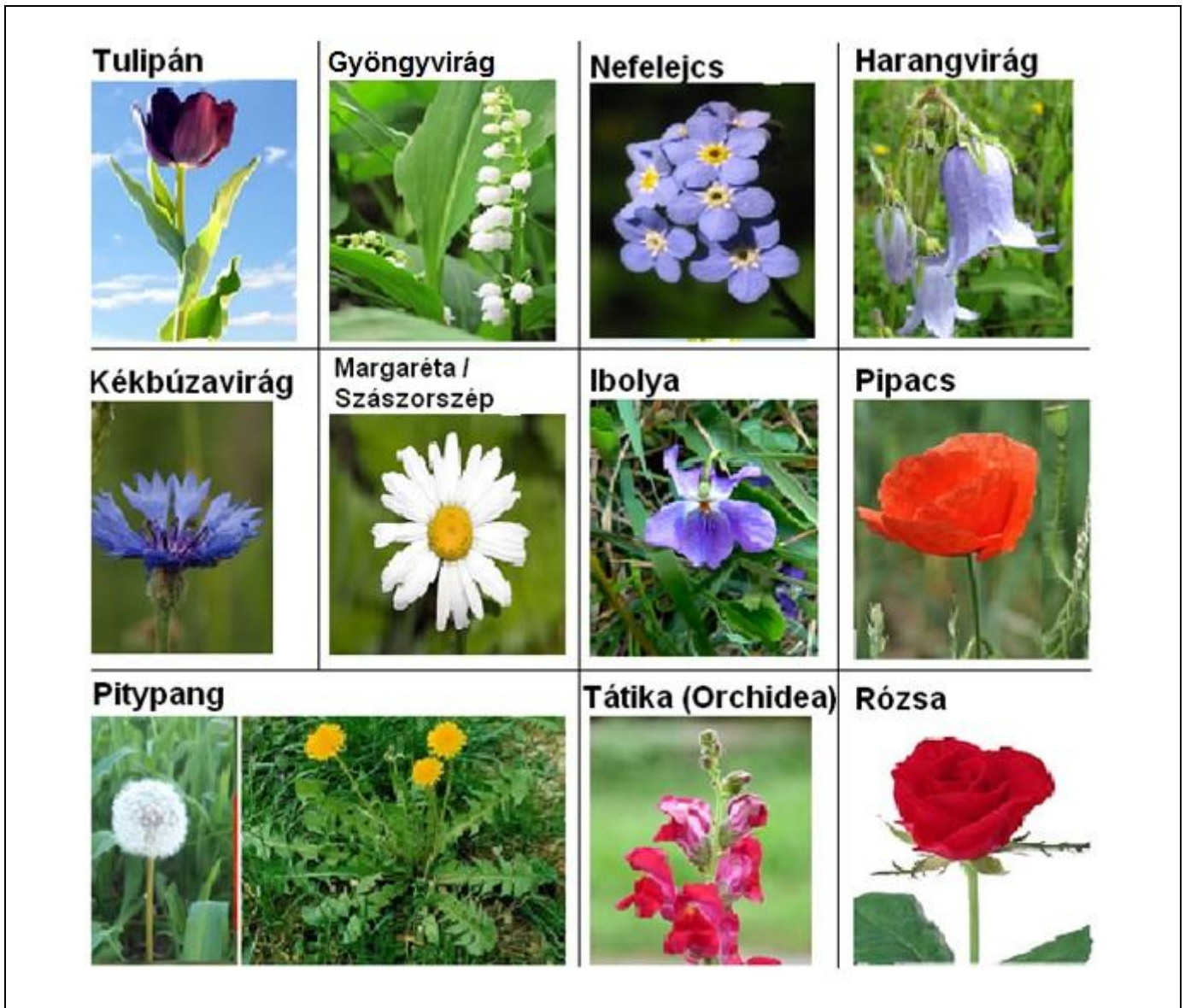

Figyelem! A margarétának kb. 5-10 cm nagyságú virágja van, a százsorszépnek pedig 2-3 cm nagyságú. Tehát, bár két különböző fajta, mégis szinte egyforma a virágja, ezért csak egy képet mellékelünk róluk.

Védett állatok és növények

Minden országban más-más állatok védettek. Ami az egyik országban védett, az lehetséges, hogy egy másik országban kártevő. Magyarországon is több száz növény és szinte minden vadon élő állat védettnek számít. Védett növény például az árvalányhaj, melyet a cserkészek a kalapjuk vagy sapkájuk mellett hordanak! Fokozottan védett a farkas, a hiúz, a vidra, a denevérek, de még a sün és a vakond is, és szinte minden kígyó, gyík, béka és rágcsáló. Nem védett viszont a vaddisznó, a róka, a mezei nyúl és a szarvas. Ezekből van bőven, hisz nincsen ellenségük. A madarak és ragadozó madarak is majd mind védettek. Érdeklődj, hogy nálatok mely fajták védettek. A védett madaraknak megfelelő odút készíthetsz, a virágokat pedig kerítéssel kerítheted körbe, hogy oltalmazd őket.

Védett állatok és növények Magyarországról:

| <u>Védett állatok</u> | | <u>Védett növények</u> | |
|------------------------------|--------|-------------------------------|------------------|
| farkas | menyét | árvalányhaj | nagyezerjófű |
| hiúz | nyest | kökörcsinek | tavaszi hérics |
| vidra | kígyó | hóvirág | fehértóvirág |
| medve | gyík | tiszafa | rózsás kövirózsa |
| vadmacska | békák | páfrányok | nádi boglárka |
| összes denevérfaj | hód | mohák | |
| ragadozó madarak | sün | bánáti bazsarózsa | |
| gólyák | mókus | téltemető | |
| gémek | vakond | fehér tündérrózsa | |



Árvalányhaj



Encián



Kankalin

Az árvalányhaj a magyar cserkészek jelképe, ezért hordják szívesen kalapjukon. Persze minden cserkész tudja, hogy védett növény.

Természetvédelmi területek

Ha olyan területen jársz ami természetvédelmi területnek van megjelölve, akkor biztos lehetsz benne, hogy ott ritka és védett növények vagy állatok vannak.

Ezek a területeken még szigorúbbak a szabályok, mint másutt. Általában nem szabad tüzet rakni, sátorozni és az utakat elhagyni. Főleg ez utóbbit vedd komolyan és ne keresd a rövidítést árkon-bokron keresztül, mert lehet, hogy pont ott tiporsz szét védett virágokat vagy fűrtojásokat. A fokozottan védett területekre csak engedéllyel szabad belépni.



Csillagok

Ha felnézel az égre és ismerős csillagokat láatsz, akkor még egyedül sem félsz a sötétben. Ahogy az erdőben a fák, a réten a virágok, úgy az éjben a csillagok a barátaid. Aki jól ismeri a csillagképeket, az nem csak tájékozódni tud általuk, hanem azt is tudja, mikor melyik csillagkép látható, és hol találja meg őket az égbolton.

| | |
|---|--|
| <p>Sarkcsillag körüli csillagképek</p> | <p>A Sarkcsillag mutatja nekünk az északi irányt. Ezért fontos ismerni a körülötte lévő csillagképeket is, mert csak így tudjuk megtalálni a sarkcsillagot.</p> <p>Ha a Göncölszekér hátsó oldalát 5-ször meghosszabbítod, pont a Sarkcsillaghoz érsz.</p> <p>A másik oldalon szemben van a Kassziopeia, ami egy dupla V betű.</p> |
| <p>Orion körüli csillagképek</p> | <p>Az Orion egy téli csillagkép, melyet Magyarországon csak októbertől ápriliséig lehet megfigyelni.</p> <p>Nem csak nagyon jól fel lehet ismerni az Oriont, hanem körülötte több nagy, jellegzetes csillag is található.</p> |
| <p>Dél keresztje</p> | <p>Az Orionban látható a csillagok születése is, mivel az Orion-ködben folyamatosan új napok születnek, és múlnak el. Továbbá az Orion az a csillagkép, mely köré talán a legtöbb legenda és történet szövődik, nem csak nálunk, magyaroknál.</p> <p>Magyarul nevezik Nagy Vadásznak vagy Nimródnek is.</p> <p>Nekünk, magyaroknak különösen fontos csillagképünk, mert eredetünket egyesek Nimródig vezetik vissza.</p> <p>A Bibliában is megemlíti Nimródöt, aki a világon az első király és hatalmas vadász volt az Úr előtt.</p> <p>Délen egész más csillagképeket lehet látni. A legfeltűnőbb a Dél keresztje, mely a déli pólus felé mutat. Ezekon kívül az égen számtalan furcsa nevű csillagkép is van (Mikroszkóp, Tájoló, Táblahegy).</p> |

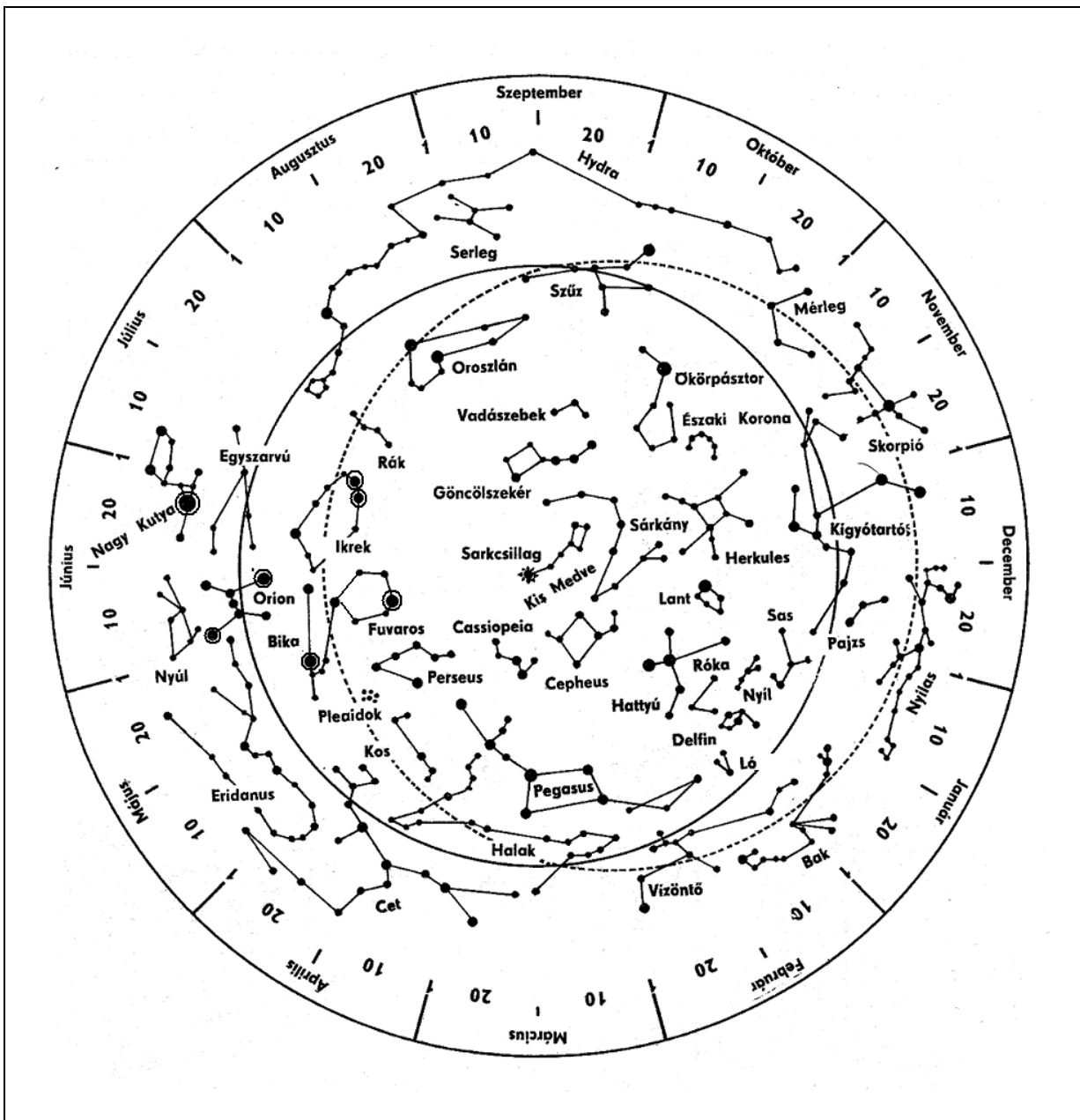
Csillagtérkép

A legvilágosabb égitest (a Hold mellett) a Vénusz vagy Esthajnalcsillag. Mivel ez egy Földhöz közeli bolygó, mindig máshol áll, és nem tartozik egy csillagképhez sem. Viszont feltűnő, mert nagyon világos. Általában kora reggel vagy kora este lehet látni, eléggé alacsonyan. Az égbolt legvilágosabb csillaga viszont a Szíriusz a Nagy Kutya csillagképben. A legnagyobb csillag a Betelgeuze az Orionban, ami 400-szor nagyobb, mint a mi Napunk.

Figyelem: Tanuld meg a különbséget a bolygó és csillag között! A csillag mindig egy nap, aminek saját fénye van. A bolygó forog egy nap körül és nincs saját fénye, hanem csak a nap fényét veri vissza. A mi naprendszerünkben egy csillag – a Nap – és 9 bolygó van, közülük a Föld az egyik. A bolygók körül pedig holdak keringenek.

Legendák a csillagképekről

Orion: a vadász éppen a Bikával küzd. A magyar népnyelv az Oriont Kaszácsillagnak is nevezi. A kaszás kaszája = Nimród íja. A csillagkép három öv alakot formáló csillagát a magyar néphagyomány a három szent királyunk után nevezte el.

Nimród, az Égi Vadász a magyarság történetében többször is felbukkan szent alakként, mint Hunor és Magor, vagyis a hunok és magyarok apja (a magyarok ősapja), ezért úgy tartják, ennek a csillagképnek a magyarság sorsában is van jelentősége.

Nagy Kutya: a Kis Kutyával együtt az Orionnak, az égi vadásznak vadászkísérői, és ennek megfelelően követik őt a napi, keletről nyugat felé tartó mozgásban. A Nagy Kutya csillagképbeli Szíriusz neve Sánta Kata. Ő viszi az ebédet az aratók után, de a kaszások mindig a lába elé kapnak a kaszával, ezért is sánta.

Göncöl: a magyar monda szerint Göncöl híres táltos volt, aki az emberek közt járva gyógyította a beteget, beszélni tudott a fákkal és a madarakkal. Egyszer eltört szekérének rúdja, de senki nem segített neki. Haragjában a lovak közé csapott s felrepült az égbe. Azóta ott kocsizik görbe rúdú szekeren.

Északi Korona (Corona Borealis): népünk Koszorúcsillagnak nevezi. „A boldogságos Szűz Máriát mikor eljegyezte Szent József, akkor koszorúzták meg vele, azért hívják úgy.”

Lant (Lyra): a magyar mese Csősznek nevezi a Lyra fényes csillagát, a Vegát. „A cigány (Altair a Sasban) szénát (szalmát) lopott, s a csősz észrevette, utánament, de nem bírja utolérni. Az elhullott szalma az országutat (Tejút) jelöli.”





Ikrek: két „árva” csillag, meséjük: „Egy kisfiú meg egy kislány elmaradt az anyjuktól meg az apjuktól, siratták az apjukat, anyjukat, egymás mellett mentek mindig. Amerre mentek, vad gyümölcscsel éltek, úgy élősködtek, nem adott nekik senki semmit, az Isten aztán magához szólította őket. Ott látszanak az égen, hogy az emberek lássák, hogy az árváknak segíteni kell.”





Nyilas: nálunk Koldusszekér, Sánta Koldus, Töröszekér a neve. „A Sánta Koldus elől jár a Talyiga rúdjánál. Felesége, a szépasszony (Antares a Skorpióban) hűtlen volt, s a koldus nem akarva talyigáját elhagyni, messze az asszony mögött marad.”

Szekeres (Fuvaros): Mezopotámiában a csillagképet kocsihajtónak képelték. A legkorábbi időktől úgy ábrázolták, hogy kecskét vagy kecskegidákat dajkál az ölében. A görög monda Erikhthoniosz királyt, a szekér feltalálóját látja e csillagképben. A Capella az a kecske, amely az újszülött Jupiternek tejet adott. Tavasz és nyári estéken a látóhatár közelében jár, s népünk a Capella színjátszásából jósolja meg a várható időt.

Figyelem: A csillagképekhez szinte minden népnek vannak mondái. A legismertebbek talán a görög mondák. Olvass utána, ha érdekel!

Gyógynövények

| | | | |
|---|--|--|--|
| <p>Útifű (láindszás és kerek útifű)</p>  | <p>Tea, szirup formában: torokfájás, köhögés csillapítására, köptetőként használják baktériumölő, gyulladáscsökkentő hatása miatt. Gyerekeknek is adható.</p> <p>Külsőleg a népi gyógyászat bőrsérülésekre, vágott és gennyes sebekre, nehezen gyógyuló fekélyekre és vérzéscsillapításra használja.</p> | <p>Csalán</p>  | <p>Teája ízületi betegségek ellen jó, de erősítő, vizelethajtó, vértisztító is.</p> <p>A konyhában leveleit főzelékként, zsenge hajtásait tavaszi levesekben és salátákban fogyasztják.</p> <p>Gyökere és levelei vizelethajtó és gyulladáscsökkentő hatásúak. Leveleit gyakran alkalmazzák epe- és májbántalmakra is. A közép-korban háborús időkben a kendert helyettesítették vele, belőle készítettek fonalat és szövetet.</p> |
| <p>Kakukkfű</p>  | <p>A gyógytea fogyasztása vagy az azzal történő gargarizálás jó gyógyír köhögés, torokfájás esetén. Kitűnő étvágygerjesztő, gyomorjavító, görcsoldó, köhögéscsillapító, szélhajtó is. Emeli az alacsony vérnyomást, külsőleg használva csillapítja a rovarcsípések okozta viszketéseket.</p> | <p>Kamilla</p>  | <p>Tea formájában a fogíny, a száj és a torok gyulladásainál hatásos. Enyhíti a gyomorpanaszokat, a rosszulletet, a hányingert. Bőrbetegségeket, pattanást, tályogot, sebeket, körömágygyulladást kezelnek vele. Szemborogatásra is kiválóan alkalmas. A nőgyógyászatban is használják. A kamillaolaj csökkenti az idegességet a gyermeknél, s jótékony hatással van a hiperaktív gyerekekre. A bőr szárazságát, viszketését, gyulladását csökkenti. Jót tesz a hajnak, mert kifényesíti és nyugtatja a fejbőrt.</p> |

| | | | |
|--|--|--|---|
| <p>Pitypang</p>  | <p>Levelével és gyökerével több száz éve kezelik a máj, epehólyag, vese megbetegedéseit és az ízületi problémákat. Virágzás előtti fiatal leveleiből salátát vagy főzeléket készítenek. Gyökerét nyersen vajon párolva lehet fogyasztani, vagy gyors szárítással (kb. 55 °C-on szárítva) és durvára őrölve kávépótlóként használják.</p> | <p>Bodza</p>  | <p>A népi gyógyászatban a bodza volt „a szegényember patikája”: ennek főzetével kezelték a székrekedést, a szemgyulladást, a gümőkórt (TBC), de használták vértisztítónak, fájdalomcsillapítónak, hánytatónak, vizelethajtónak, köptetőnek, hámosítónak is. A szárított virágaiból főzött teát meghűléses betegségek gyógyítására használják, mivel kiváló lázcsillapító, izzasztó és köhögéscsillapító. Régen fontos festőnövény is volt, levét a legyek, egerek távol tartására szétpermetezték. <u>Vigyázat:</u> a virágok és a terméshús kivételével a növény minden része mérgező.</p> |
| <p>Csipkebogyó</p>  | <p>Teáját áztatással készítjük! Sok C-vitamint tartalmaz, ezért a szervezet ellenálló-képességét növeli. Alkalmas még saláták, gyümölcssaláták ízesítésére, erősíti a vérerek falát, szilárdítja a kötőszövetet, fokozza a szervezet védekező-képességét, a fertőzésekkel, betegségekkel szemben. Megelőzőként segíti a csontok erősödését, szilárdságát és a csontképződést. Csökkenti a sebek hegesedés utáni nyomait. Nap perzselte bőrre, a nátha miatt fájó orrkörnyéknek, vagy az apró ráncok kezelésére is kiválóan alkalmas.</p> | <p>Hársfa</p>  | <p>Meghűléses betegségekre, köhögéscsillapításra kiválóan alkalmas, köptető, nyákoldó hatású. Serkenti az immunrendszer működését. Jó idegerősítő és vértisztító hatású. <u>Tea:</u> 2-3 dl forró vízzel forrázzunk le 2 teáskanálnyi szárított hársfavirágot, majd 10 perc elteltével szűrjük le. <u>Borogatás:</u> 3 dl forró vízzel forrázzunk le 3 teáskanálnyi virágot, majd 10 perc elteltével szűrjük le. Naponta kétszer borogassuk vele a beteg bőrfelületet, langyosan használjuk.</p> |

Rovarak és pókfélék

A bogarak a rovarok egyik osztálya, úgyszintén a lepkék is. A pókoknak viszont 8 lábuk van, tehát nem rovarok.

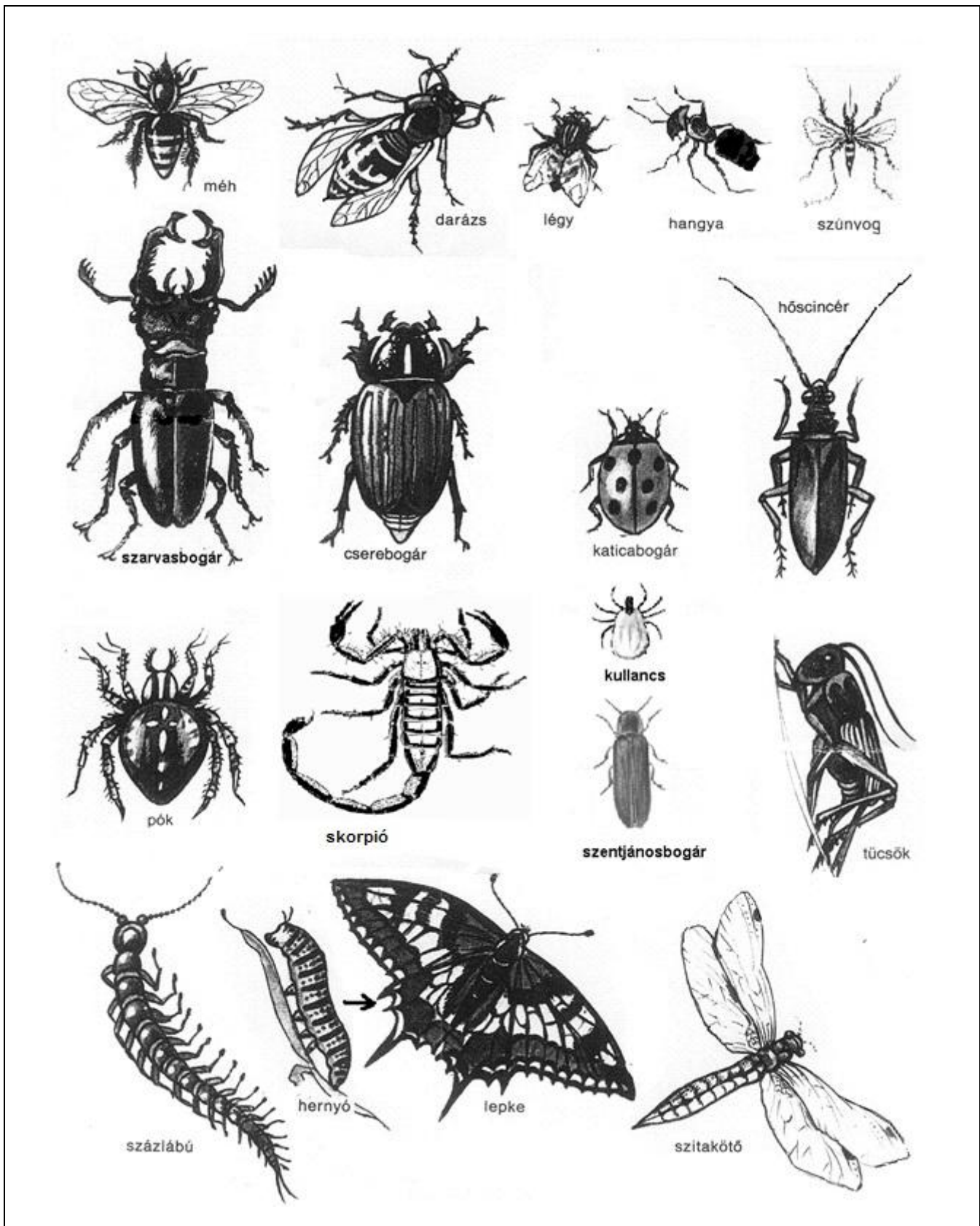

| | |
|---|--|
| <p>Méh</p> <ul style="list-style-type: none"> - Méhkasban él, ahol gyűjti a virágport és abból mézet készít. - A királynő (mely több évig él) rakja a petéket, amikről a többiek gondoskodnak. - Csípése fájdalmas. Szúrásnál a fullánkja kiszakad, melybe a méh belepusztul. - Bonyolult társadalmi életük van. | <p>Darázs</p> <ul style="list-style-type: none"> - Édeset (érett gyümölcsöt) és húst eszik. - Darázfészket épít papírféle anyagból. - A királynő körül él a raj is, de csak a királynő éli túl a telet. - A fészket csak egyszer szokták használni. - Egérlyukakat is használnak szállásnak. - Csípése fáj; többször is tud csípni. |
| <p>Pókok</p> <ul style="list-style-type: none"> - A pókféléknek 8 lábuk van. - Sok hálót sző, de nem mindegyik faj. - Általában a nőstény jóval nagyobb, mint a hím. - A keresztespók mérge hasonlít a méhcsípéshez. Halálos pókcsípést csak Európa déli részein ismerünk, Magyarországon nem él ilyen faj. Más kontinenseken viszont nagyon veszélyes fajok is élnek. | <p>Légy</p> <ul style="list-style-type: none"> - A világon mindenhol honos, kiirtani nem lehet. - Magányos lény. - A táplálékforrás közelében azonban több állat is összegyűlhet. Tápláléka elsősorban rothadó hús, gyümölcs és állati ürülék. Táplálkozás előtt a légy megnyalazza táplálékát. - Sok betegséget terjeszt. Egyes becslések szerint ezek száma kb. 30; a legismertebbek ezek közül a tífusz, a kolera és a vérhas. - Rendkívül szapora. |
| <p>Szúnyog</p> <ul style="list-style-type: none"> - Magányos rovarok, bár sokszor nagy csapatokban jelennek meg. - A szúnyogok hímjei teljesen ártalmatlan, növényi nedvekkel táplálkozó rovarok. - A peterakáshoz szükséges a vér, amit a nőstény csípéssel szerez, melyet a bőrünkön megjelenő viszketés és hólyag jelez. - Betegségeket terjesztenek: a legismertebbek ezek közül a tífusz, a kolera és a vérhas. | <p>Szarvasbogár</p> <ul style="list-style-type: none"> - Legnagyobb bogarunk. A hím 4-9 cm nagyra is nőhet. Szarva csak a hímnek van. - 4-5 évig él, mint lárva (10 cm) azután két-három hónapig, mint bogár. - Tölgyerdőkben él, és csak nagy, halott fába rakja a tojásait. |
| <p>Katicabogár</p> <ul style="list-style-type: none"> - Hasznos bogár, mely a levéltetűket eszi. - Lárvája is a levéltetűkön él, hangyasavat bocsát ki, ami éget. - Hasznos tulajdonságai miatt biológiai védelemként előszeretettel alkalmazzák, Észak-Amerikába is ilyen célzattal telepítették be. - Szépsége miatt több gyermekdal szereplője. | <p>Cserebogár</p> <ul style="list-style-type: none"> - Májusi estéeken lassan, brummogva repül, akár kézzel is meg lehet fogni, mert nem csíp. - 4-5 évente szoktak nagy rajokban előjönni. - A pajor (lárvája) a kertben és erdőben komoly kártevő, mert a gyökereket megrágja, 4-5 évig is fogyasztja. |
| <p>Hőscincér</p> <ul style="list-style-type: none"> - Minden cincérnek van egy kedvenc fája, melybe tojásait rakja, és abban él a lárva is több évig. - A lárva 8-10 cm hosszú pondró, amely hosszú járatokat fúr a fába. - A bogár csak pár hétig, hónapig él. | <p>Hangya</p> <ul style="list-style-type: none"> - Szervezett államuk, bámulatos építményeik, vándorlásaik, csatáik, haszonállataik sok hasonlóságot mutatnak az emberi társadalmakkal. - A királynő rakja a tojásokat, melyekről a többiek gondoskodnak. - Mezőgazdasági hasznuk jelentős. |

| | |
|--|---|
| <p><u>Skorpió</u></p> <ul style="list-style-type: none"> - pókféle - Rovarokkal táplálkozik. - Hosszú farkában fullánk van. - Magyarországon csak kis skorpiók élnek, csípésük nem halálos. - A legveszélyesebb skorpiók a Szaharában, Arizonában és Mexikóban élnek. | <p><u>Kullancs</u></p> <p><u>- a kullancs is pókféle</u></p> <ul style="list-style-type: none"> - A nőtény vért szív, hogy tojásait le tudja rakni. - Csípéskor vérhígítót és fájdalomcsillapítót nyom be a sebbe. - A Kárpát-medencében leggyakoribb a közönséges kullancs (<i>Lxodes ricinus</i>), amely a vérszívás során Lyme-kórt, vírusos agyhártyagyulladás, és más fertőzéseket is terjeszthet az emberre. |
| <p><u>Szentjánosbogár</u></p> <ul style="list-style-type: none"> - 8-18 mm nagyságú - Lárvaik ragadozók; csigákat, apró rovarlárvákat fogyasztanak. - Fénye egy kémiai reakció, amelyben a világítóanyag (luciferin) oxidálódik. Így keresi a hím a nőtényt. - Még a lárva, bábok, tojások is világítanak. | <p><u>Tücsök</u></p> <ul style="list-style-type: none"> - Nagyon elterjedt állatfaj. - Első szárnyainak összedörzsölésével ciripel. - Éneküket csak június végéig halljuk. - Főként éjszaka aktív. - Növényi anyagokkal táplálkozik, de kisebb rovarokat is fogyaszt. Kifejlett rovarként 3-4 hónapig él. |
| <p><u>Százlábú</u></p> <ul style="list-style-type: none"> - Nagyon elterjedt az egész Földön. - Hossza legfeljebb 30 centiméter. - A lábak száma 15-101 pár között van. - A százlábúak éjjel aktívak és magányosan élnek. - Táplálékuk rovarok, férgek, meztelen csigák; olykor fajtársaikat is megeszik. - A százlábúak legfeljebb 6 évig élnek. | <p><u>Hernyó</u></p> <ul style="list-style-type: none"> - A hernyóból képződik a lepke. - Általában növényevők, néhány faj rovarevő. - Főleg szárazföldi életmódúak. - Igen falánkak, sokukat kártevőnek tekintenek. Egyes hernyók tömegesen jelennek meg és egész fákat is be tudnak szőni. - Ezekkel vigyázni kell, mert mérges a szőrük. |
| <p><u>Lepke / Pillangó</u></p> <ul style="list-style-type: none"> - A Kárpát-medencében körülbelül 3500 fajuk él. - Miután a hernyó begubózódott, pár hét után kikel belőle a pillangó. - A pillangó tud szaporodni és újra tojásokat rakni. - Mivel rengeteg fajuk létezik, szokásaik és viselkedésük is változatos. | <p><u>Szitakötő</u></p> <ul style="list-style-type: none"> - Akár 15 cm-re is megnőhet. - Vizek mellett él. - Ragadozó rovar. - Nagy szempárja, két pár átlátszó szárnya van. - Kb. 90 fajtája él a Kárpát-medencében. - Legyeket és szúnyogokat fogyaszt. |

Figyelem! A rovaroknak két élete van. A tojásból kikelő lárva az első élete, ami több évig is tarthat. Utána bepólyázza magát, majd ha kikel a bogár, ami már rövidebb életű, újabb tojásokat rak le. A legismertebb talán a pillangó, de minden más rovar is mint lárva kezd. Ez nem vonatkozik a pókfélékre, nekik nincs lárvastádiumuk.

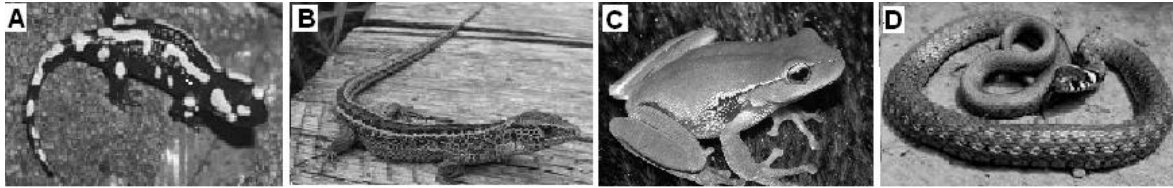
Hüllők és kételtűek**A Szalamandra (kételtűek)**

- Szereti a nedves erdőket.
- Víz közelében él.
- Éjjeli állat.
- Csigákat, gilisztákat eszik.
- Téli álmat alszik.
- Tavasszal 50 lárvát rak a vízbe, melyek 3 hónap alatt kifejlődnek és elhagyják a vizet.

A gőte a szalamandrához hasonlít, de tojást rak a vízbe, mint a békák.

B Gyík (hüllők)

- 5-20 cm hosszú
- Szereti a száraz, meleg helyeket. Mozdulatlanul napozik a sziklákon.
- Nappal van úton, nagyon gyors.
- Bogarakat, gilisztákat, pókokat eszik.
- Télen a földben alszik téli álmat.
- 10 db mogoró nagyságú tojást rak (egyes fajták nem tojást raknak, hanem eleve szülők).

A törékeny gyík is egy lábatlan gyík, bár sokan tévesen siklónak nevezik, mert úgy néz ki, mint egy kígyó.

C Békák (kételtűek)

- 1-10 cm hosszú.
- A képen látható levelibékának jellegzetes tapadókorongja van az ujjá végén, ezért jól tud mászni.
- A békák legyeket, gilisztákat, csigákat és bogarakat esznek.
- Téli pihenőt tart a földben.
- Erdőben, mezőkön, víz mellett élnek.
- Tojásokat zsinórban vagy gombócban raknak a vízbe, amiből kikelnek az ebihalak.
- Az ebihalak kb. 3 hónap után tudnak kijönni a vízből.
- Sok béka hátán mirigyek vannak, melyek mérget tartalmaznak. Ezért kerülük őket a ragadozók.
- A tojást lerakni a vízhez kell mennie, ezért sokszor utakon is át kell haladnia, ahol az autók eltapossák.

D Kígyók (hüllők)

- Főleg nappal és sötétedéskor mozog.
- Szereti a meleg száraz helyeket.
- Gyíkokat, békákat, egereket, bogarakat eszik. A mérges kígyó mérgevel öli meg a zsákmányát, a nem mérges pedig rátekeredik és megfojtja.
- Télire bebújnak a földalatti lyukakba és ott megdermednek.
- Vannak eleve szülők is, meg olyan fajták is, amelyek tojást raknak.
- Magyarországon a **sikló** (Natrix) és a mérges **vipera** (Vipera) van elterjedve.

**Az összes hüllő és kételtű
Magyarországon fokozottan védett, mivel
a folyamatos építkezések és környezet-
szennyezés miatt kihalás
fenyegeti őket.**

A kételtűek (Amphibia) onnan kapták a nevüket, hogy tudnak élni vízben is és szárazföldön is. Viszont minden kételtű a vízbe rakja tojását és a lárvastádiumát is a vízben tölti. Csak mint kifejlett állat tud kimenni a szárazföldre.

A hüllők (Reptilia) viszont nagyon jól megvannak víz nélkül is. Sőt, inkább a száraz helyeket kedvelik (kivéve a vízisiklót). Nincs lárvastádiumuk, hanem tojást raknak, melyek a nap melegétől kelnek ki, illetve eleve szülők. A hüllők közé tartoznak továbbá a teknősbékák is.

Halak

Vizeinkben sokféle hal él. Ezeket ritkán látod, de azért mégis ott vannak, és egy kis ügyességgel ki is tudod őket fogni, ha ismersz pár alapvető tudnivalót róluk. A halfogás azonban manapság szinte minden országban korlátozott. Tehát mielőtt halat fogsz, járj utána, hogy szabad-e, hol szabad vagy milyen feltételek mellett horgászhatasz. Gyerekeknek sokszor nem kell még horgászvizsga és horgászengedély, de ezt jobb megtudakolni. A Balatonon például válthatsz gyermek napijegyet és egész álló nap pecázhatasz.

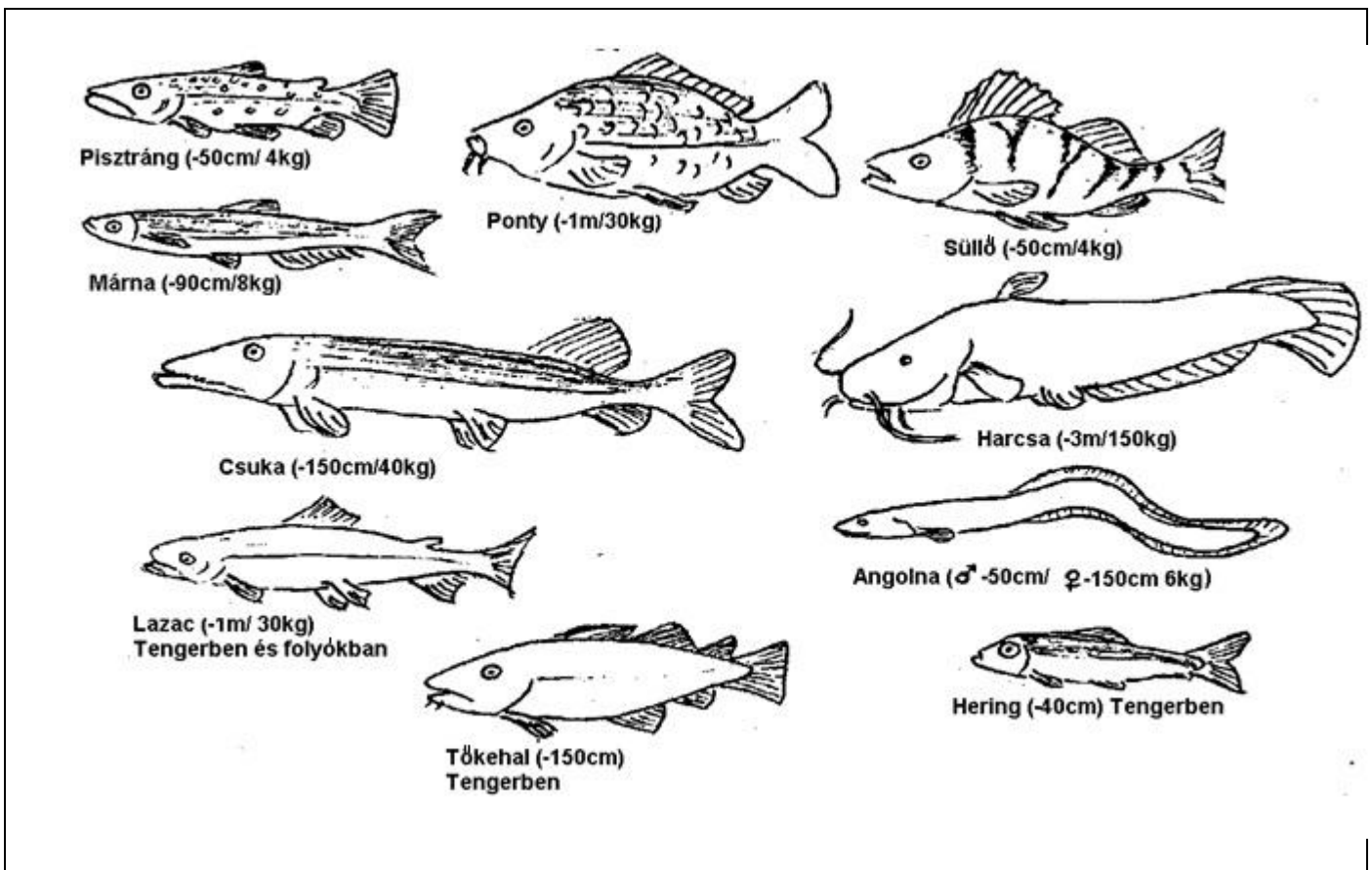

| | | |
|--|--|---|
| <p>1. Pisztráng - Szereti a tiszta, hideg vizet - Általában kövek és ágak alatt tartózkodik.</p> <p>2. Márna - Szereti a tiszta, hideg vizet. - A folyók közepén él és szereti a mélyebb helyeket.</p> <p>3. Ponty - Szereti a meleg, lassú vizeket. - A zavaros víz sem zavarja. - Téli pihenőt tart a víz fenekén. - Okos hal, nehéz kifogni. - Főleg nyáron kora reggel vagy este lehet fogni.</p> <p>4. Süllő - Tüskés hal, kemény pikkelyekkel. - Könnyű megfogni, mert nagyon falánk és csoportokban vadászik. - Találni nyílt vízben és partközeli bokrok alatt is.</p> | <p>5. Csuka - Rablóhal, a növényzetben elbújva vár a kis halakra. - Folyókban és tavakban is megél.</p> <p>6. Harcsa - Legnagyobb édesvízi halfajtánk. - Fogtak már 3 m hosszú harcsát is a Tiszában. - Rablóhal, a víz fenekén tartózkodik. - Szereti a lassú és mély vizeket. - Főleg este és esőben vadászik. - Télen a víz fenekén nyugszik.</p> <p>7. Angolna - Tengerben születik és a folyókban él. - Mindenevő, a vízfenéken él. - Éjjel vadászik. - Vére mérges!</p> | <p>8. Lazac - Tengerben él - Páráshoz visszamegy a folyókba.</p> <p>9. Tőkehal - Fő tápláléka a hering. - Heringrajok közelében él. - Sötét éjszakákon könnyű fogni.</p> <p>10. Hering - A legfontosabb konyhai hal. - Az Atlanti-óceán partjainál él nagy rajokban. - Lehet a partról is fogni, még csali sem kell a horogra.</p> |
|--|--|---|

Természetvédelem

A 6. cserkész törvényben minden cserkész megfogadta, hogy a természetet védi. Ez azt is jelenti, hogy nem tesz benne kárt szórakozásból, és csak annyit vesz belőle, amire magának szüksége van. Figyelemre méltó, hogy a természetvédelemre a cserkészvezetők már 100 évvel ezelőtt is gondoltak, amikor a törvényeket írták. Manapság ennek még sokkal nagyobb fontossága van.

Természetvédelmi akció

A természetvédelem nem gyerekjáték, hisz sokan, akik a természetet rongálják, vagy állatokat kínoznak, azért teszik, mert ezzel, illetve a természet és az állatok rovására tudnak sok pénzt keresni. Aki 30 000 tyúkot tart egy raktárépületben, ahol alig férnek el és nincs napfény, hanem 12 órás ritmusban kapcsolják fel a lámpát, hogy dupla annyit tojjanak az tyúkok, az többet keres, mint az a gazda, akinek 100 tyúkjáa kint kapirgál a földön. Úgyszintén az a gyár, amelyik beleereszti a szennyvizét a folyóba sok pénzt spórol azzal, hogy nem tisztítja meg a vizet. Ilyen magas szinten legföljebb a nagy nemzetközi szervezetek tudnak fellépni, mint a Greenpeace, és még így sem veszélytelen a munkájuk.

Mindez nem azt jelenti, hogy te magad nem tehetsz nagyon is sokat a környezetedért!

Faültetés: A természetes környezethez általában hozzátartoznak a fák, akár erdőről, akár parlagon hagyott rétekről van szó. A facsemete nem drága, sőt az erdész megmutatja, hol lehet kiásni természetesen nőtt csemetéket, és hova lehet őket átültetni.

Szemétszedés: Sok település szélén gyűlik a szemét, mert gondatlan emberek oda dobják. Néhány szemeteszsák és egy pár kocsii segítségével már is rendet tehetnek a határban.

Békataxi: Sok állat élettere megszűnik az építkezések miatt. Utak vágják át a területüket, és ha át akarnak menni az utakon, elüti őket az autó. Segítsetek a békáknak átjutni az út másik oldalára azáltal, hogy elkerítitek az utat és a békákat vödörben átviszitek. Sok helyen már vannak szervezetek is, amelyek ezzel foglalkoznak.

Madárodú: A madarak is egyre kevesebb helyet találnak, ahol fészket tudnak építeni. Készítsetek madárodúkat és akasszátok ki biztos helyre!

Legyél a többieknek jó példa: Aki biciklivel jár autó helyett, a helyi piacon veszi a helyi húst és zöldséget, igyekszik a személtelést elkerülni, és ami van, azt szelektálni, azt talán mások megmosolyogják, de ők is tudják, hogy ez lenne a helyes viselkedés. Cserkészként neked ebben is az élen kell járnod!

Jellegzetes magyar állatfajták

1



2



3



4



5



6

1. Rackajuh

- Régi magyar juh fajta, amely egyes vélemények szerint a honfoglalás óta a magyarok társa volt.
- Jellegzetessége a hosszú, tekert szarva.
- Szőre, teje és húsa miatt tartják.
- A fehér és fekete magyar (hortobági) rackajuhot védett és őshonos állatfajtnak nyilvánították.

2. Szürke marha

- A magyar szürke marha Magyarországon őshonos, törvényileg védett állat. Valódi hungarikum, amely szépségével, szilajságával, őserőt sejtető nagyszerű megjelenésével az Alföld világszerte ismert jellegzetességeihez tartozik.
- Jellegzetessége a széles nagy szarva.
- Hatalmas testű állat.
- Húsa, teje és bőre miatt tartják.

| | |
|---|--|
| <p>3. Puli</p> <ul style="list-style-type: none"> - A puli világszerte a legismertebb magyar terelőkutya-fajta. - Már a Kr. e. 4. század óta szolgálja az embert. - Szinte mindent megért! - Fennmaradása a szorgalmának, találékonyságának, értelmének köszönhető. - A zord körülmények, a kemény munka edzetté, ellenállóvá, igénytelenné tették. - Kedveskedő, családszerető, különösen kedveli a gyerekeket, ezzel együtt önérzetes és sértődékeny. - Kitűnő házőrző. - Jellegzetessége fekete, illetve fehér szőre, ami szinte gyapjúszerű. - Terelőkutya, melyet a pásztorok nagy előszeretettel tartottak. | <p>4. Komondor</p> <ul style="list-style-type: none"> - Magyar pásztorkutyafajta. - Mérete mellett jellegzetes fehér szőre teszi a komondort nagyszerűvé, látványossá. - Hatalmas testű kutya. - Őrzőkutya: medvék, farkasok ellen tartják. - Tartózkodó, előkelő, elvárja, hogy tiszteljék önállóságát, fejedelmi egyéniségét. Nem éppen a kiképzők álma, hiszen megszokta, hogy önálló döntéseket hozzon. - Nem nagy igényű fajta, ha megvan a megfelelő tér a mozgásához és a gazda szeretete, tökéletesen jól érzi magát. Az udvar, porta őrzése annyira a vérében van, hogy tanítani sem kell. |
| <p>5. Kuvasz</p> <ul style="list-style-type: none"> - Az egyik legrégebbi nyájőrző kutya - Hajdan vadaskutyaként medve-, bölény- és őstulokvadászatnál alkalmazták, ma gazdaságok és házak őrzésére használják. - Magas, nagy termetű kutya, szőrzete fehér. - Bátor, kitűnő őrző-védő fajta, okos, intelligens. Egygazdás. - Mivel önálló, határozott jellemű, csak erős, határozott gazdáknak való, akik ki tudják elégíteni munka- és térigényét. Kis területű portákra, lakásokba nem való. - Terelő és őrzőkutyanak tartják. | <p>6. Mangalica</p> <ul style="list-style-type: none"> - Magyarországon őshonos, a törvényileg védett háziállatok egyike, világhírű sertésfajta. - Jellegzetessége szőrös teste. - Akár 300 kg is lehet. - Húsa nagyon egészséges. - Sok zsírja van. |

Egyéb őshonos magyar állatfajták:

| Szarvasmarha | Lovak | Szárnyasak | Kutyák |
|--------------------|-----------------------|--------------------------|---------------|
| Magyar tarka marha | Lipicai ló | Magyar tyúk | Pumi |
| Bivaly | Gidrán ló | Réz- és bronz pulyka | Mudi |
| Cigája juh | Mezőhegyesi félvér ló | Erdélyi kopasznyakú tyúk | Magyar vizsla |
| Parlagi kecske | Nóniusz fajtájú lovak | Magyar fodros lúd | Magyar agár |
| | | Magyar kacsa | Erdélyi kopó |

Gombák

A gombák alapos ismerete szükséges, ha szeretnél gombát szedni azzal a céllal, hogy elfogyaszd. Az alábbiakban csupán néhány gyakori gombát mutatunk be példaként. Sok településen vannak gombaszakértők, akikhez el lehet vinni a szedett gombákat, és megmondják, hogy ehető-e vagy sem. Mindenképpen vidd el szakemberhez a szedett gombákat, és soha ne kísérletezz velük!

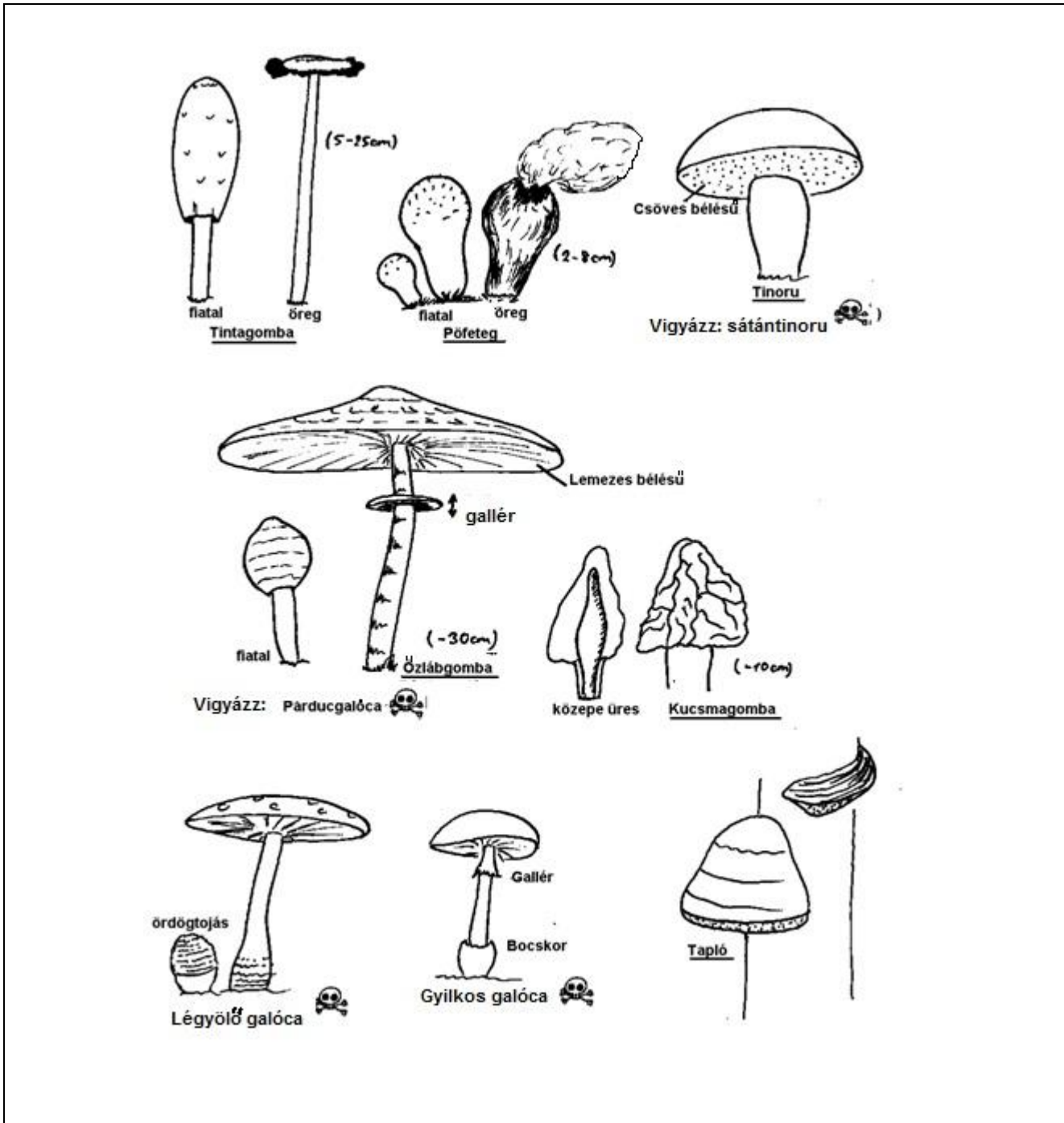

Amit mi gombának nevezünk, az csak a „gyümölcs”. A gomba maga a föld alatt van és fehér szálakból áll.

Ha gombát szedsz, akkor késsel vágd le, hogy ne sértsd meg a gombaszálakat.

Az ózslábgomba, pöfeteg, vagy a tintagomba nagyon finom kirántva.

Csak fiatal és egészséges gombákat jó megenni.

Tévhit, hogy a főzéstől kimegy a méreg, hogy a mérges gombát nem rágják meg a csigák, és az is, hogy a mérges gombák büdösek.

| | |
|---|--|
| <p><u>Tintagomba – gyapjas tintagomba</u> - Utak mellett ősszel gyakran megtalálhatjuk. Nem lehet mással összekeverni. Csak a nagyon fiatal, fehér kalapú és lemezű példányokat gyűjtsük. A legjobb rántva vagy palacsintatésztában kisütve, esetleg krémlevesnek.</p> | <p><u>(Óriás)pöfeteg vagy pöffeteg</u> - Nem ritkán 40 cm-es átmérőjű, több kg súlyú is lehet (általában csak 4-5 cm). Fiatal fehér, rugalmas húsú példányait kell gyűjteni, amelyeknek bőre könnyen lehúzható. A tisztítást, felszeletelést követően vajban párolva, rántva vagy bundázva fogyasztható. A porszerű spórát vérzéscsillapításra is lehet használni. Nem minden pöfeteg ehető. Ha megnyomod és barna füst száll ki belőle (spórák), akkor már nem ehető.</p> |
| <p><u>Tinóru</u> Nem lemezeket, hanem kis csöveket látni alulról, mint egy szivacsban. Sokféle létezik és könnyen össze lehet őket keverni.</p> | <p><u>Ózláb gomba</u> - Nagyon jellegzetes kinézetű őszi gomba. Levesnek, rántva, sütvé vagy más gombás ételnek egyaránt jó. Fiatalon egyike a legjobb csemegegombáknak, eléggé állóképes és ritkán kukacos. Kirántva a gombakalapok halhúsra emlékeztető ízűek. Szárításra alkalmas. Ezt is jól vizsgáltsuk meg, mert van hasonló mérgező fajta is.</p> |
| <p><u>Csiperkegomba (kép nélkül)</u> - A leggyakrabban termesztett gombafajta. Vadon is szinte egész évben terem. Vigyázat! Könnyen összetéveszthető a galócafélekkel! Felhasználják nyersen salátákba, levesnek, mártásnak, vajban párolva fokhagymával ízesítve, kalapját kivájva húsos töltelékkel megtöltve és kisütve, de rántva is kitűnő.</p> | <p><u>Légyölő galóca – mérgező</u> Jellegzetes a fehér pöttyös piros kalapja. Úgynevezett ördögtojásból kel ki, ami egy kemény fehér gumó. Ennek a gumónak a maradékai képzik a fehér pöttyöket a gomba kalapján.</p> |
| <p><u>Gyilkos galóca – Halálosan mérgező</u> Magyarországon a legtöbb mérgezést a galócafélek okozzák. Mivel a lappangási idő hosszabb is lehet, a felszívódás után szinte lehetetlen a segítség. Soha ne együnk olyan gombát, amit nem vizsgáltunk meg szakemberrel!</p> | <p><u>Tapló</u> Nem mérgező, de olyan, mintha fából lenne, emiatt nem lehet megenni. Ha egy fán megjelenik, akkor az már nagyon beteg. A taplóból csinálnak kalapot is, és használták a tűzcsináláshoz, mint gyújtó. Ehhez viszont jól meg kell szárítani és alaposan ki kell kalapálni.</p> |

Beaufort-fokozatok

A szélerősséget 12 fokozatra osztjuk, a szélcsendtől az orkánig. Tavakon így adják meg, hogy milyen erős a szél és lehet-e még vitorlázni, fürdeni, vagy már túl erősen fúj.

Ha megfigyeled a szél jeleit, akkor te is meg tudod mondani, milyen erős szél van. Nem kell ehhez semmiféle mérőműszer.

| | Szélesebesség | | Leírás | Hatása | |
|----|---------------|-------|-------------------|---|---|
| | km/h | mph | | a vízén | a szárazföldön |
| 0 | 0 | 0 | Szélcsend | Tükörsima vízfelület. | A füst egyenesen száll felfelé. |
| 1 | 1-6 | 1-3 | Gyenge szél | A vízén apró fodrok láthatók. | A felszálló füst gyengén ingadozik, a szél alig érezhető. |
| 2 | 7-11 | 4-7 | Gyenge szél | Kis hullámok, de a vízfelület még sima. | A fák levelei zizegnek, az arcon érezhető a légmozgás. |
| 3 | 12-19 | 8-12 | Mérsékelt szél | Barázdált vízfelület, hullámvonalakkal. | A szél a fák leveleit mozgatja. |
| 4 | 20-29 | 13-18 | Mérsékelt szél | Hosszú, alacsony hullámok, fehér tarajjal. | A szél a fák gallyait mozgatja. |
| 5 | 30-39 | 19-24 | Élénk szél | Közepesen magas hullámok fehér tarajjal. | A nagyobb faágak is mozognak, a levegő mozgása jól hallható. |
| 6 | 40-50 | 25-31 | Erős szél | Nagy hullámok néhol átbukó tarajjal. | Már a legvastagabb ágakat is mozgatja; a drótkötelek, villanyvezetékek zúgnak. |
| 7 | 51-62 | 32-38 | Igen erős szél | A tarajakon összefüggő fehér hab jelenik meg. A hullámok nagyok. | A kisebb fák törzsei erősen hajladoznak, vékonyabb gallyak letörnek. A széllel szemben nehéz a gyaloglás. |
| 8 | 63-75 | 39-46 | Viharos szél | Hosszú hullámhegyek, sűrű, fodros hullámokkal. | A szél a fákról ágakat tör le, nagyobb fák törzsei is hajladoznak. |
| 9 | 76-87 | 47-54 | Vihar | Magas hullámhegyek, az egész vízfelület porzik, evezni széllel szemben nem lehet. | A vihar a gyengébb fákat kidönti, a vastagabb ágakat letöri, a tetőcserepek lesodródhatnak. |
| 10 | 88-102 | 55-63 | Erős vihar | A vízfelület fehéren porzik, magas hullámokkal. | A vihar gyökerestül forgatja ki a fákat, épületekben jelentős károk keletkeznek. |
| 11 | 103-119 | 64-73 | Orkányszerű vihar | Háborgó tenger. | Téglaépítésű házak is megsérülnek. |
| 12 | >120 | 74-95 | Orkán | Az egész vízfelület fehéren porzik. A látótávolság megszűnik. | A szél épületeket, tetőket rombol, súlyos pusztítást végez. |

Módszertani játékok

A természetismeretben a legfontosabb, hogy valóban és saját szemmel lássuk az állatokat és növényeket. Ezért a sok emlékeztető meg egyéb benti gyakorló játékon kívül járjatok mennél többet a természetben. Ha nyitott szemmel mentek, akkor mindig fogtok látni valami új és érdekes dolgot.

Állatmegfigyelés

A legegyszerűbb az állatkertben vagy a parasztudvaron végezni. Sokkal izgalmasabb viszont, ha egy vadon élő állatot figyelsz meg. Ha van lehetőséged egy vadászt elkísérni, akkor az is nagy élmény lehet, és sokat tanulhatsz az állatokról is.

Növénygyűjtő

Faleveleket és virágokat lehet gyűjteni szárítva és kiperéselve. De csinálhatsz magadnak egy gyűjtőt számítógépen is fényképekkel. Fontos, hogy magad készítsd a fényképeket és ne csak az internetről töltsd le.

Vetélkedő

Virágokról, falevelekről lehet tanulni papíron is. Ekkor izgalmasabb, ha egy vetélkedővel fejlesztitek tudásotokat. Ez lehet egy KIM-játék, vagy más hasonló játék (pl. Memori stb.). De még jobb, ha egy kis futás is van benne. Gyűjts össze egy pár növényt a környékről! Mutasd meg a gyerekeknek! Ki találja meg elsőnek őket? Mivel a gyerekeknek le kell szakítani a növényt, ügyelj arra, hogy védett, vagy ültetett növényt ne kerestess velük.

Szüret

Menjete el szüretelni! Akár szőlőt, akár más gyümölcsöt is szüretelnek nagyban, és ha egy pár napig dolgoztál szüretben, sokat tanulhatsz a gyümölcsökről.

Közhasznú munka

Környéketeken sokszor találsz kinti munkát. Legyen ez egy gazdaságban, ahol segítesz a lovakat, teheneket pucolni, etetni, vagy fákat ültetni, kerítést építeni. De lehet szemetet szedni akár egy folyón is kenutúra keretében. Ilyenkor nem csak jobban megismered a környezetet, de még jól is szórakozol, miközben valami hasznosat teszel.







Csomók

| | |
|----------------|--|
| Újonc cserkész | A jó csomó tulajdonságai Alapcsomók: egyszerű kettes, halászcsomó A spárga helyes feltekerése Táborozási csomók: sátorfeszítő, szorító nyolcas |
| Táborverő | Fonás Hurkok: állóhurok, csúszóhurok, svábhurok, perec Kötéllétra Kötél karbantartása: tisztítása, szárítása, kötélfeltekerés Keresztkötés |
| Portyázó | Párhuzamos kötés Háromláb kötés Mentőcsomók: francia és angol mentőcsomó Fáramászás hurokkal Díszcsomók: nyakkendőgyűrű, bunkó, díszháló Kötélhidépítés (1, 2 és 3 kötéllal), feszítőcsomó, ácsurok |
| Honfoglaló | Kötélvég-eldolgozás Kötélfajták Különleges csomók: pruszik, ívelt kettős, tolvajcsomó, kötélrövidítő, nyolcas hurok, Palstek Csomótábla Pruszikkal mászni |
| Egyéb | Egyéb hasznos, érdekes gyakorlati tudás. Ereszkedés kötéllal Kötéllal biztosított mászás Kötelet felrakni egy fára Kötélpálya Módszertani játékok |

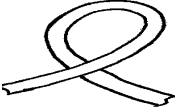
A jó csomó három jellemzője

- Biztonságosan tart
 Figyelem: Sok új műszálas kötél annyira sima, hogy a szokott csomók nem tartanak rajta.
 Ezért minden csomónál ellenőrizd, hogy valóban jól tart-e!
- Egyszerű kioldani, még akkor is, ha jól meghúzták.
- Mindig a célnak megfelelőt válassz, pl. csúszóhurkot ne használj mentőcsomónak.

Alapcsomók

| | |
|---|---|
|  | <p>Hurok A sima hurok a csomózás alapja. Sok csomó csak hurokból áll (svábhurok, szorító nyolcas), aminek az az előnye, hogy nem kell a megkötéséhez a kötél vége.</p> |
|  | <p>Egyszerű csomó Ha a hurkon átbújtatod a kötél egyik végét, kapsz egy egyszerű csomót, ami sok csomónak az alapja. Használata: Ha azt akarod, hogy ne oldódjon ki a kötél vége. Morzénál a „TI”</p> |
|  | <p>Nyolcas csomó A sima hurkot egyszer tekerd meg és dugd át rajta a kötél végét. Az így kapott nyolcas csomó sok nehezebb csomó alapja. Használata. Díszcsomó A nyolcas hurok alapja Morzénál a „TA”</p> |
|   <p>Vigyázz! Ez a kofa csomó!</p> | <p>Egyszerű kettős Az egyszerű kettős a leggyakoribb csomó, mert mindennapi használatban biztosan tart és egyszerű kioldani. Megkötni úgy kell, hogy csinálsz egy egyszerű csomót és arra rá egy másik, de most fordított egyszerű csomót. Használata: Két kötélvéget összekötni. Hurkot kötni. Vigyázz, mert nem tart jól műszálas kötélén. Nagyon nagy terhelés után nehéz kioldani. Erre jobb az ívelt kettős, hurokkal Ne téveszd össze a kofacsomóval, mert az nem tart!</p> |
|  | <p>Halászcsomó Köss egy egyszerű csomót. A másik kötéllel átbújsz a csomón és azzal is kötsz egy egyszerű csomót a másik kötél köré. Használata: Két kötél összekötésére. Nyaklánckötéshez. Ha két vékony halászzsinórt kell összekötni.</p> |

A spárga feltekerése

| | |
|--|---|
| | <p>Kézre feltekerés Táborbontásnál rengeteg rövid spárga gyűlik össze, amiket többször is fel lehet használni. Ezeket szépen tekerd rá négy ujjadra, a kötél végét pedig magára a kötegre tekerd és kötsd meg.</p> <p>Felezés Ha nem túl hosszú a spárga, akkor használhatod a másik módszert is. Addig felezd a spárgát, míg kb. egy nagyarasz hosszúságú köteget kapsz. Ezzel köss egy egyszerű csomót.</p> |
|--|---|

Táborozási csomók

| | |
|-------------------------------------|---|
| | <p>Sátorfeszítő Először verj be egy cöveket a földbe. A sátorzsinórt vezesd a cövek köré és jól húzd meg. A maradék zsinórból köss hurkokat a feszes sátorzsinór köré. Zárd le két hurokkal! Használata: Főleg sátrak kifeszítéséhez használjuk, de bármilyen kötelet vagy spárgát ki lehet vele feszíteni. Ha utána kell feszíteni, akkor a cöveknél kezd utánaoltni a hurkokat, míg a végére nem érsz. Vigyázz, mert nagyon csúszós műszálas spárgával nem tart.</p> |
| <p>Szorító nyolcas kézben kötve</p> | <p>Szorító nyolcas kézben A szorító nyolcas igazából csak két hurok, és csak akkor tart, ha egy botot átdugsz a két hurkon. Használata: A keresztkötést a szorító nyolcassal kell kezdeni. Kötélhídnál is lehet használni. Tanuld meg megkötni kézben, kisebb építményekhez, és fára kötni, ha nem megy másképp. Vigyázz, mert csak akkor tart, ha mindkét vége meg van terhelve. Tehát ha csak az egyik vége kell, akkor a másik végét meg kell kötni valahol.</p> |
| <p>Szorító nyolcas fára kötve</p> | <p>Szorító nyolcas fára Ha fára kell kötni, akkor másképp kell eljárnod: A kötél rövidebb végével megkerülsz a fát és fölülről mész át a kötélen. Utána még egyszer megkerülsz a fát, de most saját maga alatt át kell bújtatnod. Ha nem vagy biztos benne, akkor kösd meg előbb kézben és úgy már láthatod, hogyan kell vezetni a kötelet. Akkor jó, ha a ferde kötél a két párhuzamos kötélen fölött van, akár egy egyenlőtlen jel. (≠)</p> |

Fonás**Hármas fonás**

Köss össze három szálát egy egyszerű csomóval. Utána a baloldali külső szálát átemeled a középsőn és középre rakod, majd a jobboldalit rakod középre, és így tovább. Ha eltéveszted a sorrendet, az majd meglátszik a fonáson. Menet közben húzd össze szorosra a fonást.

Használata: Díszítéshez

Haj- vagy kalácsfonáshoz

Vékony spárgából vastagot csinálni.

Ostorkészítésnél

Egyéb: Létezik 4 vagy több ágas fonás is.

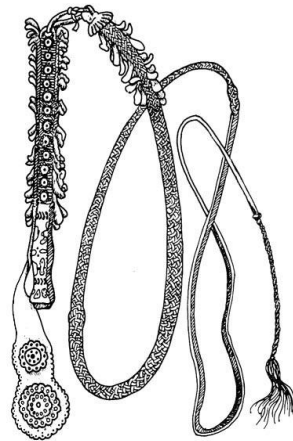
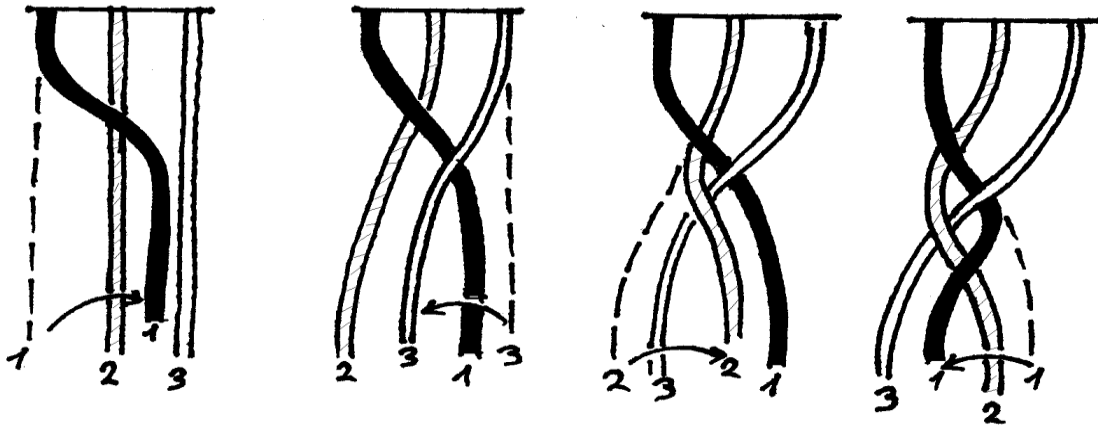

Karikás ostor

Egyszerű hurkok

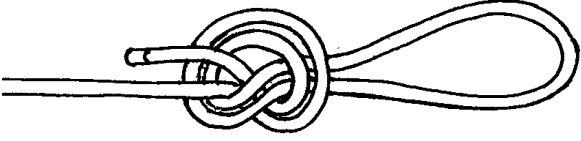
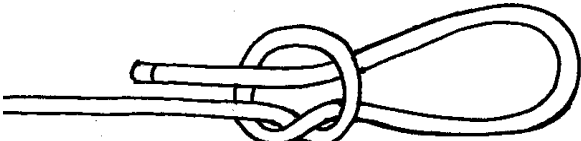
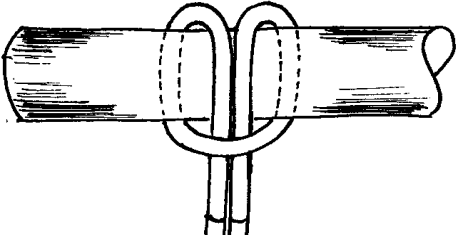
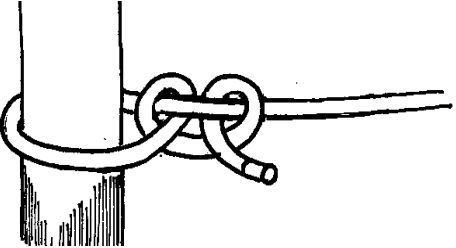
| | |
|---|--|
|  | <p><u>Egyszerű állóhurok</u> Fogd duplán a kötelet. Köss rá egy egyszerű csomót. Használata: Ha kell valahol egy hurok, aminek nem szabad összehúzódnia. Vigyázz, mert nagy terhelésnél nagyon megszorul. Hegymászáshoz a nyolcas alapú állóhurkot használják.</p> |
|  | <p><u>Csúszóhurok</u> Ez az egyik legfontosabb alapcsomó. Ebből lesz sok más csomó is. Köss egy egyszerű csomót és dugd át rajta a végét! De úgy is kötheted, hogy a két vége nem szabad. A kötélen csinálj egy hurkot, a hurkot tekerd meg egyszer és abba húzd bele a kötelet. Használata: Kötéllétracsomó Dugólekötő-csomó Bűvészcsomó</p> |
|  | <p><u>Sváb hurok</u> A svábhurok is egy alapcsomó. Igazából ez is két hurkból áll, ami csak akkor tart, ha egy botot átدugsz a két hurkon. Többszörösen megkötve a Pruszikot kapjuk. Használata: Hintát felakasztani. Gyűrűre kötelet kötni. Fára mászáshoz. Vigyázz, hogy mind a két végét egyformán terheld meg. Tehát nem szabad csak az egyik végén lógnia a ráakasztott tárgynak. Egyéb: Sok ördöglakat erre a csomóra épül.</p> |
|  | <p><u>Perec</u> Ez is egy csúszóhurok. Kinézete miatt perecnek nevezzük. Nem más, mint egy svábhurok egy kötéltre kötve. Használata: Ha egy kötelet egy fára akarsz felerősíteni. Persze lehet több peracet is egymás után rakni. A sátorfeszítőt ezzel fejezed be. Egyéb: svábhurok helyett próbáld megkötni egy szorítónyolcassal. Nem nehéz.</p> |

Kötéllétra

A kötéllétra nagyszerű dolog. Nem kell hozzá más, mint egy kötel és egy pár bot, és máris fel tudtok mászni egy fára vagy egy sziklára. Itt láthatod, hogyan kell elkészíteni:

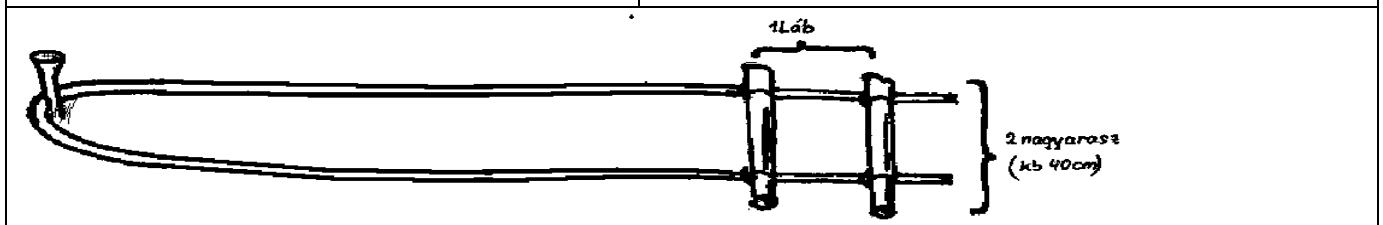
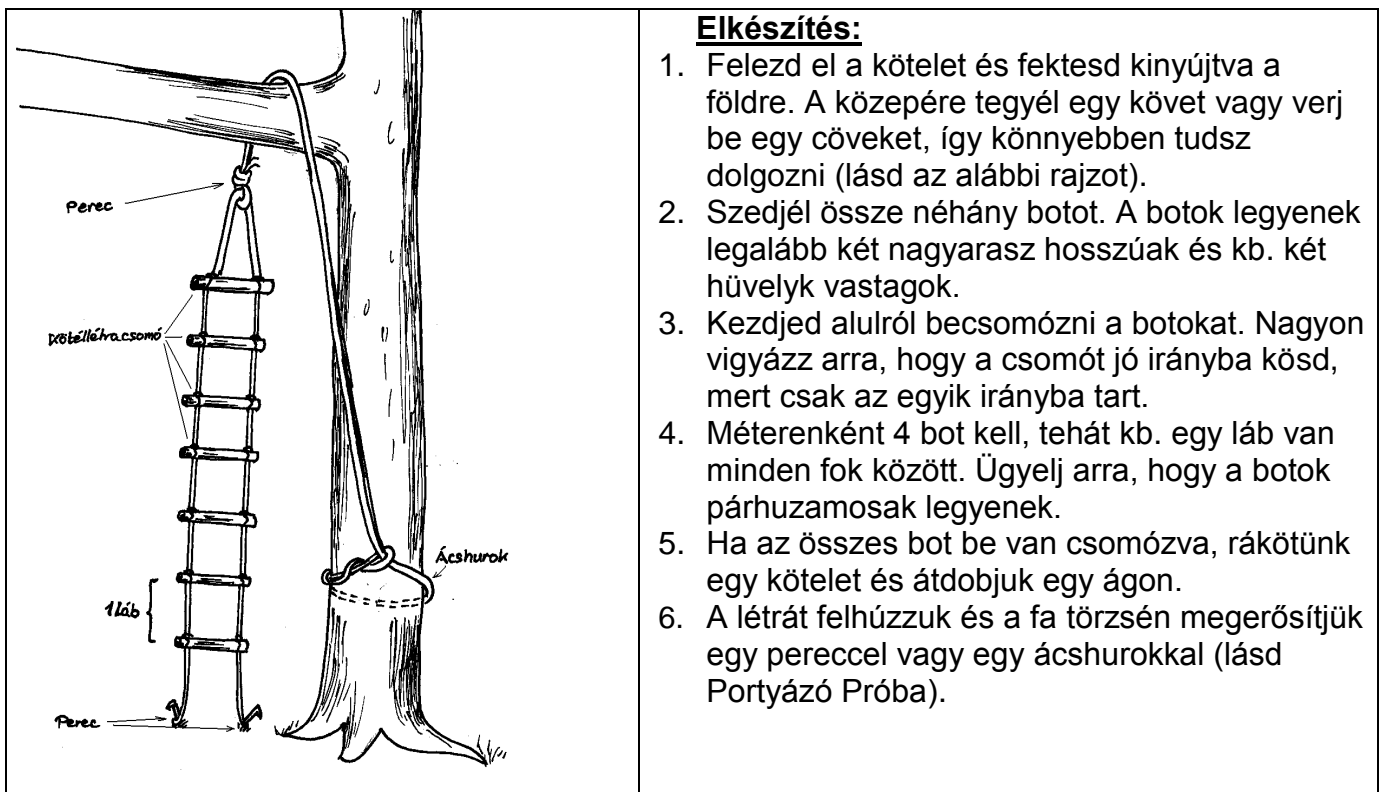
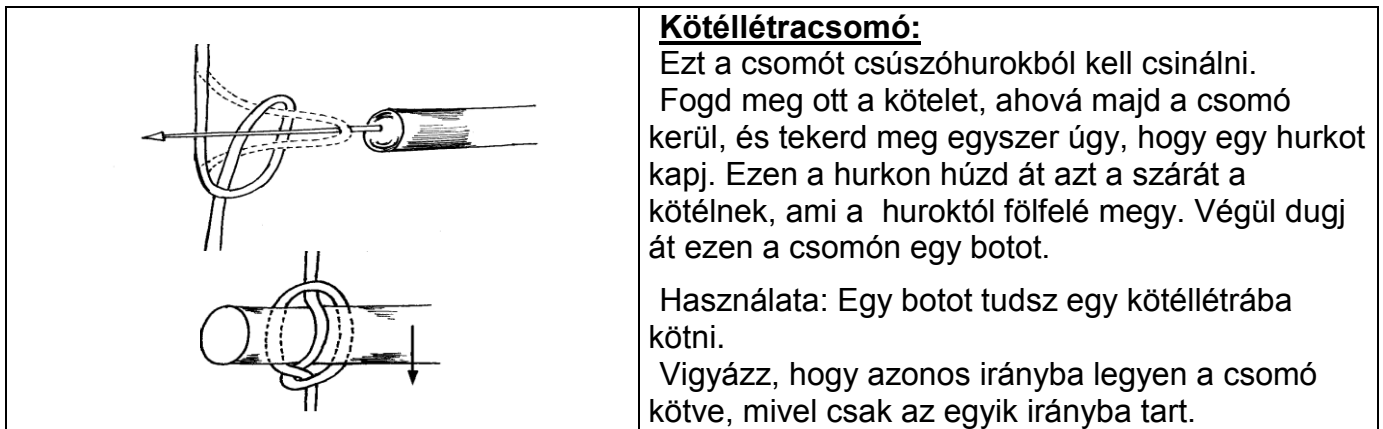

Kötélkarbantartás, tisztítás, kötélfeltekerés

Használat után a kötelet rendesen el kell rakni. Ehhez laza tekercsbe szeded, hogy ne gubancolódjon össze. Attól függően, hogy milyen hosszú a kötel, több módszer van: 1. könyéken, 2. kézben, 3. vállon tekerni fel (ezt főleg akkor használd, ha ketten vagytok, és nagyon hosszú a kötel).

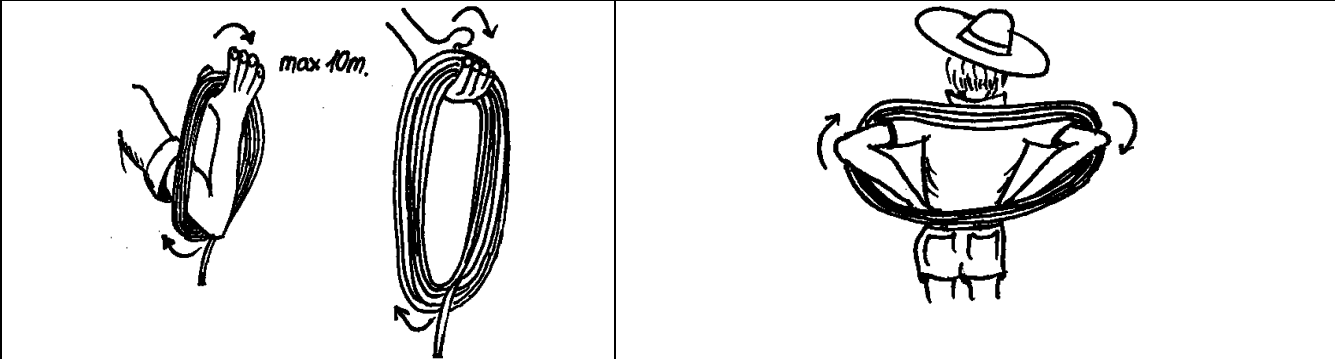

A feltekert kötelet nem hagyjuk ott csak úgy, mert különben megint szétesik, hanem csomót kötünk a végére. 1. cowboy módra, 2. hegymászó módra

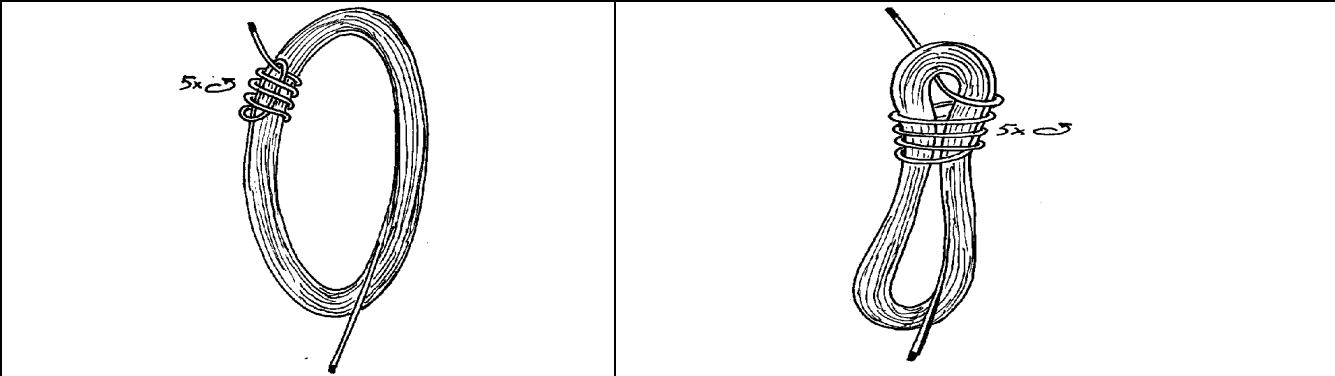

Kötélkarbantartás

- A kötelekre nem szabad rálépni, mert a sár meg a homok szétvágja, mintha apró kések lennének. Ezért a koszos köteleket meg kell mosni és kikefélni. Ehhez tekerd a kötelet úgy, hogy a szálak szétnyíljanak. Hagyományos kenderkötelekbe húznak egy vékony szálát a közepébe is. Ez a kötel lelke.
- Használat után szépen fel kell tekerni a kötelet, és ha nedves, szabadon kilógtatva kell megszáritani, (2) nem pedig egy kupacba dobálni.
- Vigyázz arra, hogy a kötelek ne feküdjenek a tűző napon, vízben vagy éles szerszámok közt! (1)
- Kötelet soha ne rakj el vizesen! Vizes kötelet lazán akassz fel, hogy meg tudjon száradni!
- A kibomlott kötélvéget mindig el kell dolgozni. Műanyag kötélnél gyufával, kenderkötélnél kötélvégfonással vagy cérnával (lásd Honfoglaló próba).

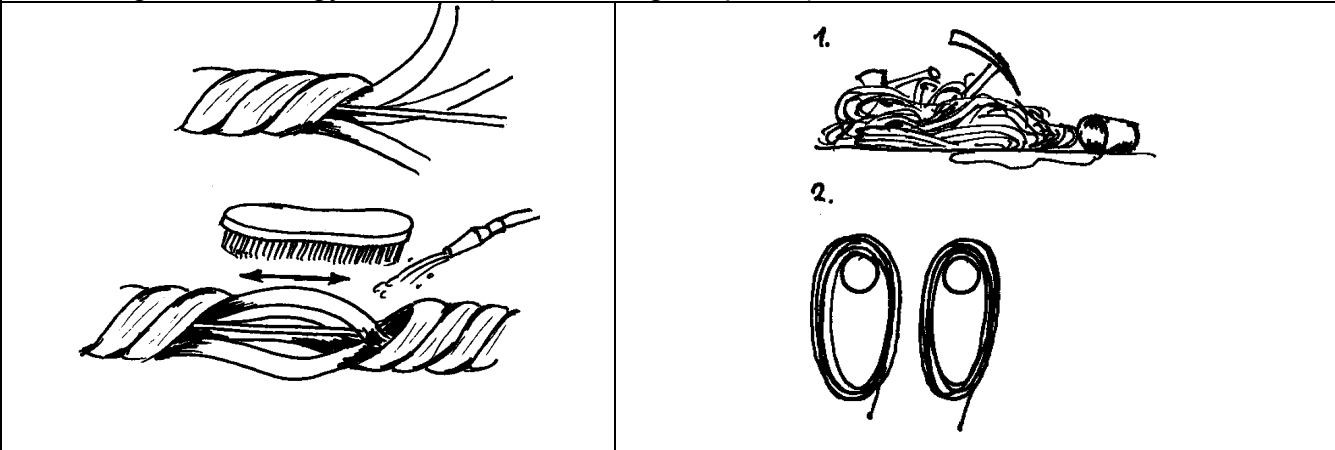

Kötések 1**Keresztkötés**

Táborépítéskor ez a leggyakoribb kötés, amit használunk. Éppen ezért ezt sötétben a hátad mögött, sőt fejen állva is tudnod kell. Alapjában véve nem nehéz, de nagyon kell arra ügyelni, hogy szépen legyen kötve, mert csak akkor tart rendesen, és akkor nem lazul ki rövid időn belül. Tanuld meg a keresztkötést rendesen megkötni:

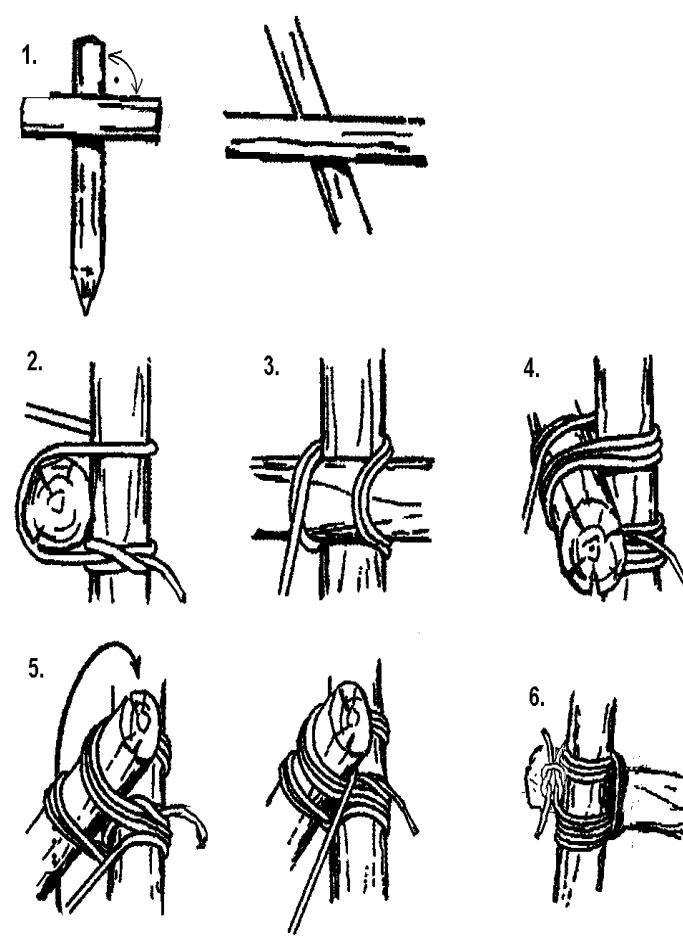
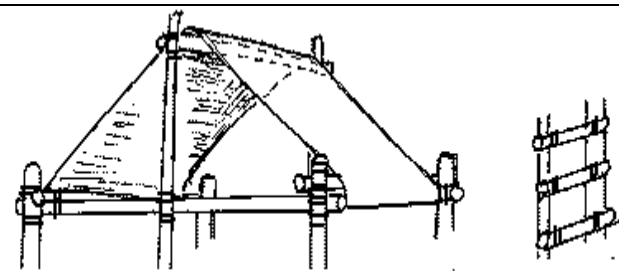
| | |
|---|---|
|  | <p>Keresztkötés:</p> <ol style="list-style-type: none"> 1. Vegyél egy hosszú és egy rövid botot és fektesd le magad elé úgy, hogy a rövid a hosszún fekszik, mintha egy táborkeresztet akarnál készíteni. (Persze, lehet a két bot egyforma hosszú is). 2. Fogj egy jó 3 karfeszta hosszúságú spárgát és azzal a hosszú rúdra köss egy szorító nyolcast úgy, hogy az egyik végén maradjon még egy jó nagyrasznyi farkinca. 3. Most kezd el a spárgát a két rúd köré kötni. Nagyon fontos, hogy minden menet szorosan feszüljön. Ha a spárga vágja a kezéd, fogj egy rövid botot és arra tekerd rá, így erősebben meg tudod húzni. 4. Legalább 3 menete legyen a kötésnek. Ez attól is függ, hogy milyen erős spárgát használsz, és milyen nehéz súlyt kell tartania a kötésnek. Ügyelj, hogy minden váltásnál a belső oldalon vezesd a kötelet. 5. Ezután jön a két rúd között a feszítő kötés, amiből elég egy vagy kettő. Célja az, hogy a kötetet megfeszítse. 6. A végét kösd el egy egyszerű kettőssel, vagyis az előbb kihagyott nagyraszos farkincával. |
|  | <p>Használata: rudakat derékszögben való összekötésére. Táborkereszt, táborkapu, mosdó, szerszámtartó, toronyépítés, asztal, pad, stb.</p> <p>Egyéb: hogy erősebben tartson, össze lehet illeszteni a két rudat, amihez elég egy balta és egy fűrész. Keresztkötéssel persze lehet deszkát is egy rúdra kötni. Ez asztalnál vagy bástyánál szükséges.</p> |

Kötések 2

| | |
|--|--|
| | <p>Párhuzamos kötés :</p> <p>Ritkábban fogod használni, mint a keresztkötést, de mint mindig, vannak olyan esetek, hogy szükséged lesz rá. Több módon is meg tudod kötni:</p> <ol style="list-style-type: none"> 1. Köss egy szorító nyolcast az egyik rúdra, úgy, hogy maradjon egy jó nagyarasnyi farkinca. 2. Szorosan tekerd rá legalább tízszer a két rúdra. 3. Feszítésként csinálj egy menetet a két rúd között (ha nagyon szépen összeillenek a rudak, akkor nem fog menni), és dugd át az egyik oldalon a menetek alatt, így feszítve meg. Végül egy egyszerű kettőssel kösd el a nagyarasnyi farkincával. 4. A rúd meghosszabbításához mindig két kötés kell! <p>Használata: Főleg a háromláb készítéséhez. Ha egy oszlopot meg akarsz hosszabbítani. Ha nincs hosszú fakanalad, akkor egy sima kanalat is lehet így egy bot végére erősíteni. Vigyázat: Ha egy rudat meghosszabbítasz párhuzamos kötéssel, akkor az soha nem lesz olyan erős, mintha egyből lenne.</p> |
| | <p>Háromláb kötés</p> <p>Azért használunk háromlábát, mert egyszerű, stabil és sok mindenre jó. Megkötése ugyanúgy történik, mint a párhuzamos kötés, csak hogy most három rudat kötünk össze. A tekeréseket nem kell annyira szorosra meghúzni, hisz a három lábát el kell tudni mozdítani.</p> <p>Használata: lavórtartó, bográcstartó, tábori kapu, ebédlő, nagysátor, torony</p> <p>Egyéb: Ha nem ássátok be a lábakat, akkor legalább két kereszttrúddal kell biztosítani, hogy a lábak ne csússzanak szét. Főleg kemény talajon fontos.</p> <p>Bográcstartónak sokszor láncsal kötik meg, és arra lógatják a bográcst.</p> |

Mentőcsomók

A mentőcsomókat dupla hurkos csomókból készítheted el. Több fajtáját is ismerjük. Ha gyakorlod, akkor rendes kötéllel csináld, mert a használata is kötéllel történik.

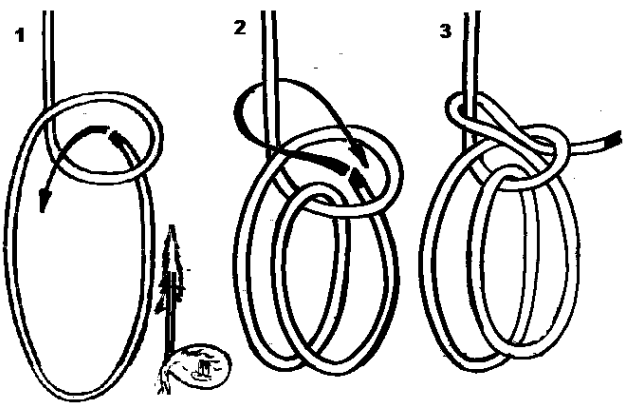
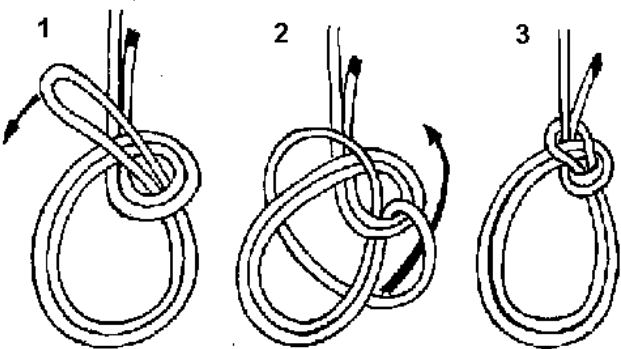
| | |
|---|--|
|  | <p>Francia mentőcsomó (csúszóhurok)</p> <p>Megkötéséhez használjuk a békás mondókát. (Tudniillik a béka a kötélvégén ül, a hurok a tó és az álló kötél a fa.)</p> <ul style="list-style-type: none"> - A béka kiugrik a tóból, - aztán még egyszer kiugrik a tóból, - megkerüli a fát - és beugrik a tóba. <p>Ha jól kötötted, akkor ha az egyik hurkot nagyobbra engeded, a másik kisebb lesz.</p> <p>Használata: Mivel összeszorul, inkább tárgyak, nem pedig emberek felhúzására alkalmas.</p> |
|  | <p>Angol mentőcsomó (állóhurok)</p> <p>Kinézetre hasonlít a francia mentőcsomóhoz. A csomót viszont dupla kötéllel kell kötni. A hurok átbújik a „távon”, majd szétnyitjuk és áthúzzuk a duplahurkon.</p> <p>Ha jó csináltad, akkor a két hurok nem mozdul. A kötél vége nélkül is meg tudod kötni.</p> <p>Használat: Ezzel lehet valakit leereszteni illetve felhúzni úgy, hogy az egyik hurok a hóna alá megy a másik meg a térdhajlatba.</p> <p>Vigyázat: Mentőhurokkal csak felnőtt felügyelete mellett szabad valakit leereszteni.</p> |

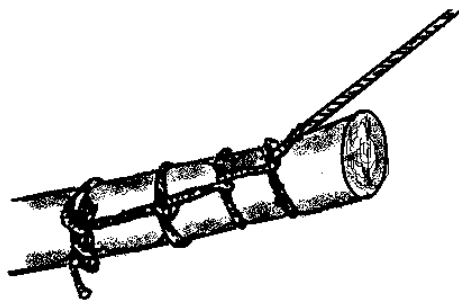

Így tudsz egy nehéz rönköt húzni

Fáramászás hurokkal

Sokszor ott van előtted egy vastag, sima fatörzs, amin sehol sem tudsz megkapaszkodni. Ilyenkor köss hurkot egy kötélből és ezt a svábhurokkal erősítsd egy fához. Ha most a hurokba beleállsz, a csomó megtart, úgy, mint a Pruszikcsomó (lásd Honfoglaló próba). Így három hurokkal bármilyen fára fel tudsz mászni.

1. Köss egy 3 m hosszú kötélből hurkot. Ehhez használd az egyszerű kettőst.
A hurok olyan hosszú legyen, hogy a fát másfélszer körülérje.
A másik módszer, hogy állóhurkot kötsz a kötélt két végére.
Főleg a kemény kenderkötél alkalmas erre.

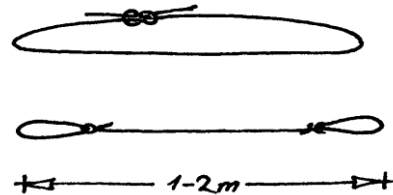

2. A kötelet kösd egy svábhurokkal a fa köré. Olyan magasra rakd, hogy a lábad bele tudd rakni.

Most állj bele a hurokba. Így már akár 3 m magasra is elérsz. Ez sokszor elég is a táborépítésnél vagy a kötélhíd építésénél.

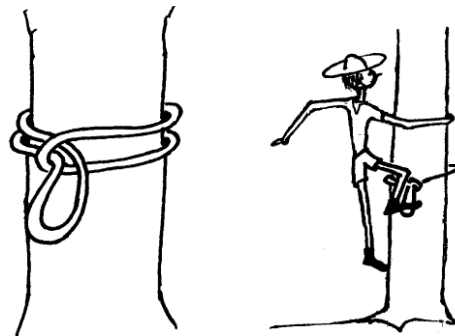

3. Ha magasabbra akarsz menni, akkor használj 3 hurkot. Kettőt a lábadnak és egyet a derekad köré.

Ahhoz, hogy a módszert használni tudj, kell egy kicsit gyakorolni. Ki kell próbálnod, hogy milyen hosszúak legyenek a hurkok.

Tedd az egész súlyodat az egyik lábadra. Így a másik hurok kilazul és magasabbra tudod tenni. Most erre tedd a súlyodat és a másik hurkot rakd följebb. Közben persze a derékhurkot is följebb kell tolni. Ezt nem szabad levenned, csak tolni, mert ez biztosít téged.

Ha elérted a szükséges magasságot, a kezeiddel tudsz dolgozni, mert a derékhurok megtart.

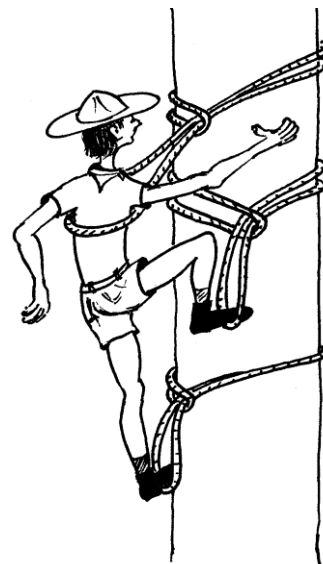

Figyelem! Fára mászni veszélyes! Csak felnőtt felügyeletével mászhatsz magasra. 5 m fölött célszerű a derékhurok helyett egy rendes beülőt használni, amit egy biztosítókötéllel biztosítanak letről.

Díszcsomók (nyakkendőgyűrű)**Nyakkendőgyűrű fonása**

Nyakkendőgyűrűt fonhatsz bőrből, spárgából vagy drótból. Próbáld meg először egy jó spárgával, de lehet, hogy elsőre nem úgy sikerül, ahogy szeretnéd. Minél többet gyakorlod, annál jobban fog menni.

1. Tekerd a spárgát az ábra szerint a bal kezéd mutató és középső ujjára. A B véget áthúzd a szál alatt.
2. Fordítsd el a kezedet magad felé, hogy az « A » vége hátra kerüljön. A bejelölt szálnak a közepét át kell húzni a másik alatt, ahogyan a nyíl mutatja. A 3. képen látod, hogy meddig kell áthúzni.
3. Most a B véget átfonod a keletkezett hurkok közt.
4. Ezután megfordítod kezéd és elkezded befogni a szálát a másik szál mentén a gyűrűbe.
5. Ahhoz, hogy a gyűrűd szép legyen, kétszer vagy háromszor is végig kell fonnod a fonalat a másik mentén. Dupla fonáshoz kb. 80 cm spárga kell, háromszoros fonáshoz kb. 150 cm spárga szükséges.

Fontos, hogy minden szálát egyformán húzz meg és közben úgy igazítsd a csomót, hogy szép legyen. Ha többször csinálod, rájössz, mekkorára kell csinálni, hogy nyakkendőgyűrűnek lehessen használni. Ha a hüvelykujjad belefér, akkor jó lesz.

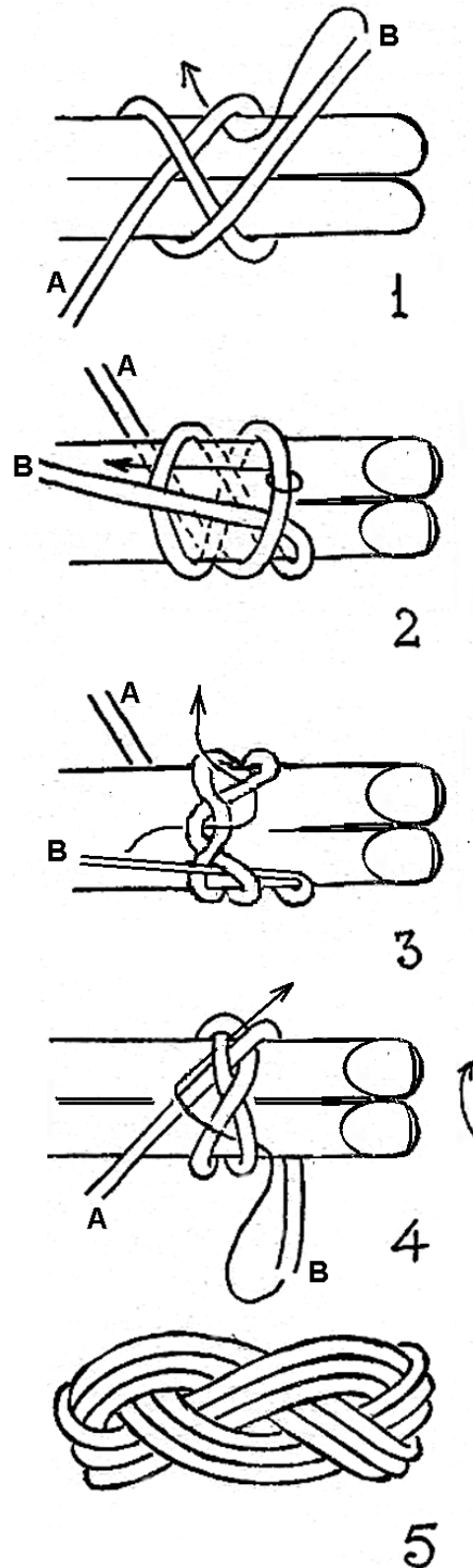

Díszcsomó, egyszerű gomb

A gomb régebben gyakori csomó volt, ha gombot akartak készíteni kabáthoz vagy mellényhez. Elkészítése:

Rakd ki a zsinórt az ábra szerint egy asztalra (1). A végeket úgy kell elképzelned, mintha az asztalon lenne egy lyuk és azon kellene átdugni a zsinórt.

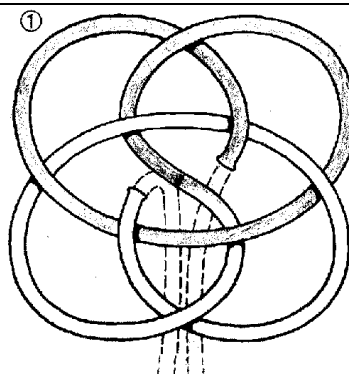

Kezdd el óvatosan összehúzni, hogy egyre szorosabb legyen. Ezt nagyon óvatosan kell csinálni. Közben a közepét húzd felfelé, az oldalakat lefelé (2). A végén a laza meneteket egyenként húzd meg. Hogy szebb legyen, lehet duplán vezetni a zsinórt, mint pl. a nyakkendőgyűrűnél.

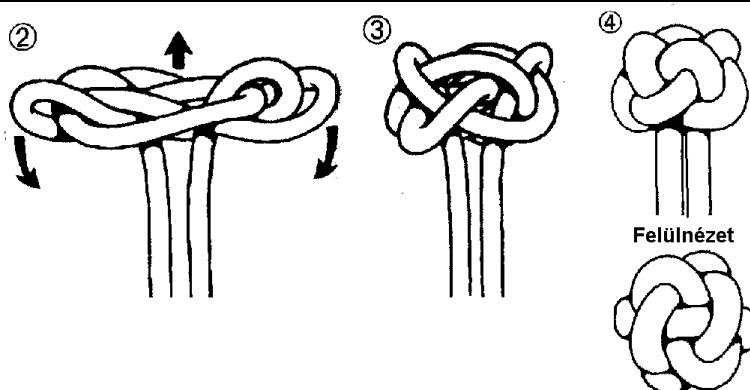
**Díszhálók**

Ez a csomó az alapja sok díszcsomónak. Főleg az úgynevezett lapos csomóknak, melyeket lábtörlőnek vagy asztaldísznek használnak. Ezeknek ez az alapcsomója. Próbáld kibővíteni te is ezt a csomót.

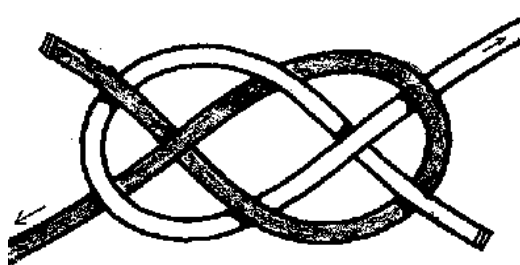
**Bunkó**

Ezt egy rendes kis buzogánynak is tudod használni. Elkészítése nem bonyolult, de itt is kell némi gyakorlat, hogy a sok tekerést kézben tudd tartani.

Kezdd el három tekeréssel. Ezekre keresztbe csinálj megint három tekerést. Az utolsó három tekerésre, megint keresztbe rakj még három tekerést. Ezeket már elég szorosan megkötheted. Most pedig minden szálát egyenként utána kell húznod, amíg a bunkó szép kerek lesz.

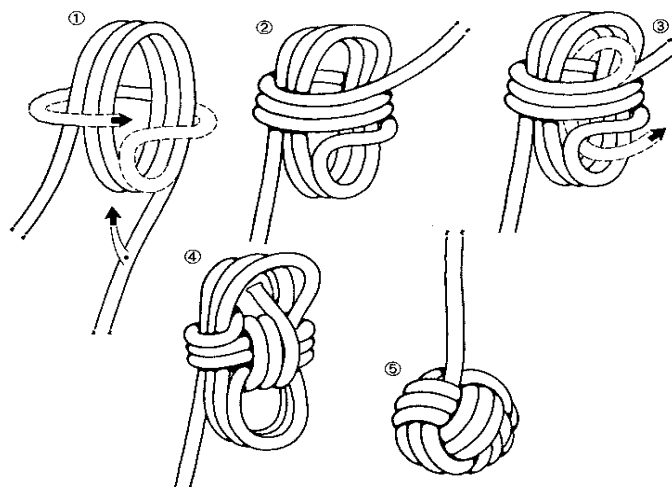

Kötélhidépítés

A kötélahídépítéshez két alapcsomót használj. Igyekezz elsajátítani ezt a két csomót és lehetőség szerint gyakran használni.

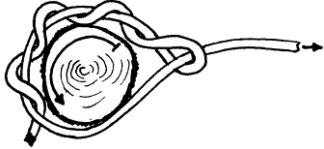
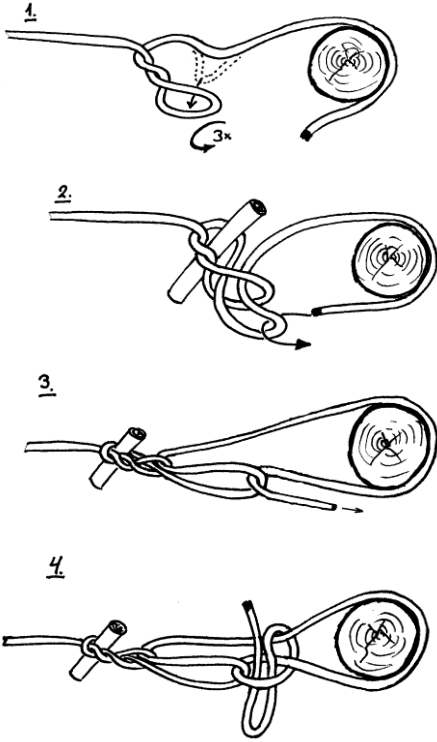
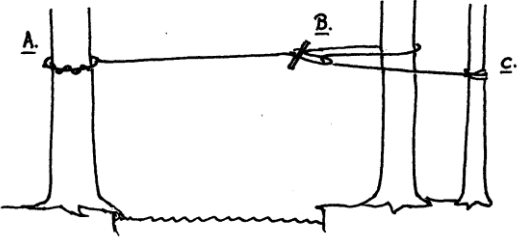
| | |
|---|---|
|  | <p>Az ácsburok Egyszerű csomó, amit egyszerű megkötni, biztosan tart és könnyű bontani. Használata: kötélahídnál a kezdőcsomó. Bármilyen rönk megerősítéséhez. Ezzel a csomóval kösd oda a kötélet elejét a fához. Vigyázz, hogy a tekerés legalább a fa felét körbeérje. Nagyon sima műszálas kötélnél pedig egészen körbe kell, hogy érje.</p> |
|  | <p>A feszítőcsomó Ígazi profi-csomó, amit barlangászok, tűzoltók és az építkezéseken a munkások is használnak. A csomót főleg kötélahídépítéskor használjuk, de a táborépítésnél is sokszor kell köteleket kifeszíteni. Sátorfeszítőnek is jó, főleg nagy sátraknál. Jól feszíteni elsősorban kenderköteleket lehet, vagy olyan műszálas köteleket, ami nem nyúlik. Használata: kötélfeszítés - Rakományt megkötni (pl. kenuzásokor) Elkészítése: 1. Húzd ki a köteleket és kb. 1 m-rel a fa előtt tekerd meg háromszor. Így keletkezik egy hurok. 2. Ebbe a hurokba húzz bele egy újabb hurkot. A megjelölt helyen dugj át egy botot, hogy később könnyebben tud kibontani a csomót. Közben kerüld meg a kötélet végével a fát és húzd át az új hurkon. 3. Ezután minél jobban meg kell húznod. 4. A kötélet végét több módon tudod elkötni. A legegyszerűbb, ha van a közelben egy másik fa és egy sátorfeszítővel hozzákötöd. De csinálhatsz egy sima csomót is a kötéltre. Fontos, hogy legyen rajta egy hurok. Így majd könnyen ki tudod bontani.</p> |
|  | <p>Építés előtt keress egy alkalmas helyet. A legtöbb esetben több fa van a környéken, de nem mindegyik egyformán alkalmas. Kezdd az ácsburokkal (A). Mivel ez egy egyszerű csomó, kösd arra az oldalra, ahol nem lehet jól hozzáférni. A másik oldalra kötd a feszítőcsomót (B). A végét kösd egy harmadik fához (C), vagy kösd el a végét egy csomóval.</p> |

Biztonsági eligazítás:

Ügyelj arra, hogy a híd alatt ne legyenek hegyes ágak vagy kövek.

Hegymászó köteleket nem lehet kifeszíteni, mert nagyon nyúlnak, viszont biztonsági kötélnél alkalmasak. Tegyé a fára egy ócska ponyvát, hogy ne sérüljön meg a kérge.

Kötélhíd egy kötélel

A legegyszerűbb kötélhíd, de ezen a legnehezebb átmenni. Több módszer is van készítésére.

1. Lajhár mászásban fejfelé előre mászol és a bakancsod szélénél csúsztatod a lábad.
2. Ráfeküdvé főleg vastagabb köteleken lehet jól mászni. Fontos, hogy az egyik lábadat lelógasd, így nem fordulsz le a kötélről.

Használata: rohampályákhoz, rövid szakaszokhoz, csomag nélkül.

Vigyázat: itt is használj biztonsági kötelet!

1. Lajhár módra

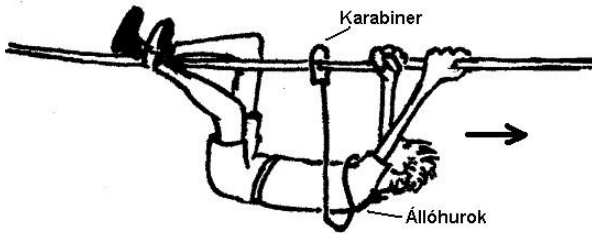

2. Rajta fekve

**Kötélhíd két kötélel**

Ez nem más, mint két kifeszített kötel. Az alsón járunk, a felsőn kapaszkodunk, és ebbe van a biztonsági kötel is bekötve.

Az alsó kötélnak feszesnek kell lennie. A felső kb. fejmagasságban legyen az alsó fölött, és egy kicsit lazább lehet.

Használata: patakátkelés, akadálypálya

Vigyázz, mert a felső kötelet nem szabad elengedni, különben ledob az alsó kötélel.

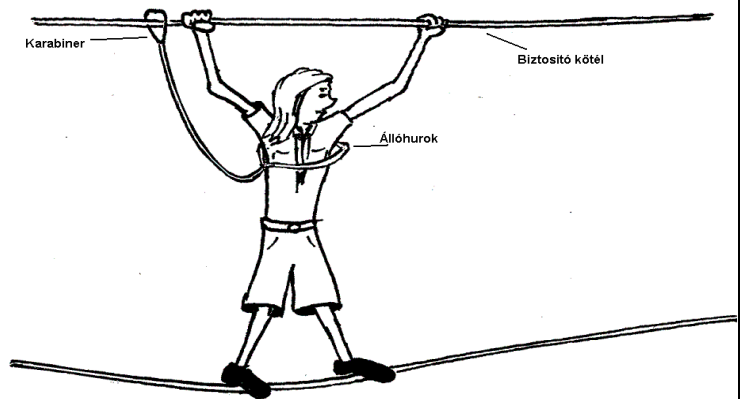
**Kötélhíd három kötélel**

E kötélhíd megépítése komoly, több órás munka.

Három kötelet ki kell feszíteni. A negyedik kötel a híd fölött van, ezen halad a biztonsági kötel.

Ha ez megvan, egy hosszú kötélel össze kell kötni a három alsót. Ez nehéz munka és különösen sok ügyesség kell hozzá, ha a híd magasan van. Feltétlenül ajánlatos egy alacsony hídon gyakorolni, de úgy, hogy nem szabad neki földet érni.

Használata: híd, amit sokáig akartok használni, pl. két torony között, vagy patak fölött egy tábor idején.

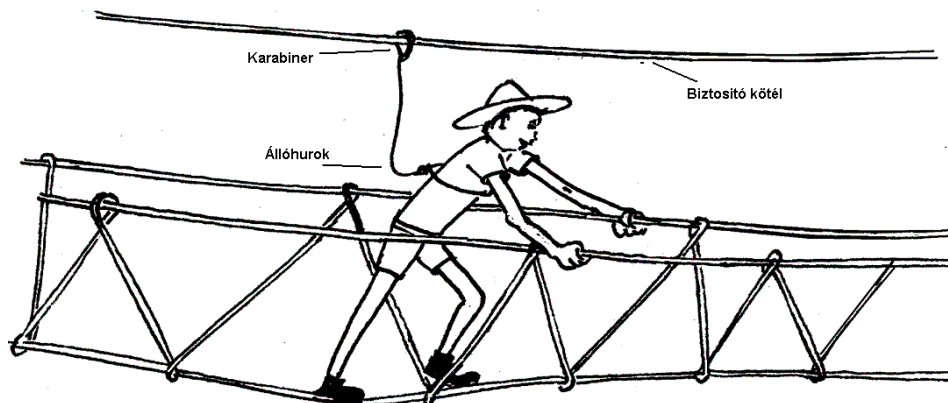

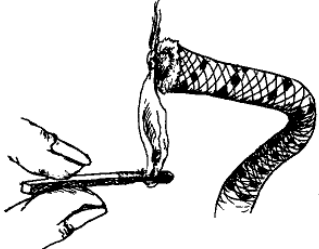
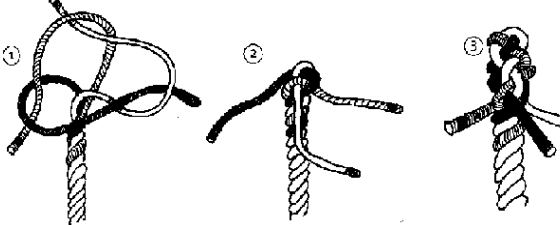
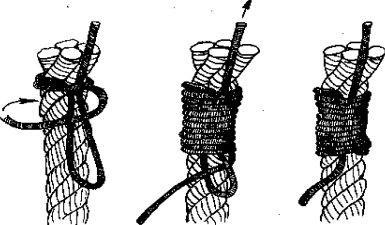

Kötélvég-eldolgozás

| | |
|--|---|
|  | <p>Műszálas kötelek Egy gyufával melegítsd föl a kötélvégét, míg meg nem olvad. Fogóval vagy egy deszkával nyomd össze a puha végét. Így már nem bomlik szét.</p> |
|  | <p>Visszafonással Több eljárás is ismeretes: lehet bele hurkot kötni vagy egyszerűen visszafonni. A Visszafonásnál segíthet egy horgolótű, vagy egy egyszerű szög, amibe egy kampó van erősítve. Ezzel könnyebben tudod áthúzni a szálakat. Ne ijedj meg tőle, inkább próbáld ki bátran!</p> |
|  | <p>Cérnával, ragasztószalaggal Ragasztószalaggal nagyon könnyen megoldható, de szebb és tartósabb, ha egy cérnát többször erősen rátekersz, úgy, mint egy párhuzamos kötésnél, és a végét a tekerés alá behúzod. A biztonság kedvéért egy egyszerű kettőssel lezárhatod.</p> |

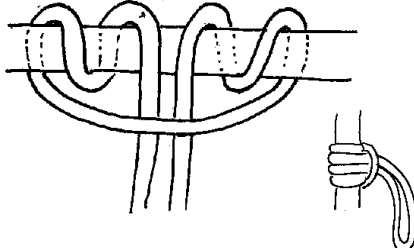
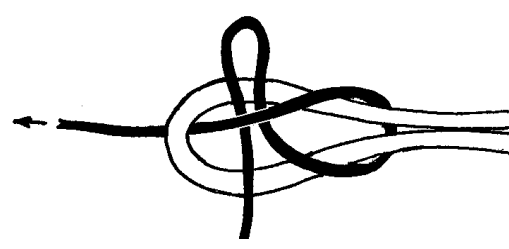

Kötélfajták

| | Kender | Sisal | Polypropylen | Nylon |
|--------------------------|--|----------------------------|------------------------------------|---|
| Kinézet | Barna, puha, sodort | Sárgásbarna, durva, sodort | Barna, sodort | Színes, fonott hegymászókötel |
| Víz, nedvesség | Nagyon érzékeny | Érzékeny | Nem érzékeny | Nem érzékeny |
| Napsütés | Nem érzékeny | Nem érzékeny | Nagyon érzékeny | Nagyon érzékeny |
| Súrlódás | Nem érzékeny | Nem érzékeny | Nagyon érzékeny | Érzékeny |
| Nyúlik-e? | Nem | Nem | Egy kicsit | Nagyon nyúlik |
| Teherbírás (10mm) | kb. 800 kg | kb.500 kg | kb. 1400 kg | kb.2000 kg |
| Olvad | Nem | Nem | Igen | Igen |
| Használata | Táborépítés, kötélhíd, kötélpálya (mert nem olvad) | Táborépítés | Táborépítés (de nem kötélpályához) | Csak ereszkedésnél, mászáshoz. Kötélhídnak nem, mert nagyon nyúlik. |
| Figyelem! | Csak szárazon tárolni | Csak szárazon tárolni | Ne hagyd a napon | Naptól, sártól, benzintől védeni. Mászás előtt ellenőrizni kell. |

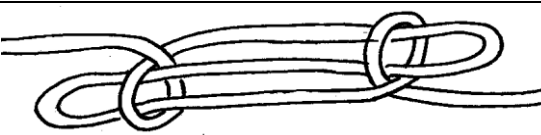
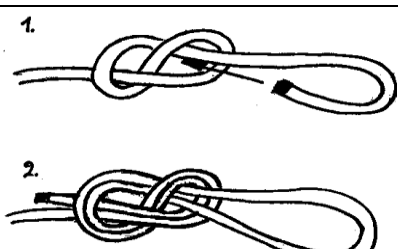
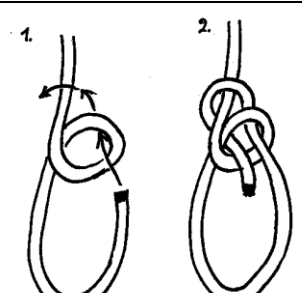
Különleges csomók

| | |
|---|---|
|  | <p>Prusik, kecskeláb Barlangászok és hegymászók használják. Alapvetően egyfajta sváb hurok, ami többszörösen van megkötve. A lényege az, hogy ha laza a köté, akkor csúszik a Prusik, de ha megterhelik, akkor tart. Használata: mászáshoz egy vastag kötélben egy vékonyat megerősíteni.</p> |
|  | <p>Ívelt kettős Építkezésen és a mezőgazdászok többen használják, mint az egyszerű kettőst, mert nagyon gyorsan ki lehet oldani. Használata: főleg olyan köteleknél használják, amelyeknek az egyik végén egy hurok van. A hurok által egy rántással kibomlanak a nagyon megfeszült csomók is. Alkalmas két különböző vastagságú köté összekötéséhez is.</p> |
|  | <p>Tolvajcsomó Hasonlít az egyszerű kettősre, de a két vége különböző oldalon van! Használata: kincsesláda lezárásához. Aki nem ismeri, az köthet egyszerű kettőst helyette. Vigyázz, mert nem tart. Megjegyzés: egészen másképp kell kötni, mint az egyszerű kettőst.</p> |
|  | <p>Kötélrövidítő Ritkán használják. A kötelet egy lapos « S » betű alakjában lefektetjük. Az egyenes részeire csinálunk egy-egy hurkot, amibe beledugjuk az « S » kanyarjait. Óvatosan kell feszíteni. Használata: szárítókötélhez. Vigyázz, mert csak addig tart, amíg a köté ki van feszítve. Ne használd kötéhidakhoz.</p> |
|  | <p>Nyolcas hurok A nyolcas csomó alapján van megkötve. Olyan, mint az állóhurok, de könnyebb kioldani. Előbb köss tehát egy nyolcas csomót. A köté végét vezesd vissza a csomó mentén. Használata: a hegymászók ezzel kötik magukat a biztosítókötélhez.</p> |
|  | <p>Bowline, Palstek, sárkányhurok Egyszerű mentőcsomó, vagyis állóhurok. Szakadékból is könnyen kihúzhatják, aki tud ilyen csomót kötni. A leengedett kötelet a derekad köré vezeted a hónod alatt. A fentről jövő kötébe egy hurkot kötsz és ebbe belefűzöd a köté végét, mint az ábrán látod. Aki ügyes az egy kézzel is tudja. Próbáld ki! Használata: mint az állóhurok Főleg a vitorlázók használják.</p> |

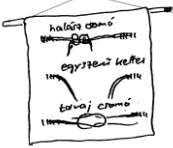
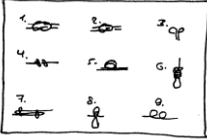
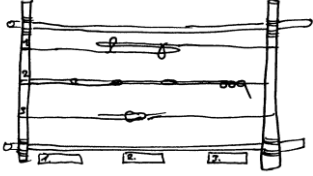
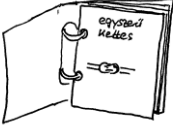
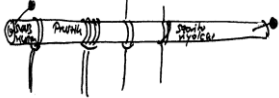
Csomótábla készítése

| | | |
|---|---|---|
| <p>1. Egy darab vászonra felvarrod a csomókat, és mellé írod a nevüket.</p> | <p>2. Egy fatáblára ráragasztod vagy rászögeled a csomókat.</p> | <p>3. Készítesz egy keretet. A keretbe megkötöd azokat a csomókat, melyek feszítésre szolgálnak.</p> |
|  |  |  |
| <p>4. Kartonlapokra felragasztasz csomókat. Tedd be őket egy gyűjtőbe.</p> | <p>5. Egy rúdra rákötöd a csomókat. A késéddel faragd meg laposra, hogy rá tudd írni a csomók neveit.</p> | <p>6. Egy deszkát lyukassz ki, és dugj át rajta két különböző színű spárgát! Írd oda a csomó nevét és kösd meg! Ezen a deszkán gyakorolhatnak a többiek is.</p> |
|  |  |  |

Prusikkal való mászás

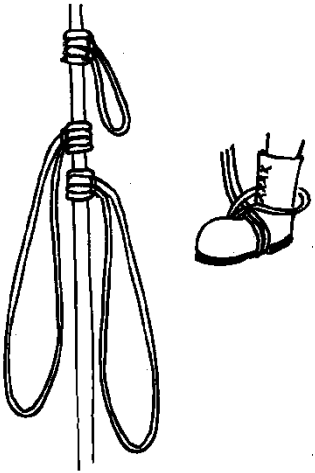
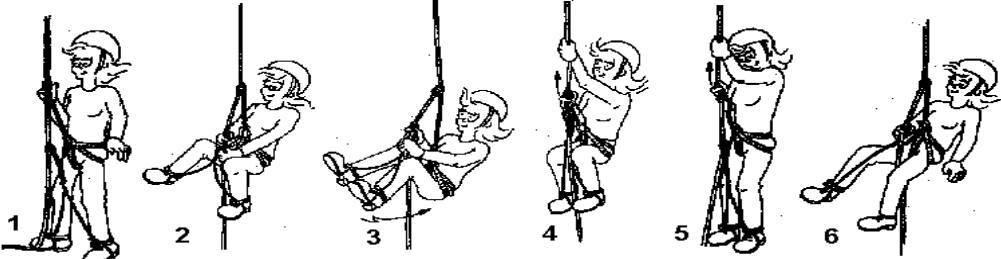
| | |
|--|--|
|  | <p>Prusikkal mászni</p> <p>Ez a technika a barlangászoknál és hegymászóknál terjedt el. Egy függőlegesen lógó kötélén három prusik-csomóval föl lehet mászni.</p> <ul style="list-style-type: none"> - Mindkét láb egy-egy hurokban van. A harmadik hurok a beülő részhez van kötve, és az biztosít, hogy nyugodtan tudj dolgozni a kezéddel. - Amíg az egyik lábadon állsz, a másik lábának a csomóját feljebb tolod. - Utána ráállsz a másik lábadra és az elsőnek a csomóját tolod feljebb. - Aztán a harmadik csomót tolod feljebb. (lásd a képeket: 2-6) <p>Így nem tudsz gyorsan haladni, viszont biztonságosan mászhatsz. Kezdshez 2-3 méternél magasabbra ne menj! Egyébként nem más, mint a fáramászás hurokkal.</p> |
|  | |

Egyéb hasznos, érdekes gyakorlati tudás

Ereszkedés kötéllel

| | |
|---|---|
|  | <p>Sima kötéllel le tudod magad eresztetni az úgynevezett „Düfler-üléssel” egy meredek falon. Ehhez tekerd magadra a kötelet, amint le van rajzolva. Most lassan tudod magad eresztetni, míg a lábaddal a falon jársz.</p> <p>Használata: ferde, de nem függőleges falakon lejönni.</p> <p>Vigyázz, mert szabad lógáshoz nem alkalmas, a kötélt ugyanis nagyon bevág még vastag ruhán keresztül is.</p> |
|---|---|

Kötéllel biztosított mászás

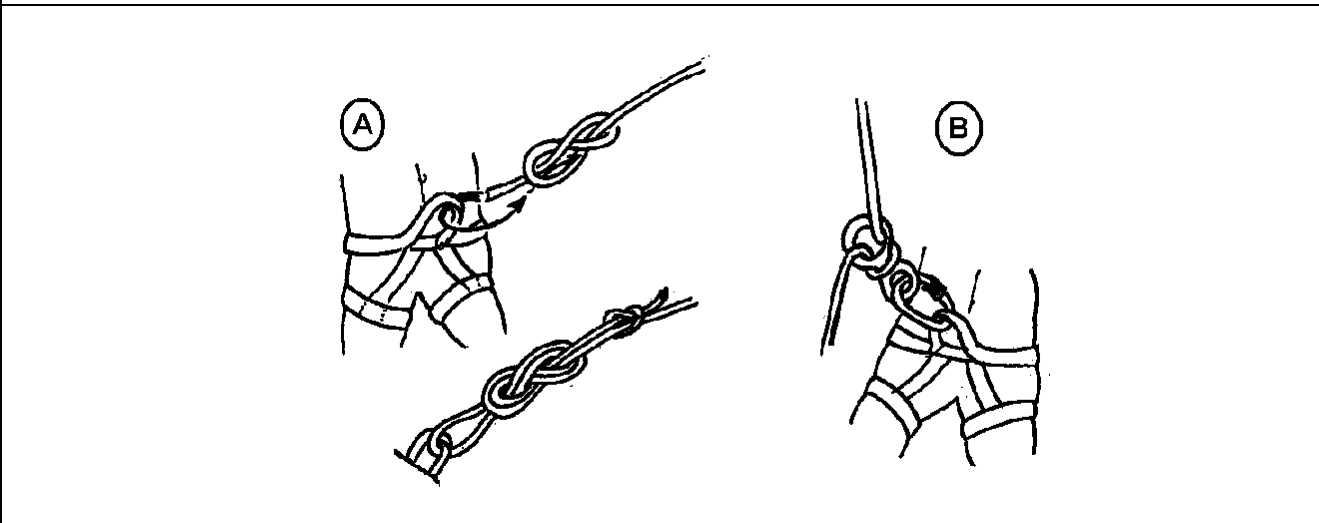

Beülővel könnyen lehet biztosítani valakit mászás közben. Ehhez mindkettőtöknek kell egy beülő. A hegymászókötélet a fal tetején egy karabineren át kell vezetni. Semmiképpen sem szabad fa körül vagy egy másik kötélén át vezetni, mert a hegymászókötél érzékeny a súrlódásra. Ezt a technikát Top Rope-nak is nevezik, mivel minden pillanatban biztosít a kötélt. Más módszert a cserkészetben nem szabad alkalmazni.



| | |
|--|--|
| <p>„A” mászik.</p> <p>Őt egy nyolcas hurokkal biztosítjuk, amit egy egyszerű hurok tart. Így akármit csinálhat, biztosítva van.</p> | <p>„B” a biztosító</p> <p>Nála egy „nyolcasgyűrű” van bekötve egy karabinerrel a beülőhöz. Ezen keresztül vezeti a mászókötelet másik végét. Neki állandóan feszesen kell tartania a kötelet. Ezzel a módszerrel lassan le tudja eresztetni társát, ha az elfáradt.</p> |
|--|--|

Figyelem! A mászás izgalmas dolog, de ha nem jól csinálod, életveszélyes. Ezért kizárólag a mászásban tapasztalt felnőtt vezetésével szabad művelni! Nem csak a csomókat kell ismerni, de sok más dolgot figyelembe kell venni, hogy biztonságosan lehessen mászni.

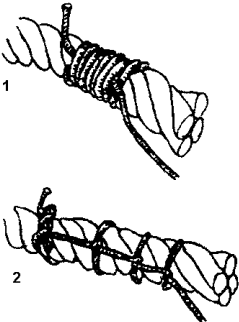
Kötelet felrakni egy fára

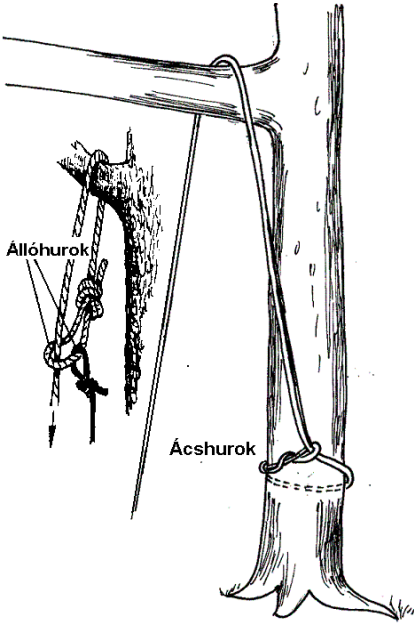
| | |
|---|---|
|  | <p>Ha egy aránylag vastag kötelet fel akarsz húzni egy fára, akkor két lehetőség van:</p> <ol style="list-style-type: none"> A kötelet szépen feltekered, és nagy lendülettel átdobod az ágon. Ha nem bírod feldobni a kötelet, mert túl nehéz, vagy sok ág van az útban, akkor fogsz egy vékony spárgát, és rákötöd a vastag kötél végére. <p>Végezheted párhuzamos kötéssel (1) vagy több egyszerű kötéssel (2)</p> |
|  | <p>A spárgát rákötöd egy botra vagy kőre, és azzal már pontosabban tudsz dobni. A profiknak van ehhez egy nagy csúzljuk, de íjjal is fel lehet lőni, ha egy nyílra erősíted.</p> <p>Ezzel a spárgával óvatosan felhúzod a vastag kötelet, ügyelve arra, hogy ne akadjon be sehol.</p> <p>Figyelem: ügyelj arra, hogy ne álljon senki a fa túloldalán vagy a fa alatt. Volt már, akit így találtak fejbe.</p> |
|  | <p>A kötél végét megkötöd a fa törzsén egy ácsurokkal. Ha ez valamilyen oknál fogva nem megy, akkor a mellékelt módszerrel is megoldhatod.</p> <p>A két kötél állóhurokkal lehetővé teszi, hogy a vastag kötelet újra le tudd húzni, anélkül, hogy valakinek föl kellene másznia a fára.</p> |

Kötélpálya

Nagyon izgalmas dolog egy kötélpályán lecsúzni. Ugyanakkor nagyon fontos, hogy biztonságosan legyen megépítve, nehogy baleset történjen. Alapjában véve a kötélpálya egy ferde kötélhíd, tehát ugyanazokat a csomókat kell használni. Viszont több figyelmet igényel a hely kiválasztása, és a fékrendszer megépítése.

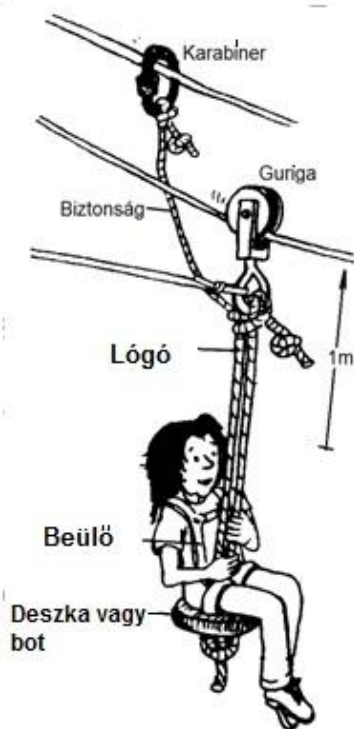

Milyen legyen a kötélpálya:

1. Maximum 30 m hosszú kötélből.
2. Maximum 5 m magas az indulóponton.
3. A duplaköteles rendszer kötelező, ha nem egy nagyon alacsony pályáról van szó.
4. Az indulásnál elég hely kell a beszálláshoz. (minimum 2 m)
5. Úgy legyen megépítve, hogy a végén, a fa előtt leérjen a lába a csúszónak.
6. Egy keresztbe feszített kötélt, mint fék, kötelező.
7. Az indulásnál és érkezésnél áll egy-egy vezető (18 év fölötti).
8. A kötélpálya alatt minden veszélyes rönköt el kell takarítani.
9. Amennyiben valamelyik pontot nem tudjuk betartani, akkor máshol kell megépíteni!
10. Kötélpályán kiscserkészek nem mehetnek.

A kötélpálya veszélyei:

1. Becsapódik a fába.
2. Lezuhan (kötélszakadás, leesik, indulásnál leesik).
3. A hosszú haj vagy ujjak beakadnak a gurigába.
4. Vízbefulladás.

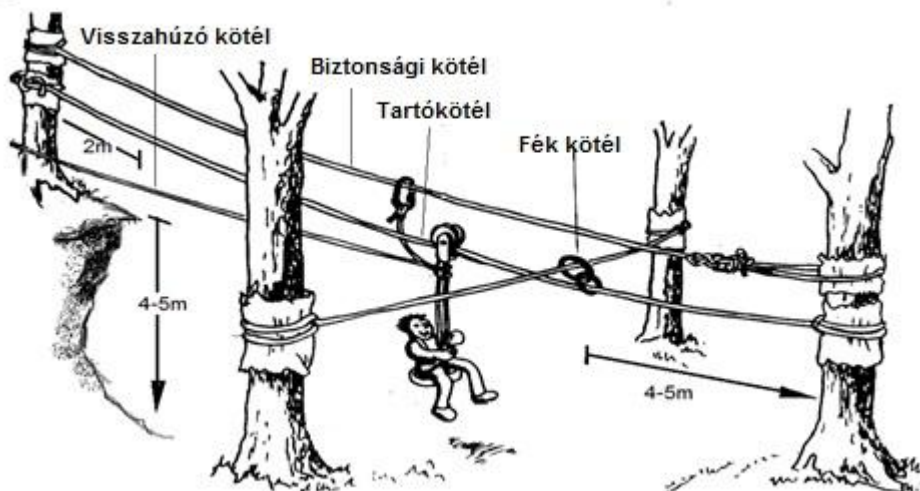

Figyelem! Mivel kötélpályán volt már halálos baleset, csak tapasztalt vezetők segítségével szabad nagyobb kötélpályát építeni. A biztonsági szabályokat szigorúan be kell tartani!

Módszertani játékok**Tanítás**

- Csomókat egyenként bemutatni. Aki már tudja, segít a többinek.
- Kiosztani egy képet egy csomóról. Ki találja ki, hogyan kell megkötni?
- A tanításnál azt is kell mutatni, hogyan használjuk a csomót és egyből ki is próbálni (pl. dugólekötőt, kötélletrát készíteni, a sátrat kifeszíteni).
- A vezető a cserkésszel együtt csinálja a csomót, de úgy, hogy mindegyikük csak egy kezét használhatja. A másikat a háta mögé kell tegye. Ezt persze később akár versenyként is lehet csinálni.

Gyakorlás

- Csomókat időre kötni, hát mögött, csukott szemmel, fejen állva, egy kézzel
- Csomó-kapuk: Kinyitni a csomót, átmenni, és a kaput utána ugyanazzal a csomóval bezárni.
- Csomókat használni (kötélletra, kötélhíd...)
- Morzézni csomókkal: csomókkal Morze-üzenetet lehet kötni egy zsinórra.
- Csomó-trükköket tanítani, és fellépni, mint varázslók.
- Használati tárgyakat készíteni (függőágy, nyakkendőgyűrű, kötelet fonni...)

Csomódoboz

Egy cserkésznek születésnapi ajándékot becsomagoltok egy dobozba, és minél több csomóval bekötitek a csomagot. Adjátok fel postán, vagy adjátok át neki ünnepélyesen a cserkészgyűlésen. A csomagot persze csak akkor nyithatja ki, ha minden csomót meg tud nevezni a dobozon.

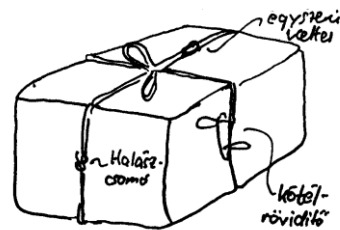

Jeladás

| | |
|-----------------------|---|
| Újonc cserkész | Sípjelek Karjelek Útjelek |
| Táborverő | Rovásírás |
| Portyázó | Titkosírás Vészjelek |
| Honfoglaló | Morze |
| Egyéb | Egyéb hasznos és érdekes gyakorlati tanácsok Szemafor Morzekép, morzedal Rováskutatás Módszertani játékok |

Ha kint vagy a vadonban, még ma is előfordul, hogy mobiltelefonodat nem tudod használni, mert nincs térerő vagy lemerült az akku. Ilyenkor is léteznek módszerek, hogy nagyobb távolságra üzeneteket tudjunk küldeni. Régebben a Morze vagy a Szemafor igen fontos szerepet játszottak, és minden cserkésznek kellett ismernie őket. Ma inkább csak egy jó gyakorlat, de fontos, hogy ismerd a különböző jeladási módszereket.

Sípjelek

Kint az erdőben vagy a szabadban nagyon jól beváltak a sípjelek. Anélkül, hogy mindenkit látnál, össze tudod hívni a többi cserkészt. Ezért mire cserkésztáborba mész, fontos, hogy ismerd a sípjeleket.

Az alábbi táblázatban a pont jelöli a rövid, a vonal a hosszú sipszót. Egyébként könnyű őket megjegyezni, ha ismered a Morze-jeleket, mert a sipszó majdnem mindig az első betűnek felel meg, egy kivétellel. Tudod, hogy melyik az?

| | | |
|-----------------|-------|-----------------------------------|
| • | (e) | Előre! |
| •• | (i) | Ide hozzám! (félkörbe) |
| ••• | (s) | Sebesen! |
| •- | (a) | Állj! |
| - | (t) | Vigyázz! |
| - - | (m) | Megértettem! |
| - - - | (o) | Óvatosan! |
| •••- | (v) | Vezetők hozzám! (félkörbe) |
| - - • | (g) | Gyülekező! (őrsökben) |
| •••- - - ••• | (SOS) | Segítség! (Save Our Souls) |

Karjelek

A karjeleket nem lehet olyan nagy távolságra használni, mint a sípjeleket. Viszont ha titokban akarsz jelt adni a többieknek, például számháborúnál, akkor a síp nem alkalmas és jobb, ha karjelet használasz.

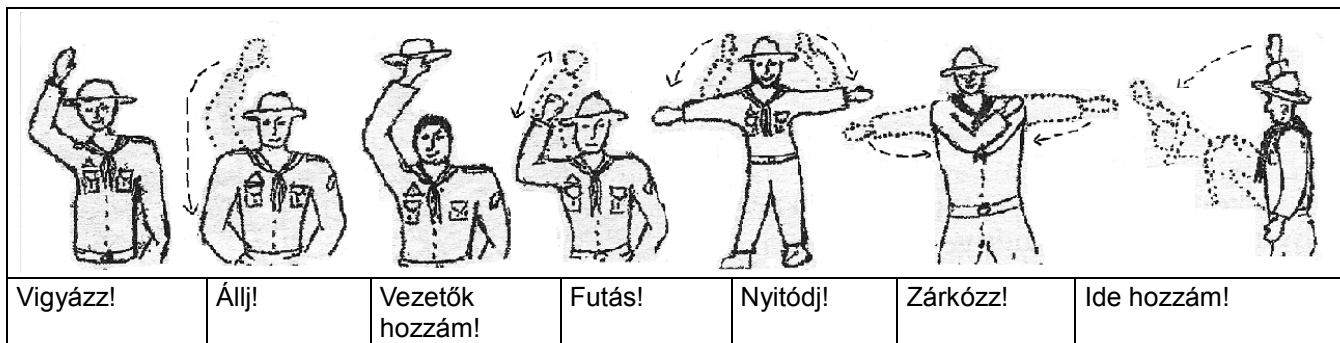

Útjelek (bottal, krétával, fűből, kőből)

Az ember ugyan mindig azon igyekezett, hogy ne hagyjon maga után nyomot, vannak olyan helyzetek, amikor azt szeretnénk, hogy valaki tudjon minket követni, és találjon meg minket. Így már az indiánok is használtak útjeleket, és persze mi cserkészek is ismerünk útjeleket. Ezeket természetes anyagból készítjük. Kivételes esetben, városban használhatunk krétát is.

| | | | |
|--|--|------------------------|-----------------------------------|
| <p>Jó út</p> | | | |
| <p>Menetirány</p> | | | |
| <p>Veszély, vigyázat (3-mas jel a vészjel)</p> | | | |
| <p>Rossz út</p> | <p>Levél 3 lépésre</p> | <p>Levél 5 lépésre</p> | <p>Levél 3 lépésre (krétával)</p> |
| <p>Itt táborozunk</p> | <p>Itt táborozunk (krétával és csapat számmal)</p> | <p>Bújj el</p> | <p>Várj itt</p> |
| <p>Jó víz</p> | <p>Rossz víz</p> | <p>Hazamentem</p> | <p>Menj haza</p> |

Kérdés: Melyik útjelet találd BiPi sírkövén?

Hogyan kell útjeleket rakni?

Az útjelekkel lehet valakinek jelet adni, hogy merre mentél, és ezek segítségével fog tudni követni téged. Persze van egy pár fontos szabály, amelyeket be kell tartani.

1. Útjeleket mindig az út egyik oldalára tegyél.
2. Rakd az út szélére, ne az útra, hogy autók, biciklisek vagy más gyalogosok ne rúgják szét.
3. Útjeled legyen legalább 1-2 láb nagyságú, de ne nagyobb, mint 4 láb (1 láb = 30 cm).
4. Útjeleket rakhatsz fából, kőből, fűből vagy krétával is rajzolhatod őket.
5. Minden elágazásnál, vagy legalább, ha elkanyarodsz az egyenes útról, rakjál jelet. A rossz útra is rakjál jelet, de csak 5 lépés után. Így biztosítod magad, ha szétrúgták valamelyik jó útjeledet.
6. Ha egy nagyobb útról letérsz, mert egy réten át kell vágni, akkor különösen gondosan rakjál útjelet, mert könnyen előfordul, hogy nem veszik észre, mert a nagy utat követik.
7. Ha sokáig követsz egy utat, akkor úgy 100-200 méterenként rakjál egy menetirány jelet, hogy tudják, hogy még jó úton vannak.
8. Igyekezz útjeleket úgy rakni, hogy csak az lássa, akinek szól. Főleg a nyíl esetén fennáll a veszély, hogy valaki felismeri, és tréfából átrakja más irányba.
9. Már menet közben gyűjts mindig botokat, hogy ne a kereszteződésnél kelljen keresgélni.
10. Ha tudod, hogy sötétben fogják keresni az útjelet, különös gondossággal helyezd el őket, és egy kicsit nagyobb jeleket rakjál.

Hogyan kell útjeleket követni?

Ha valaki a fenti szabályok szerint rakta a jeleket, akkor nem túl nehéz. De mindig előfordulhat hiba, vagy valami váratlan esemény történhet. Ezért nagyon kell figyelni, ha útjeleket keresel.

1. Ha útjeleket kerestek, akkor ne beszélgetsetek, hanem figyeljétek az utat.
2. Bevált módszer mindig újra kinevezni valakit, aki figyel az útjeleket egy rövid szakaszon. Így jobban tud összpontosítani.
3. Minden kereszteződésnél keressétek meg a jelet, és csak akkor menjetek tovább, ha megtaláltátok.
4. Ha nem találsz egy jelet rögtön, akkor menj el az egyik irányba 20-50 lépést. Ha ott sincs semmi, akkor a másik irányban keresd.
5. Ha nincs több útjel, akkor menj vissza az utolsó jelig. Azt vagy valaki elrontotta, vagy útközben egy jelet nem láttatok.
6. Egyenes útról is lehet letérő, vagy előfordul, hogy egy réten át kell vágni. Ezért ne csak a kereszteződéseknel kezdjétek el útjeleket keresni.
7. Vigyázz arra, hogy ne minden botban lássál útjelet. Főleg a „várj itt” jel esetén könnyen előfordulhat, hogy két bot véletlenül fekszik egymás mellett ilyen formában.
8. Az utolsó őr vagy vezető tüntesse el a jeleket, hogy mást ne tévesszenek meg. (Főleg, ha cserkészparkban vagy.)



Ez egy biztos útjel, mert aki nem cserkész, nem ismeri fel!

Rovásírás

A rovasírás a régi magyar írásmód (rovás = kőbe, agyagba vagy fába vésni). Onnan ismerjük, hogy vannak régi tárgyak, melyeken a szavak rovasírással vannak írva. Ezeket te is el tudod olvasni, mivel az évszázadok során a magyar nyelv alig változott.

Erdélyben és újabban Magyarországon is mind a mai napig használják a rovasírást. Tanuld meg olvasni és írni, és akkor akár rovasírásversenyen is részt vehetsz.

Fontos tudni, hogy mi cserkészek már régóta használjuk a rovasírást, és ezért minket is a rovasírás hagyományának őrzői között tartanak számon. Rajtad is múlik, hogy ez így is maradjon.

Miért írjunk rovasbetűkkel?

1. A rovasírás a világ legelső írásrendszereihez tartozik. Legalább 8000 évvel ezelőtt alakult ki, amit régészeti leletek bizonyítanak.
2. A rovasírás egyszerű, könnyen megtanulható. Fejleszti az értelmet, a képzelőerőt, gazdagítja a személyiséget.
3. Alkalmas titkos írásnak is.
4. Alkalmazni lehet díszítéshez.
5. Az egyenes vonalak miatt könnyű faragni.

A rovasírás legfontosabb szabályai

1. A rovasírást jobbról balra írjuk, mert legtöbb írásemlékünkben így szerepel. Lehet balról jobbra is írni, ám ez nem hagyománykövető. Ebben az esetben meg kell fordítani a betűket.
2. A szavakat szóközzel választjuk el egymástól. Kis és nagybetűt külön nem jelölünk. Az írásjelek ugyanazok, mint a latin betűs írásnál.
3. Fontos szabály, hogy rovasírásunkban csak azokat a betűváltozatokat használhatjuk, amelyek valamely régi rovasemlékben megtalálhatók.
4. A rovasbetűk között nincs Q, W, X, Y. Rovasírással így jelöljük őket:
Q=KV W=V X=KSZ Y=I
5. A rovasbetűknél két K-betűt ismerünk, de mivel nincs tisztázva a két K valódi szerepe, ezért csak az egyiket használjuk: \diamond . A másikat, ami úgy néz ki, mint egy Z, nem használjuk.

Rovásábécé

Ezt a rovásírásí ábécét használják a cserkészek már több mint 60 éve. Az első cserkész rovásábécét 1942-ben átdolgozták, és azóta ez van használatban. Jellegzetessége, hogy csak egyenes vonalakat használunk benne.



Összerovás



E V É



R Ú



Z A



Nagy Mátyás



Bíró Anna

Hogy gyorsabbak legyenek, vagy hogy cifrább legyen az írás, sokszor két betűt összeróttak.

Ilyenkor megfordították a betűket, vagy egy betűnek a vonalát használták a másikonál is.

Te is összeróhatod neved kezdőbetűit, és akkor lesz egy titkos jeled.

Rovásírásos emlékek

Sok értékes régészeti lelet tanúskodik a rovásírásról és annak ősi eredetéről.

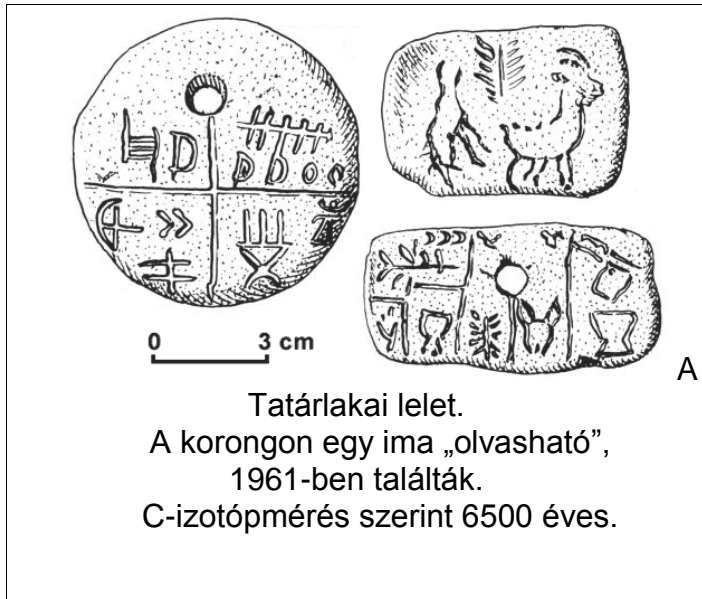

Tatárlakai lelet.
A korongon egy ima „olvasható”,
1961-ben találták.
C-izotópmérés szerint 6500 éves.



Az **énlakai templom** kazettás mennyezetének rovásírásos felirata 1688-ból ered.

Olvasata:

„Egy az Isten - Georgius Musnai Dakó“.



Mai napig rengeteg megválaszolatlan kérdés van a rovásírással kapcsolatban. Mivel a magyarok ősi kultúrájáról nem maradt fenn nagyobb és átfogó írásos emlék, ezért minden ezzel kapcsolatos ismeretet kis töredékekből kell összeállítani. Ezért még a mai napig is folyik a magyar őskultúra kutatása, és még mindig bukkannak fel leletek, melyek egyre több fényt derítenek a magyarok ősi kultúrájára, amelynek szerves része a rovásírás is.

Figyelem! Magyarországon minden évben van rovásírásverseny. Vegyél részt rajta te is!

Titkosírás

A titkosírásnak nagy hagyománya van. Régebben jelekkel vagy segédeszközökkel (botok, tárcsák, lyukas matricák) dolgoztak. Később számítógéppel kódolták az üzeneteket. A cserkészeten is szoktunk használni titkos írást, ha nem akarjuk, hogy más őrsök megtudják az őrsi titkunkat. Az előbb említett rovásírást szintén lehet titkos írásként használni, ha a cserkészeten kívül alkalmazod.

Betűeltolás

Ez talán a legegyszerűbb módszer

| | |
|--|---|
| | <p>Egyszerűen eltolod az ábécé betűit egy párral odébb. Ha például a kód 2, akkor az A-ból C lesz és a B-ből D. Ha a kód -1, akkor A-ból Z lesz és a B-ből A. Így könnyen lehet készíteni titkosírást és nehéz megfejteni. Készíts magadnak egy tárcsát, amivel tudsz kódolni.</p> <p>Fejtsd meg: TABMPODVLPS</p> |
|--|---|

Könyvkód

Ha van két egyforma könyved (pl. Cserkészkönyv) akkor megadhatod így is a szöveget: 5/1/3,5/3/22, stb. Az első szám az oldalszám, a második a sor, a harmadik a betű száma. Ezt szinte lehetetlen kitalálni, ha nem tudod, melyik könyvet használják.

Kocka és kereszt

Ha nem ismered az ábrát, akkor nem tudod megfejteni. Az ábrát viszont nagyon könnyen fel tudod magadnak rajzolni.

Ebben az ábrában látod az ABC-t:

| | | | | | | | | | | |
|---|---|---|---|---|---|---|---|---|---|---|
| A | B | C | J | K | L | X | W | 1 | 2 | 3 |
| D | E | F | M | N | O | T | X | 4 | 5 | 6 |
| G | H | I | P | Q | R | U | Y | 7 | 8 | 9 |
| | | | | | | V | Z | 0 | | |

A titkosírás így néz ki:

┌
□
└
◀
┌
□
^
□
□

Citromlé

Egy másfajta titkosírás az elrejtett írás, amely csak akkor válik láthatóvá, ha a papírt megmelegítjük. Ehhez fogsz egy citromot, kicsavarod a levét és egy sima ecsettel vagy pálcikával ráírod az üzenetet egy papírlapra. Ahogy megszárad a citromlé, úgy el is tűnik. Ekkor a lapra ceruzával vagy tollal egy egész más szöveget írhatasz és senki sem tudja meg, mi a titka a levelednek. Úgy lehet láthatóvá tenni, ha megmelegíted a lapot. Akkor a citromlé halványbarna színnel fog megjelenni. Ezt lehet vasalóval, kályha fölött, de gyertyával is végezni. A nyílt lánggal nagyon kell vigyázni, mert a lap könnyen elég, mielőtt megjelenne az üzenet.

Vészjelek

Minden országban vagy tájegységben ismernek különféle vészjeleket. A Balaton-parton viharlámpák jelzik a közeledő vihart, mégpedig a percenkénti 45 villanás a közeledő vihart jelzi, a percenkénti 90 villanás pedig arra figyelmeztet, hogy azonnal el kell hagyni a vizet.

Más azonban a helyzet, ha magad kerültél veszélybe. Ilyenkor, de csakis ilyenkor használhatod a Morzéból az SOS jelet. Az SOS angolul van, jelentése „Save Our Souls” (mentsétek meg a lelkünket), és három rövid, három hosszú, három rövid jelből áll. (●●●/— — —/●●●) Ezt lehet adni fényjelként lámpával vagy tükörrel, lehet sípjel, autóduda, kürt, sőt kopogás, ha be vagy zárva valahova.

Az Alpokban egy másik vészjelzés van elterjedve. Ha eltévedtél vagy bajba kerültél, bármilyen jelet percenként hatszor meg kell ismételni (ún. alpesi vészjel).

A vadonban alkalmas jeladás a füstjel is. A füstoszlopot messziről lehet látni. Ha a tűzre vizes fűvet dobsz, akkor fehér lesz a füst, ha gumit vagy olajos dolgot dobsz rá, akkor fekete. Éjjel nyilván a fehér füst látszik jobban, nappal a fekete.

Észak-Amerikában a hármass tűz vagy füstoszlop is elfogadott vészjel. Használják hajótöröttek, elveszett kirándulók, vadászok, de használatos repülőbalesetnél is.

Vadászatnál elfogadott a három lövés három perc alatt. A hívott egy lövéssel válaszol és halad a hármass jel irányába. Egy idő után ismétlődnek a jelek. A lövéseket azonban nehéz követni, mert nehéz meghatározni, honnan is jön a hang.

Egyes mentőmellényeken találasz sípokat is. Ezekkel tudod jelezni helyedet, ha vízbe estél.

Figyelem!

Bár manapság szinte mindig van nálunk mobiltelefon, előfordulhat főleg hegyi és erdős vidéken, hogy nincs hálózat, illetve a telefon lemerülhet vagy tönkremehet, és így nem tudunk segítséget hívni.

Morze

A Morze-jeladást 1837-ben találta ki Samuel Morse Amerikában. Főleg távírásban alkalmazták. Manapság még mindig használják a repülősnél. Például az „Independence Day” című filmben az emberek Morzéval tudták kicselezni a földöntúliak támadását.

Morze- ABC

| | | | | | |
|----------|-----------|-------------------|-----------|-------------|------------------|
| A | • - | A-gár | W | • - - | Wa-gón-ágy |
| Á | • - - • - | A-kác-méz-nya-lás | X | - • • - | Xé-ni-a szép |
| B | - • • • | Bé-ka-ba-ba | Y | - • - - | Yó-ga-lé-g-zés |
| C | - • - • | Cé-kla-ré-pa | Z | - - • • | Zász-ló-je-lek |
| D | - • • | Dá-ni-a | Ä | • - • - | Ä-néh a-nya |
| E | • | Eb | Ö | - - - • | Ör-ség-vé-ge |
| É | • • - • • | Ez az é je-le | Ü | • • - - | Ü-gyes á-dám |
| F | • • - • | Fa-li-táb-la | NY | - - • - - | Nyá-rá-di-já-rás |
| G | - - • | Gáz-kály-ha | 1 | • - - - - | |
| H | • • • • | He-pe-hu-pa | 2 | • • - - - | |
| I | • • | I-ma | 3 | • • • - - | |
| J | • - - - | Ja-pán-csá-szár | 4 | • • • • - | |
| K | - • - | Kő-tö-rő | 5 | • • • • • | |
| L | • - • • | Le-ány-fa-lu | 6 | - • • • • | |
| M | - - | Má-tyás | 7 | - - • • • | |
| N | - • | Né-ni | 8 | - - - • • | |
| O | - - - | Ó-rát nézz | 9 | - - - - • | |
| P | • - - • | Pi-pás-bá-csi | 0 | - - - - - | |
| Q | - - • - | Kvá-kvá-ko-á | | | |
| R | • - • | Ri-gó-dal | ? | • • - - • • | |
| S | • • • | Se-be-sen | ! | - - • • - - | |
| T | - | Tűz | : | - - - • • • | |
| U | • • - | U-bul-úr | , | • - • - • - | |
| V | • • • - | Ve-re-ke-dés | . | • • • • • | |

A Morze ABC-t könnyen megtanulhatod a szavak segítségével. Minden szótag, amiben egy ékezet van, egy (-) tá hangot jelöl, amiben pedig nincs, az egy (•) ti hangot.

Keress még segédzavakat. Biztos találsz még többet is (pl. A-nyám, Már-vány, Tél stb.)

Morzecsoportok

Egy másik módszer az, ha betűcsoportokat tanulsz meg.





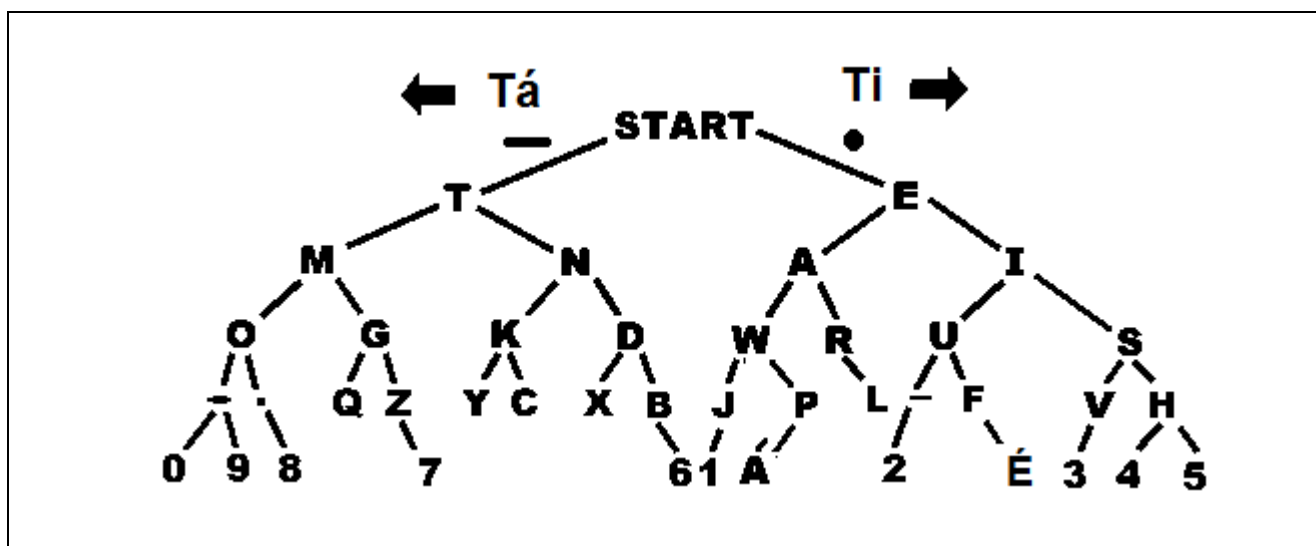



| | | | | | |
|-----------|-----------|--------|---|--------|---|
| • | E | ••• | R | -• | K |
| •• | I | •-•• | P | -•• | X |
| ••• | S | •- | A | -••• | N |
| •••• | H | ••- | U | -•••• | D |
| ••••• | 5 | •••- | V | -••••• | B |
| | | •- - | W | • | G |
| - | T | •- - - | J | -• | P |
| - - | M | ••- - | Ü | -•• | Z |
| - - - | O | •-•- | Ä | -••• | C |
| - - - - | CH | •-•• | L | -•••• | F |
| - - - - - | 0 (nulla) | -•- - | Y | • | Q |
| - | | | | -• | |

Morzefa



A Morzefát akkor használd, ha morzejeleket fogadsz, vagy szöveget fejtesz. Minden tá-nál balra, ti-nél pedig jobbra lépj egyet. Így hamar eljutsz a keresett betűhöz.















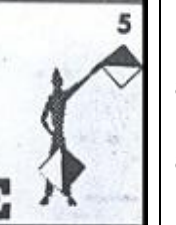



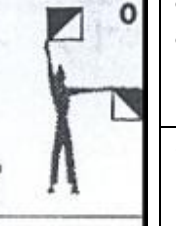





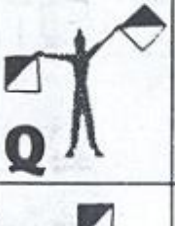
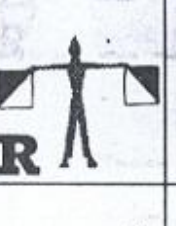

Morzeállomások

| Adóállomás | Vételállomás | |
|--|---|--|
| Beosztások 1. Jeladó (táblával vagy lámpával) 2. Sógó (mondja a szöveget: ti és tá) 3. Megfigyelő= Vezető (figyeli a másik állomás visszajelzését) | Beosztások 1. Megfigyelő = Vezető (nézi a jeleket és mondja a szöveget tivel és tával) 2. Jegyző (írja a szöveget) 3. Jeladó (adja a válaszjeleket) | |
| Felhívás Lámpa és síp: -●-●- (nk) vagy: ●●●●●● (iii) Tábla:  Körözni, amíg válaszolnak. Ha nem válaszolnak, akkor próbáld később újra! | Válasz Lámpa és síp: -●- (k) vagy: ●●●●●● (iii) Tábla:  Körözni. Kétség esetén ismételd az adóállomás jeleit! | |
| Üzenet leadás Akkor kezd, ha megkaptad a visszajelzést. A sógó mondja a szöveget betűként (ti és tával). A megfigyelő nézi, hogy megértették-e a betűt vagy nem. Ha nem értették meg, akkor ismételni kell. Lámpa: Rakd a lámpát egy stabil alapra és takard el egy deszkával. Ne fogd kézbe, mert a kezed mozog! Ne legyen más fény mellette, ami zavarhat. Pont (ti) = 1 Vonás (tá) = 5 (számold magadban) Betűvég = szünet, szöveg hosszabb szünet. Síp: Pont (ti) = 1 Vonás (tá) = 5 (számold magadban) Tábla:  Pont (ti)  Vonás (tá)  1x Betűvég 2x Szöveg 3x Üzenetvég Tévedés: ●●●●●●●●●● Ha valamit rosszul adtál le. | Üzenet vétel A megfigyelő mondja a jeleket (ti vagy tá) A jegyző ezeket felírja. Minden betű után vissza kell jelezni, hogy megértették-e vagy nem. Lámpa és síp: ● = értettem vagy - = nem értettem Tábla:  értettem  nem értettem Egyéb üzemjelek: (nem nem zetközi) kezdjétek előlről: -●- ●- ●● (kl) üzenetek lassabban: ●● - - ●- ●● (ül) nem látunk jól: -●● - ●● (nl) meg kell szakítani: ●●●● - ●● (sl) várjatok: ●●● - ●- ●● (vl) befejeztük: -●●●● - ●● (bl) | |
| Üzenet vége Lámpa és síp: ●-●-● (ar) Tábla:  Körözni, amíg válaszolnak. | Válasz Lámpa és síp: ●-●-● (ar) Tábla:  Körözni | |
| Tipp - A gyakorlat előtt beszéljétek meg, hogy melyik csoport kezd és mikor. - A jeleket egyenletesen adjátok le. - A vonás 5x hosszabb, mint a pont. - Üzemjeleket egyben kell leadni, nem mint két betű. - A szöveg legyen rövid és egyszerű. - Számokat nem kell külön bejelenteni. | Távolságok nappal: Tábla: -2km Karok: -500m Síp: -500m | Távolságok éjjel: Fényszóró: 50km Gázlámpa: -5km E lemlámpa: -2km Síp: -1km |

Egyéb hasznos és érdekes gyakorlati tanácsok

Szemafor

A szemaforot a tengerészek használták, hogy az egyik hajóról a másikra lehessen üzeni. Úgy néz ki, mint a Morze, de egy jel mindjárt egy egész betű, és így sokkal gyorsabb. Viszont nem lehet síppal használni, csak táblával.

| | | | | | |
|---|---|---|---|--|---|
|  |  |  |  |  | Megtanulni nem nehéz, mert logikusan van felépítve. Így az A-csoportban az egyik kéz lent van mindig az óra 6-os állásán, míg a másik kéz megy körbe. A H-csoportnál az egyik kéz az óra 7-es állásán van, az O-csoportnál pedig az óra 9-es állásán. |
|  |  |  |  |  | |
|  |  |  |  |  | |
|  |  |  |  |  | |
|  |  |  |  |  | |
|  |  |  |  | | |

Morzekép, morzedal

Morzekép

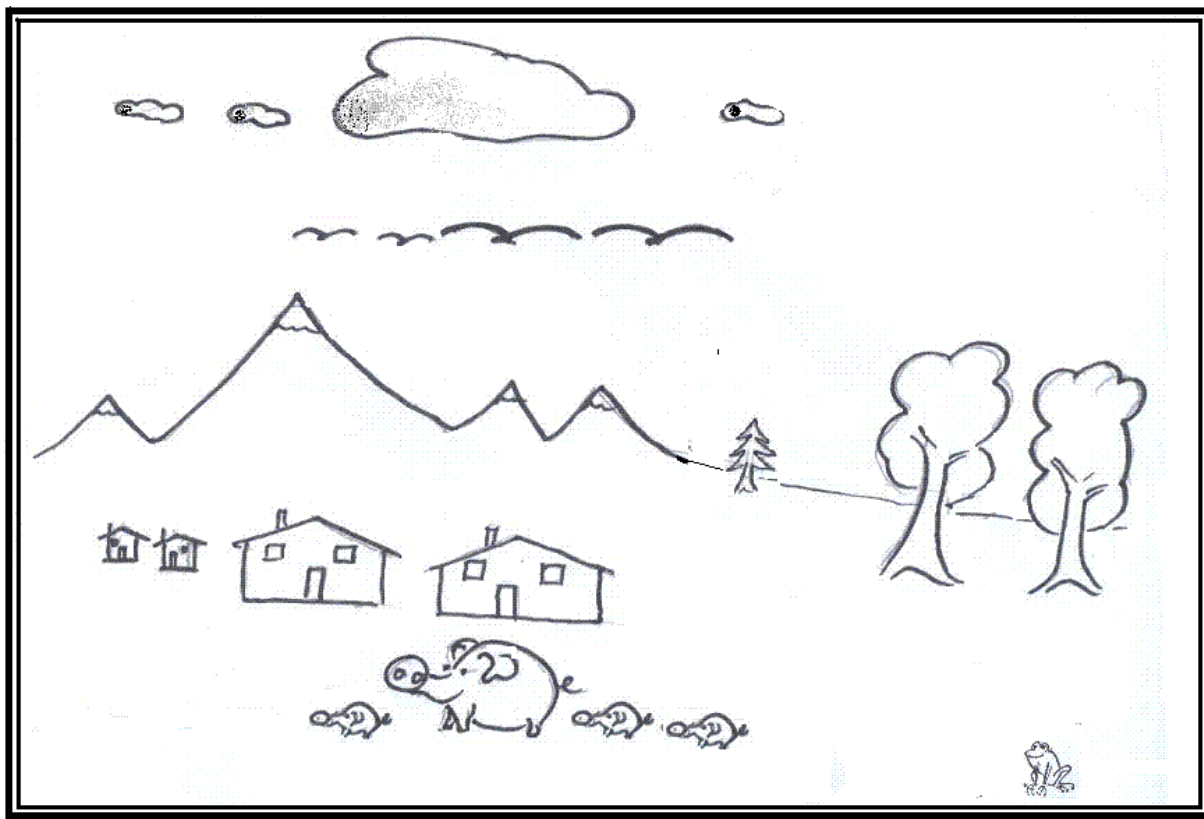

Kis tárgy Ti, nagy tárgy Tá. Olvasd el a titkos szöveget!

Morzedal

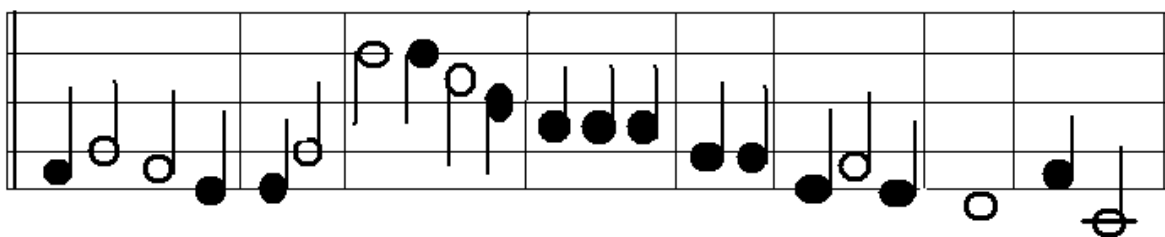

Rövid hangjel Ti, hosszú hangjel Tá. Olvasd el a titkos szöveget!

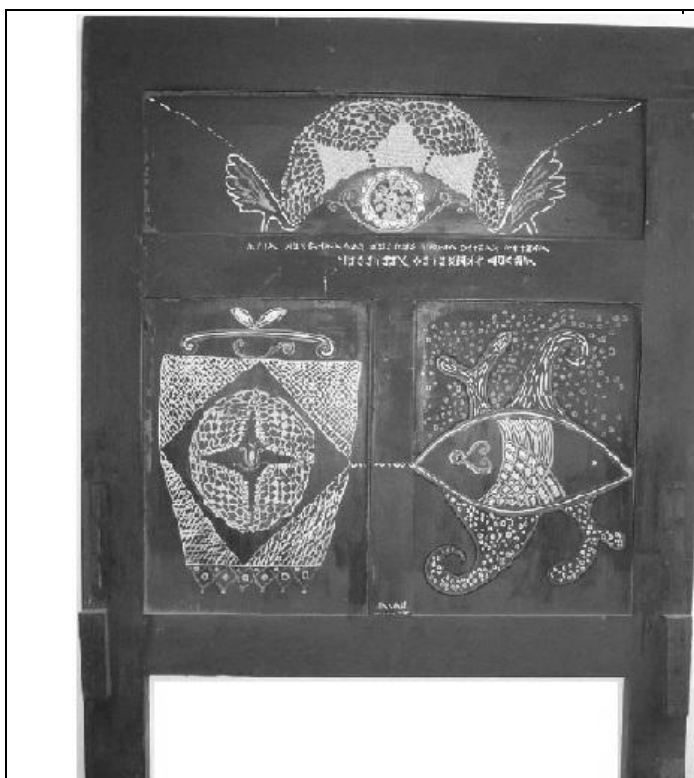
Rovásírás-kutató

Erdélyben járva ezt az ágyfőt találtuk egy régi iskolaház kamrájában. Előbb csak a szép, díszes mintát láttuk, később vettük észre rajta a rovásírásos feliratot. Összes tudásunkat összeszedve elolvastuk, hogy mit írt rá az ismeretlen művész a saját vagy inkább gyermeke ágyára, mivel elég kicsinek tűnt. Menj el te is kutatni a hazát! Sok érdekesség rejlik még a Kárpát-medencében.

Olvasd el, mit ír a rovásírás a csíkcsomortáni ágyfőn!

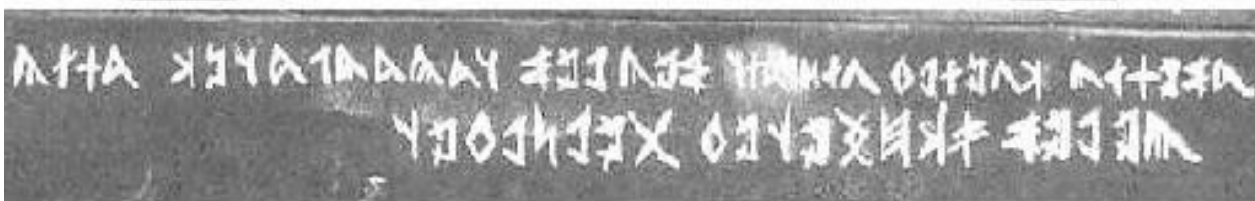

Rovásírásverseny ábécéje (Forrai Sándor-féle)

Mivel a magyarországi rovásírásversenyek a Forrai Sándor-féle ABC-t használják, ezt is bemutatjuk. Bár van néhány eltérés a cserkészzetben használt rovásírási ábécéhez képest, hamar felismered az ismerős betűket. Figyeld meg, hogy nem mindig csak egyenes vonalakat használ, mégis könnyű róni például az e, é, n vagy h betűket.

| | | | | | |
|---|----|--------------|---------------|---|----|
| 𐀀 | a | 𐀁 | í | 𐀂 | p |
| 𐀃 | á | 𐀄 | j | 𐀅 | r |
| 𐀆 | b | 𐀇 | ak | 𐀈 | s |
| 𐀉 | c | 𐀊 | k | 𐀋 | sz |
| 𐀌 | cs | 𐀍 | l | 𐀎 | t |
| 𐀏 | d | 𐀐 | ly | 𐀑 | ty |
| 𐀒 | e | 𐀓 | m | 𐀔 | u |
| 𐀕 | é | 𐀖 | n | 𐀗 | ú |
| 𐀘 | f | 𐀙 | ny | 𐀚 | ü |
| 𐀛 | g | 𐀜 | o | 𐀝 | ű |
| 𐀞 | gy | 𐀟 | ó | 𐀠 | v |
| 𐀡 | h | 𐀢 | ö | 𐀣 | z |
| 𐀤 | i | 𐀥 | ő | 𐀦 | zs |

Egy kis érdekesség :

Friedrich Klára, a magyarországi Forrai Sándor Rovásíró Kör alapítója így emlékezik vissza a kezdetekre:

„Mint gyerek kimentem apámmal és egyik barátjával madarakat megfigyelni. Ekkor jött szóba a rovásírás. Mivel apám is meg barátja is cserkészek voltak valaha, megpróbálták a rovásírásjeleket a homokba leírni, ami nagyjából sikerült is. Mint gyerek ez megragadott engemet, és azóta is a rovásírással foglalkozom.”

Módszertani játékok**Titkos levél**

A portyán vagy őrsi foglalkozáson titkos levelet kell megfejteni, hogy meg tudják oldani a feladatot. Ez lehet rovásírás, Morze, vagy egyéb titkosírás is.

Úgyszintén írhat mindenki egy titkos levelet a másiknak. Ez a legjobb gyakorlás.

Versenyek

A betűk tanulásához alkalmas vetélkedőket szervezni. A vezető sípolja vagy mutatja a betűt. Aki tudja, hozzá fut és elkapja a sípot vagy nyakkendőt.

Két csapat egymás ellen játszik. Mindig ketten kapják ugyanazt a betűt. Amikor a vezető sípolja vagy felmutatja a betűt, mindketten előrefutnak. Ki a gyorsabb? Persze kaphat mindenki több betűt is.

Jeladás

Legjobb játék az éjjeli Morze-jeladás. Hogy biztosan működjön, nem árt előtte nappal is gyakorolni.

Sípszóra mozog mindenki (Előre, Állj, Óvatosan, Sebesen). Ha kevés a jel, akkor találjatok ki újat. (Feküdj, Balra, Jobbra)

Útjelek

Az egyik csoport előre megy és rakja az útjeleket. A végén eldugnak egy levelet, vagy kiraknak egy „Bújj el” jelet és megtámadják őket.

Úgyszintén lehet csinálni egy kis csillagportyát. Egy pontról több ösvényt rakunk ki útjelekkel. Az ösvény végén van egy levél egy betűvel. Aki az összes levelet megszerezte, ki tudja találni a keresett szót.

Szöges sün

Merre ment a sün? Nem az állat, hanem az a nehéz farönk, amibe sok szöget belevertél és egy kötélén húzol magad után. Lábnyoma inkább csak karcolás a földben és a homokban. Kitűnő játék gyakorolni a megfigyelői és a nyomolvasói képességet. Aki a sünt tudja követni és utoléri, annak az útjelek megkeresése már gyerekjáték.

**Megoldások:**

BP sírköve: Munkámat elvégeztem, hazamentem.



Betűeltolás: Szaloncukor

Kockaírás: Légy résen

Morze kép: Fülemlüle

Morzedal: Pacsirta

Csíkcsomortáni ágyfő: AMEDIG ÖSEINK SIRJÁIT MEG NEM TALÁLJÁTOK(EÖ?) ADIG LE NEM GYÖZHETEK BENÜNKET

(a találjátok szóban nyilván valami elírás történt)

Tájékozódás

| | |
|-----------------------|---|
| Újonc cserkész | Égtájak Eltévedés |
| Táborverő | Menetszabályok Térképjelek Térképfajták Térképek méretaránya és léptéke Hol vagy a térképen? Térkép betájolása Észak betájolása Tájoló használata Tájékozódás a nap és a csillagok segítségével |
| Portyázó | Szintvonalak Térképolvasás Útirány tartása iránytűvel (átválni) Útirányt átvinni a térképre Oldal- és hátrametszés Útvonaltervezés |
| Honfoglaló | Menetidő-számítás Tájékozódás GPS-szel GPS, Geocaching Térképvázlat és látrajz készítése Terepfelmérés térképpel |
| Egyéb | Hasznos és érdekes tudnivalók Koordináták Tájolófajták Fokbeosztások Módszertani játékok |

Nincs annál kínosabb, mint amikor egy cserkész, aki eltéved, sehogy sem tud rájönni, hol van. Pedig ez veled is előfordulhat, főleg eleinte, éppen ezért törekedj arra, hogy mindig tudd, hol jársz éppen. Manapság a GPS-gépek nagyon megbízhatóak, és elvisznek mindenhol, de a vadonban fák alatt, ahol nincs térerő, vagy ha épp lemerült az elem, nem segítenek rajtad. Ezért ha méysz valahová, figyeld meg a környéket, a házakat, a kiírásokat. Figyeld meg a napot, hol áll, hogy tudd, merre van észak, és akkor mindig fogod tudni, hogy hol vagy.

Égtájak

A Földnek négy égtája van: Észak, Dél, Kelet, Nyugat. Magyarul nagyon könnyű megjegyezni ezeket:

Keleten kel a nap és nyugaton nyugszik. Délben meg délen áll. Ehhez egy kis vers is van, ami viszont csak az északi féltekére érvényes.

**Előttem van észak, hátam mögött dél.
Balra a nap nyugszik, jobbra pedig kél.**

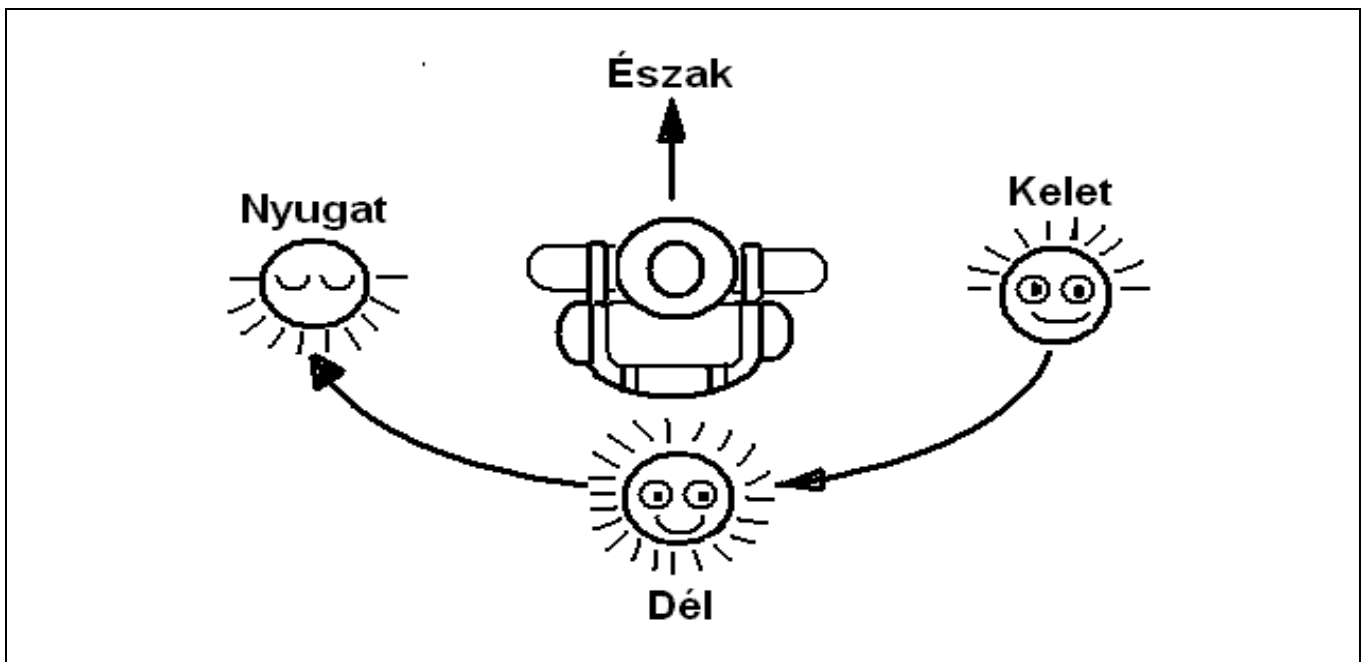

Ha ismered a szélrózsát, könnyű lesz megtalálni, merre vannak az égtájak.



Eltévedés / leszakadás az őrödtől

Fontos arany szabály, hogy az őr maradjon mindig együtt. De mi van akkor, ha portyán vagy kiránduláson mégis lemaradsz valamiért az őrödtől és nem találsz őket?

1. Ne maradj le! Mindig szólj, ha meg kell állnod valami miatt, legyen az cipőkötés, vécézés, ivás, rosszullét stb. Ezenkívül hallgass az őrvezetőre!
2. Ha mégis eltűntek a szemed elől, akkor kiabálj utánuk. Lehet, hogy még nincsenek messze és meghallanak. Ha van sípod, sípolj!
3. Max. 2-3 percig kövesd őket azon az úton, amin mehettek. Ha kirándulók jönnek veled szembe, akkor kérdezd meg őket, hogy találkoztak-e cserkészekkel. Ha igen, akkor kérdezd meg, hol, milyen messze, és indulj utánuk.
4. Ha nem találkoztak vagy nem találsz őket mégsem, akkor menj vissza oda, ahol elmaradtál tőlük és várj ott! Egy őrben hamar feltűnik, ha valaki hiányzik, ezért keresni fognak, és akkor visszamennek oda, ahol még velük voltál.
5. Kaptál vészlevelet vagy tábori cédulát az útra? Ki kell nyitni, és lehet, hogy abban áll, hogy hol a cél, vagy milyen telefonszámon kaphatsz segítséget. Ez utóbbi persze csak akkor segít, ha van kéznél telefon és van térerő.
6. Amennyiben nem vagy messze a tábortól, vagy ismered a környéket, akkor még sötétedés előtt térj vissza. Vagy kérj segítséget más kirándulóktól.
Más a helyzet, ha kint a vadonban tévedtél el, esetleg az egész őr eltévedt olyan helyen, ahol nincsenek kirándulók vagy lakott terület.
7. Ilyenkor minden érzékszervet használni kell:
Látsz egy utat, házat, falut vagy tornyot, tavat, drótkötélpályát, villanyvezetéket?
Hallasz valamilyen hangot, pl. autózúgást, vonatot, ugatást, tehénkolompolást?
Érzel valamilyen szagot, pl. füst, trágya szagát?
Ezek árulják el, hogy merre lehetnek emberek.
Ezen kívül jó, ha tudod, hogy a települések patak vagy folyó mentén, illetve a hegyek lankáin, a völgyben található, illetve partvidéken és az erdő szélén.
8. Ha sikerül ilyen módon emberlakta területre találni, akkor ott már kapsz segítséget. Ezért fontos, hogy tudd saját címedet, telefonszámodat.
9. Ha semmilyen irányt nem tudsz találni, akkor maradj ott, ahol vagy, mert minden lépés még messzebbre vihet a helyes iránytól. Tehát ezen a környéken kell keresned egy lehetőleg alkalmas helyet, ahol van menedék, víz, kilátás, fa tüzet rakni, és ahol legrosszabb esetben is egy pár napig ki tudod húzni, amíg megtalálnak a keresők.
10. Innen próbáld meg felhívni a figyelmet magadra tűzzel (éjjel) vagy füsttel (nappal).

Menetszabályok

Portyán vagy hosszabb kirándulásokon tartsd be a menetszabályokat. Ha csak csámborogtok, lődörögtök, nem haladtok gyorsan, és hamarabb el is fáradtok.

1. Akkor haladtok jól, ha 55 percet mentek, és 5 perc szünetet tartotok.
2. 3 óra után lehet tartani 1 órás szünetet.
3. Az első szünet a zokniszünet. Mindenki igazítsa meg a zokniját. Fájó helyekre már most lehet ragtapaszt ragasztani vagy útifüvet rakni. Zokniszünetet lehet már fél óra után tartani.
4. Inni és enivaló legyen kéznél, hogy ne kelljen megállni miattad az egész őrnek.
5. A térképolvasó elöl halad. Nehéz terepen őt valaki mindig ellenőrzi.
6. Autóutakon bal oldalt kell menni libasorban. Ha több mint húszan vagytok, akkor jobboldalt mentek kettes sorban. A menet elején és a végén egy-egy vezető megy, aki az autósokat figyelmezteti.
7. Ha sötétben mentek, akkor az elsőnek van csak lámpája, a többi meg felzárkózik kartávolságig. Autóutakon az utolsónál legyen hátul egy piros lámpa is.
8. Ha vannak gyengébbek a csoportban, lehet a csomagjukon könnyíteni. Ha még mindig nem bírják a tempót, akkor egy külön kis csoportban követik a többieket. Feltétel: Van vezetőjük és térképük is.

A portyának az a jellegzetessége, hogy útközben vannak állomások, akadályok, melyeket meg kell oldani. Ha egy állomáshoz értek, álljatok fel őrbe és az őrvezető röviden jelentsen az állomásnak: „A Róka őr 5 cserkésszel készen áll.” Ügyeljete arra, hogy rendesen és tetterre készen álljatok, és nem össze-vissza, mint egy tehéncsorda.

Az állomáson a feladat előtt vagy után van lehetőség egy keveset inni, enni és a hátizsákot levenni. Hosszabb pihenőhöz kérjete engedélyt az állomásvezetőtől.

Mindannyian igyekezzete a feladat megoldásában részt venni, még akkor is, ha fáradtak vagytok. Az őr együtt dolgozik.



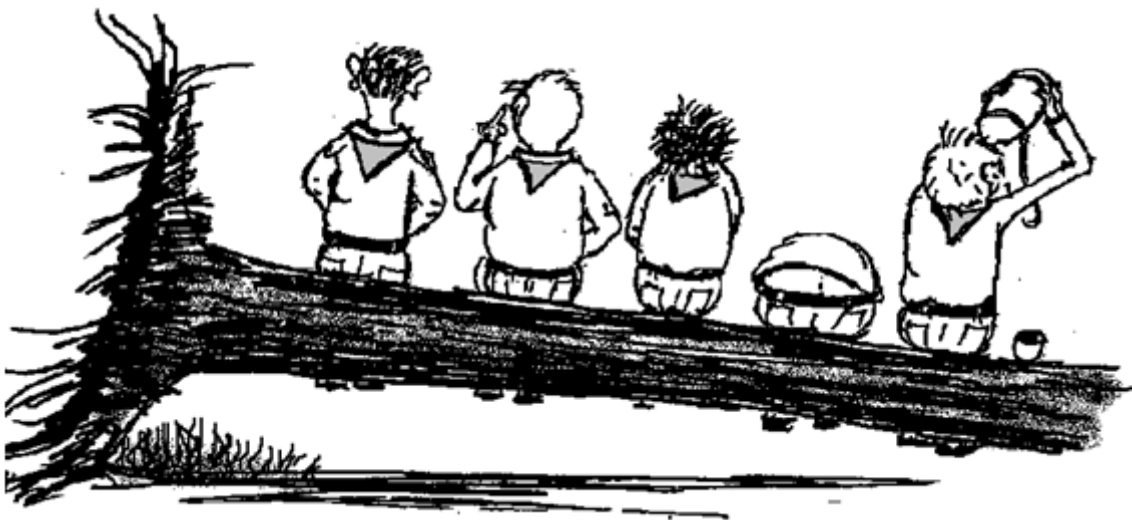







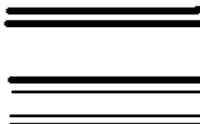

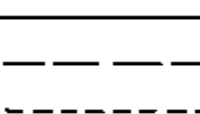

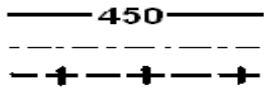

Ha továbbindultok, akkor újra felálltok őrbe, és az őrvezető elköszön: „Jó munkát!” Előbb viszont nézzete körül, hogy mindeneték megvan-e.

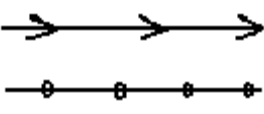
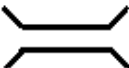
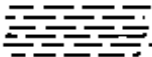

Térképjelek

Azért vannak a térképjelek, hogy a valóságban kicsi dolgokat ki tudjuk emelni a térképen. Mivel ezek minden országban, sőt minden térképkészítőnél egy kicsit másképpen néznek ki, itt csak egy párat mutatunk be.

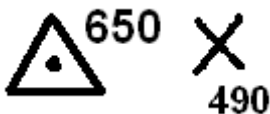
Ha tudod, mi a rádiótorony vagy a templom jele, akkor azután könnyen tudsz tájékozódni. Vigyázz a szintvonalakra és a határokra! Ezek csak a térképen léteznek és a kezdők könnyen útnak nézik, pedig a valóságban nincs ott semmi. (Kivéve, ha az országhatár drótkerítéssel van biztosítva.)

| | | | |
|---|---|--|---|
|  | Épületek, házak és gyárak |  | Autóutak: autópálya főút mellékút |
|  | Templom |  | Gyalogutak: egysávos út gyalogút ösvény |
|  | Temető |  | Vasúti sín állomással (fölül) |
|  | Vendégház |  | Nem utak! Szintvonal (barna) Megyehatár Országhatár |
|  | Várrom |  | Nem utak! Áramvezeték Drótkötélpálya |
|  | Híd |  | Mocsár (kék) |
|  | Sportpálya |  | Szőlő (zöld) |
|  | Barlang |  | Magányos fák (erdőben zöld alapon mutatja a nagyobb fákat) |
|  | Rádiótorony |  | Tó (kék) Forrással (kék) Patakkal (kék) Gáttal (fekete) |
|  | Háromszögelési pont és hegycsúcs (A szám a hegy magassága) |  | Halom és gödör Sziklafal és magányos szikla |

Térképfajták

A térképészet jelentős tudomány és attól függően, hogy mire használatos a térkép, különböző térképeket készítenek.

A cserkészetben a **topográfiai térképet** használjuk. Nevezik ezt turista- vagy vándortérképnek is, főleg ha a vándorutak külön fel vannak tüntetve rajta. Ezen nincsenek utcanevek, hisz az erdőben, a mezőn rendszerint nincsenek megnevezve az utak, viszont vannak rajta térképjelek, és ami nagyon fontos, szintvonalak. Ez alapján látjuk, hogy hol vannak dombok, hegyek, folyók, erdők vagy legelők.

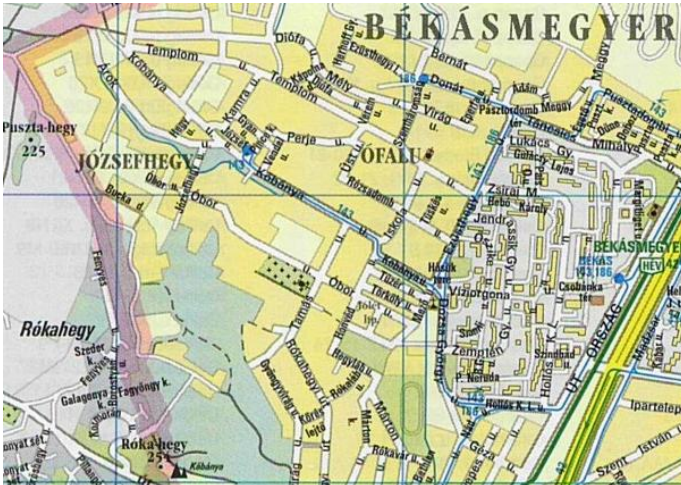

Városi térkép

- Lépték 1:5000 – 1:20000
- Sokszor rendhagyó lépték pl.: 1:11305
- Az utcanevek fel vannak tüntetve.
- A busz- és villamosvonalak meg vannak jelölve.
- A színek eltérnek a hivatalos megjelöléstől.
- Városi portyához alkalmas.



Turista- és topográfiai térkép

- Lépték 1:15000-1:50000
- Topográfiai térképen alapul, ezért a szintvonalak be vannak rajzolva és nagyon részletes.
- A színek megfelelnek a szabályos megjelölésnek.
- A térképjelek megfelelnek a szabályos megjelölésnek.
- A túraútvonalak és érdekes látnivalók ki vannak emelve.
- Portyához alkalmas.
- Városban nehéz használni, mert nincsenek rajta utcanevek.



Autóstérkép

- Lépték 1:100000
- Főleg az utak vannak rajta.
- A községek csak, mint pontok vannak bejelölve.
- Szintkülönbségek nincsenek jelölve.
- Az útszakaszok hossza főúton meg van adva kis számokkal.
- Hosszú kerékpártúrákhoz érdemes használni.

Térképek méretaránya és léptéke

Attól függően, hogy mire szolgál egy térkép, más-más léptéket használnak. A lépték azt jelzi, hogy a valóságot mennyivel kicsinyítették le. Tehát egy 1:50000 térképen a valóság 50000-szer lett kisebb, vagyis 1 km 2 cm-nek felel meg, mert $1 \text{ km} = 1000 \text{ m} = 100000 \text{ cm}$ osztva 50000-rel = 2 cm. A lépték általában a térkép alján vagy az elején fel van tüntetve, illetve meg van adva, hogy milyen hosszú rajta 100 m vagy 1 km. Ha nincs rajta lépték (mert csak egy részlet, vagy kimásolt rész, amire nem írták rá a léptéket), akkor egy ismert részéről meg tudod becsülni, mekkora lehet a léptéke.

| | | |
|------------------------------|--------------|---------------|
| Tervrajz | | |
| 1:100 | 1 cm = 1 m | 1 m = 1 cm |
| 1:1000 | 1 cm = 10 m | 100 m = 10 cm |
| Tájékozódási futáshoz | | |
| 1:10000 | 1 cm = 100 m | 1 km = 10 cm |
| Vándortérkép | | |
| 1:25000 | 1 cm = 250 m | 1 km = 4 cm |
| 1:50000 | 1 cm = 500 m | 1 km = 2 cm |
| Autó/bicikli térkép | | |
| 1:100000 | 1 cm = 1 km | 1 km = 1 cm |
| 1:200000 | 1 cm = 2 km | 1 km = 5 mm |

Hol vagy a térképen?

A térkép mindig a valóság lekicsinyített és leegyszerűsített képe. Ahhoz, hogy tudjunk vele bánni, tudnunk kell, hogyan tartjuk (betájolás), mit jelentenek rajta a jelek (térképjelek), és mennyire van lekicsinyítve (lépték), vagyis mekkora az a távolság valójában, ami a térképen csak egy pár centiméter. Ehhez némi fantázia szükséges és főleg sok gyakorlat. A cél az, hogy a térképen mindig tudd,

- hol vagy,
- hol a cél és
- melyik úton jutsz el oda.

De honnan lehet tudni, hol vagy a térképen?

1. Keresd meg, hol van az a városrész vagy falu, ahol tartózkodsz a térképen.
2. Tájéld be a térképet, és te is fordulj észak felé.
3. Nézz körül. Ha látsz valami jellegzetest, ez lehet nagy út, tó vagy folyó, kilátóhegy, vasútállomás, gyár vagy fürdő, keresd meg a térképen.
4. Innen megpróbálhatod visszakövetkeztetni, hogy te merre vagy. Ha nem sikerül, menj egy olyan helyre, ami talán jellegzetesebb, vagy ahonnan jobb kilátás nyílik.

Térkép betájolása

- A térképen fent szokott lenni észak (kivétel esetén mindig megadják az észak irányt, pl. a balatoni térképeknél)
- állítsd be a tájolót északra és fektesd rá a térképre úgy, hogy párhuzamos legyen a hosszúsági körökkel.
- addig fordítsd a térképet és a tájolót, amíg a tű északra mutat. Most fekszik a térkép úgy, ahogy a valóság.

Figyelem: ezt ne csináld vaslábú asztalon, autótetőn, vagy más vastartalmú tárgyon, mert az iránytű a vas miatt nem fog jó irányt mutatni!

Észak betájolása

A Nap segítségével:

- a Nap keleten kel fel, délben dél felé mutat, és este nyugaton megy le.

Így ha tudod, hol kel fel a nap, akkor az előbbi versike alapján meg tudod állapítani, merre van észak. Később megtanulod magad a csillagok vagy az óra segítségével is betájolni. A legfontosabb mégis, hogy a tájolódat megtanuld használni.

Észak betájolását bárhol gyakorolhatod, akár otthon, az iskolában vagy a cserkészotthonban. Mindig tudd, merre van észak!

A tájoló és az iránytű

Az emberek már nagyon régen rájöttek arra, hogy a földnek két mágneses pólusa van. Ezek a mágneses pólusok majdnem pontosan az északi, ill. déli sarkon vannak. A földrajzi és a mágneses pólusok olyan közel vannak egymáshoz, hogy nálunk a különbség csak 1-2 foknyi, tehát elhanyagolható. Az első iránytűvel inkább csak a fő égtájakat lehetett meghatározni. Miután megépítették a tájolót a fokbeosztással, már nem csak az északi irányt tudták követni és feljegyezni, hanem bármilyen más irányt is pontosan meg tudták határozni.

Iránytűnek nevezzük azt a mágneses mutatót (tűt), ami észak felé mutat. Vele csak a 4 fő égtájat lehet meghatározni.

Tájolónak nevezzük azt a szerkezetet, amiben egy iránytű forog, és amin általában van egy fokbeosztás és egy célzóberendezés. A legtöbb tájoló 360°-ra van beosztva, ezért például a 130° szám esetén az irányt kelet és dél között kell keresni.

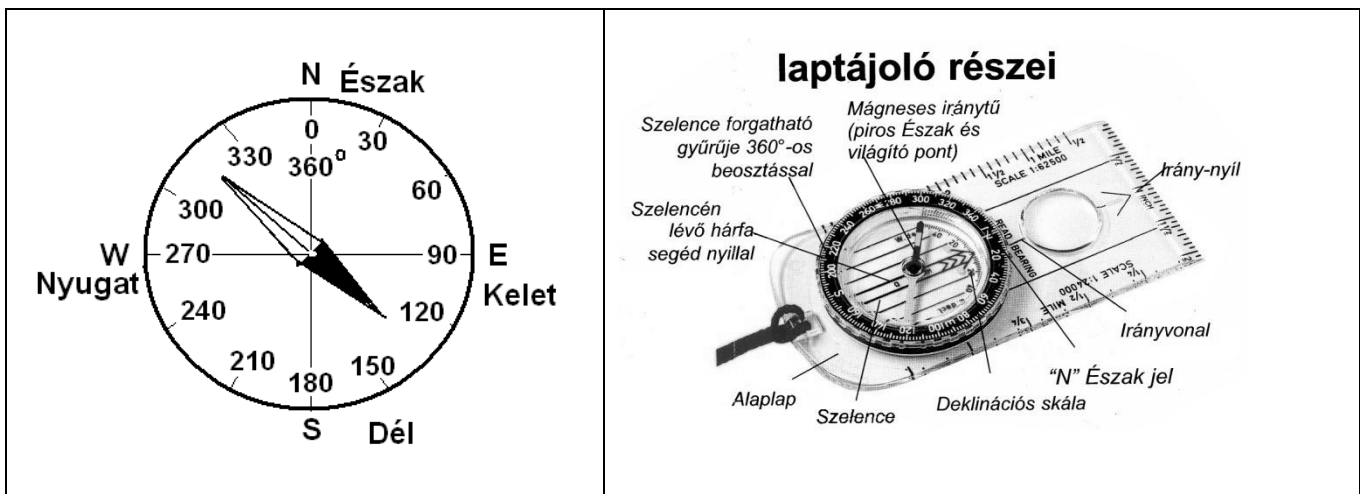

Figyelem! A tájolókat általában angolul vannak feliratozva. Ezért északot N-nel (North) jelölik. Az E betű pedig nem északot jelent, hanem keletet (East).

| Rövidítések | Égtájak |
|------------------------|------------------------|
| Észak (É) = North (N) | Észak = 0° (vagy 360°) |
| Kelet (K) = East (E) | Kelet = 90° |
| Dél (D) = South (S) | Dél = 180° |
| Nyugat (NY) = West (W) | Nyugat = 270° |

A tájoló használata

- A mágneses tű mindig északnak, tehát az N-re mutat. (A föld déli oldalán dél felé mutat.)
- A fokokat mindig a menetiránynyílnál kell leolvasni.
- A tájolónak általában 360 fokos beosztásuk van, de van 64-es, 400-as és 6400-as beosztású is. Tehát használat előtt nézd meg jól, hogy milyen tájoló van.
- A tájolónak van egy négyszögletű doboza, egy úgynevezett célzóberendezése, amivel be tudod célozni az irányt.

The diagram illustrates three methods of using a compass:

- A) Északot betájolni, térképet betájolni:** A rectangular compass housing is shown with the needle pointing to the 'N' (North) mark on the dial. An arrow above the dial points upwards, indicating the direction of travel.
- B) Menetirányt beállítani:** The compass housing is tilted so that the travel arrow points to the '40' mark on the dial. The needle still points to 'N'.
- C) Tárgyat betájolni:** The compass housing is tilted further. The travel arrow points to a distant mountain peak. The needle still points to 'N'. The dial shows the needle is pointing to the '40' mark.

A) Északot betájolni, térképet betájolni
A fekete gyűrűt addig fordasd, amíg észak jele (N) a menetirány nyíl felé áll. Ezután a tájólót addig forgatod, míg a tű az N-re mutat. Most mutat a tájoló észak felé, vagyis a 0 vagy 360 fokra.
Ez a tájoló alapállása.
Ha térképet akarsz betájolni, akkor a tájólót ugyanígy állítsd be. Fektesd a térképre úgy, hogy az egyik szélével párhuzamos legyen, és a térképpel együtt addig forgatod a tájólót, amíg a tű az N-re mutat.

B) Menetirányt beállítani
Ha kapsz egy menetirányt, hogy menj pl. 40 fok irányába, akkor a fekete gyűrűt addig forgatod, míg a 40-es a menetiránytű felé mutat. Most a tájólót újra addig forgatod, míg a tű az N-re mutat.

C Tárgyat betájolni
Ha látsz egy távoli hegycsúcsot és be akarsz tájolni, hány fokra van, akkor fordítva jársz el! A menetiránynyilat irányítsd rá a hegycsúcsra! A fekete gyűrűt addig fordasd, míg a tű az N-re mutat. A hegycsúcs irányát most a fekete gyűrűn tudod leolvasni.

Figyelem! Minél közelebb vagy a pólusokhoz, annál nagyobb az eltérés a mágneses pólus és a földrajzi pólus között. Ezt az eltérést a térképek oldalán fel szokták tüntetni, tehát annak megfelelően kell a fokokat átszámolni.

Tájékozódás a nap és a csillagok segítségével

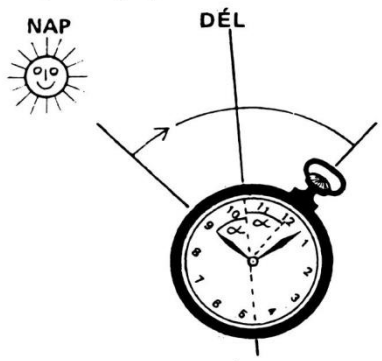
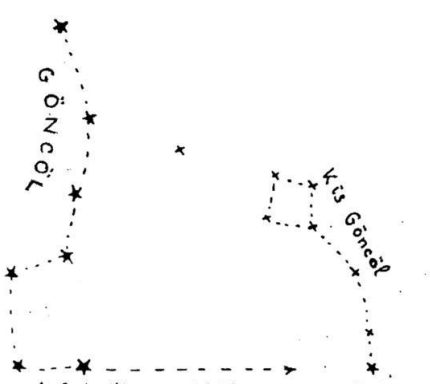
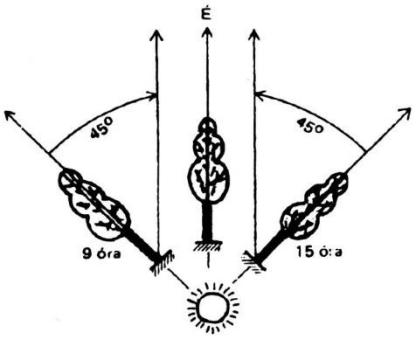
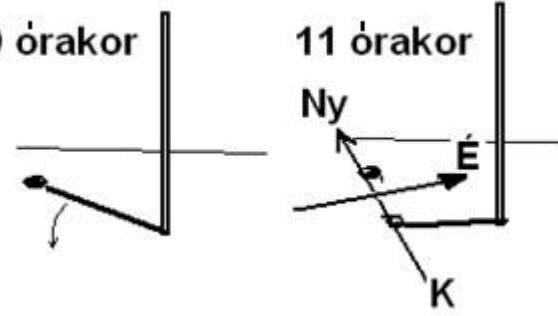
| | |
|--|--|
|  <p>A déli irány meghatározása óra segítségével</p> | <p>Órával</p> <p>Óra segítségével nem nehéz az északi irányt megállapítani. Ha nincs mutatós órad, akkor egy papírra rajzold fel a mutatók állását minél pontosabban.</p> <ol style="list-style-type: none"> 1. Az óramutatóval célozd be a napot. 2. A 12 és az óramutató közti szöveget elfelezed. 3. A felező dél felé mutat, tehát észak pont az ellenkező irányban van. 4. Nyári időszámítás esetén a 12-es helyett az 1-est kell venni a felezéshez. |
|  <p>A Sarkcsillagra mutatók</p> <p>A Göncölszék két csillaga a Sarkcsillag felé mutat.</p> | <p>Csillagokkal</p> <p>Az északi féltekén a Nagy Göncöl két hátsó csillaga között húzz egy vonalat. A vonalat hosszabbítsd meg és mérd rá ötször a két csillag közti távolságot. Az ott levő közepes fényű csillag az Északi sarkcsillag. Tehát arra van észak.</p> <p>A déli féltekén a Dél Keresztje csillagkép segítségével tájékozódhatsz. A kereszt hosszú szárát hosszabbítsd meg. Erre a vonalra mérd rá négyszer a kereszt hosszát. Ott van az égbolt déli sarka, de csillagot ott nem találsz.</p> |
|  <p>Az északi irány meghatározása árnyék segítségével</p> | <p>Órával és árnyékkal</p> <p>Mivel úgy látjuk, hogy a nap keletről nyugat felé halad, így egy fának vagy botnak az árnyéka pont ellenkező irányba fog mutatni. Tehát ha a nap 12 órakor délen áll, akkor az árnyék észak felé mutat. 9-kor, illetve délután 3-kor pedig 45°-kal tér el.</p> |
|  | <p>Árnyékkal</p> <p>Ha nincs órad, akkor az árnyék végét egy bottal vagy kövel megjelölöd. Egy pár órával később újra bejelölöd. A két pontot egy vonallal összekötöd, ami kelet-nyugati irányba mutat. Tehát az északi irány erre a vonalra merőlegesen áll.</p> |

Szintvonalak

Az alábbiakban összefoglaltunk néhány fontos tudnivalót a szintvonalakról.

A térkép szélén fel van tüntetve, hogy hány méteres magasságkülönbség van két szintvonal között. Ez lehet 5, 10, 20 vagy akár 50 méter is, de egy-egy térképen belül mindig egyforma.

A szintvonalak a valóságban nem látszódnak vonalként, csak a térképen. Vannak viszont tájak, ahol lépcsőzetesen van megművelve egy domboldal, és az úgy néz ki, mintha szintvonalak lennének.

Ahol a szintvonalak közel vannak egymáshoz, ott egy meredek lejtő van. Ahol messze vannak egymástól, ott lankás vagy szinte lapos a táj.

A szintvonalak sohasem állnak magukban, mindig van párjuk, melyek párhuzamosan haladnak egymás mellett.

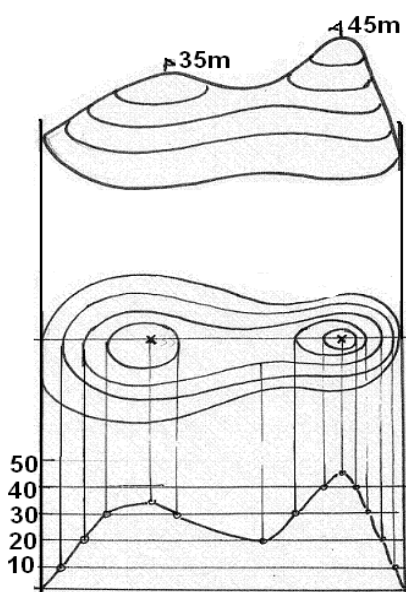

A képen ábrázolt kétcsúcsú dombra 10 méterenként vannak felrajzolva a magassági szintek. Az egyik csúcs 35 m, a másik pedig 45 m magas. A két csúcs közt egy nyereg vagy hágó van.

Felülről nézve ez úgy néz ki, mint egy fekvő nyolcas.

Ha egy vonal mentén felrajzoljuk a magasságokat egy külön ábrába, akkor megkapjuk a domb keresztmetszetét. Tehát ilyen emelkedőkön kellene mennünk, ha a dombon hosszába átvágnánk. Hegyi és biciklitúránál érdemes felrajzolni ezt a domborzati metszetet, hogy lássuk, hol vannak emelkedők. Ezt fontos tudni, amikor a menetidőt számítjuk ki.

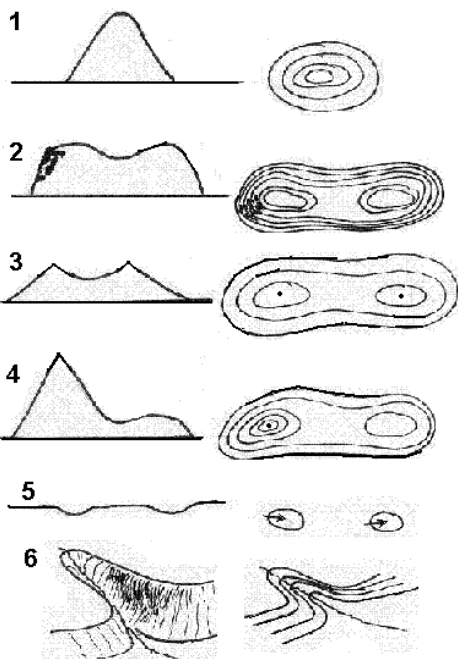

1. Kúp alakú domb, mely a térképen koncentrikus körök formájában jelenik meg.

2. Meredek oldalú domb két lapos csúccsal. Sok esetben sziklás szokott lenni. A sziklát fekete pöttyökkel jelzik a térképen. Ezek veszélyes hegyoldalak.

3. Lapos oldalú domb két hegyes csúccsal.

4. Különböző magasságú csúcsok

Különleges formák:

5. Főleg karsztos vidéken látni süllyedéseket. Ezek általában csak pár méter mélyek. Pontos térképeken ezeket egy nyíllal jelölik.

6. Ahol egy patak bemossa magát, sokszor meredek völgyek keletkeznek. Ezeket a térképen is jól lehet látni. Nem érdemes rajtuk keresztül átvágni.

Térképolvasás

Annak alapján, amit eddig tanultál a térképről és az iránytűről, te is tudsz már térképet olvasni. Vagyis elkezdheted gyakorolni élesben, hogy hogyan kell a térképekkel boldogulni.

Ha te vagy a térképolvasó, akkor egész úton ellenőrizned kell a térképet. Keresz meg előre minden útelágazást, kereszteződést a térképen és azonosítsd be. Így nem történhet meg, hogy ott állsz egy kereszteződésnél és nem tudod, hol vagy, illetve az egész órának várni kell, amíg te megkeresed az utat. Csak így tud az órs folyamatosan haladni. A tájoló legyen kéznél, hogy a térképet folyamatosan be tudd tájolni. Mindig betájolva tartsd, éppen ezért lehet, hogy a térképet néha éppenséggel fejjel lefelé kell tartanod.

Útiránytartás tájolóval és anélkül (átvágás)

Az átvágás nagyon izgalmas dolog, és ha jól csináljátok, sok időt meg lehet vele spórolni. Ellenkező esetben bajba is lehet keveredni, ezért óvatosnak kell lenni.

A legnagyobb veszély, hogy eltévedtek és vissza kell menni. Az is lehet, hogy hirtelen egy szakadék, folyó vagy egy autópálya keresztezi az utatokat. Ilyenkor vissza kell fordulni, mert a továbbhaladás életveszélyes lenne, vagy követni az akadályt, amíg egy hídhöz vagy felüljáróhoz nem értek.

Ezért ha térképpel mentek, akkor előbb nézzétek meg a térképen, hogy milyen terepen fogtok átvágni. Ha nincs semmi akadály, akkor meg kell állapítani, hogy hova akartok érkezni. Célként jobb egy utat vagy folyót keresni, mint egy házikót az erdő közepén, mert azt nagyon nehéz a térképen pontosan betájolni.

Tájolóval: A célpontnak megfelelően tájoljátok be a térképet; fektessétek rá az iránytűt és állítsátok be az iránytűn a fokokat. Ezzel az iránnyal becéloltok egy távoli pontot. Elmentek odáig és ott újra becéloltok egy távoli pontot, amíg el nem értek a célhoz. Menet közben folyamatosan figyeljétek a tájat is. Nem szabad az iránytűt magatok előtt tartani és úgy menni, mert elhagyhatjátok a becélzott pontot anélkül, hogy észrevennétek.

Ha nincs iránytűtök, de az irány adott (pl. az egyik fáig), akkor valaki az adott fánál marad, a többiek pedig úgy mennek tovább, hogy a megadott célpontot, a fát elhagyva a hátul maradó irányítja őket. Ő az, aki a két pont között be tudja tájolni az útiránynak megfelelő egyenest. Ennek értelmében a menet fától-fáig halad, mindig becélózva az útirányt.

Ez ugyan elég nehézkes egy módszer, de csak így tudjátok pontosan tartani az irányt.

Útirányt átvinni a térképre



Mielőtt átvágsz valahol, nézd meg, milyen akadályok vannak előtted. Ehhez az útirányt át kell vinned a térképre.

1. Tájold be a térképet!
2. A tájolón állítsd be az útirányt!
3. A tájólót fektesd rá a térképre, hogy az egyik széle a te tartózkodási pontodat keresztesse!
4. A tájoló szélén egy ceruzával húzd meg az útirányt!
5. Most látod, milyen akadályok állnak előtted, amelyeket talán ki kell kerülnöd.

Ha ezt az irányt a térképre akarod átvinni, akkor a beállított tájólót ráfekteted az előre betájolt térképre. A tájoló egyik széle a te tartózkodási pontodon menjen keresztül. A tájoló szélén egy ceruzával meghúzd az irányt. Így látod, hogy útvonaladon milyen akadályok vannak.

Oldal- és hátrametszés

Ezt a két metszést akkor kell használni, ha van nálad térkép és iránytű, de nem tudod pontosan, hogy hol vagy.

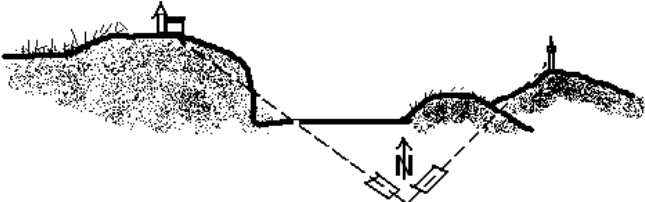
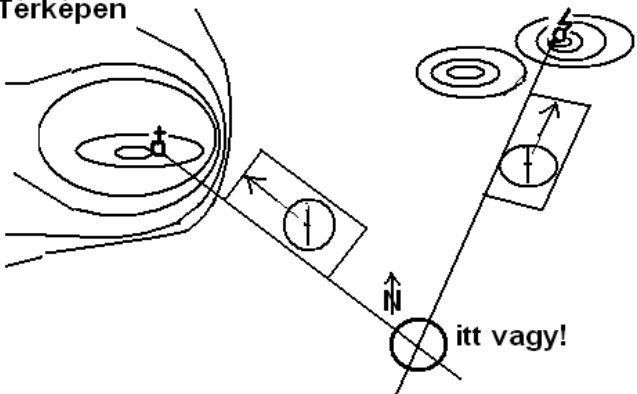
| | |
|--|--|
| <p>Valóságban</p>  <p>Térképen</p>  <p>itt vagy!</p> | <p>Az oldalmetszés</p> <p>Ha egy út vagy folyó mellett vagy, de nem tudod, pontosan hol, viszont látsz egy távoli tornyot, akkor oldalmetszéssel meg tudod határozni a pontos helyedet.</p> <ol style="list-style-type: none"> 1. Tájéld be a térképet! 2. Keresd meg a térképen az utat, vagy folyót, ami mellett állsz! 3. Keresd meg a tornyot a térképen! 4. Most tájold be a tornyot, hogy hány fokra van! 5. Fektesd a tájoló betájolva a térképre úgy, hogy a toronytól húzva egy egyenes vonalat messe a pontot, amin állsz! 6. A metszéspontnál állsz te! |
| <p>Valóságban</p>  <p>Térképen</p>  <p>itt vagy!</p> | <p>A hátrametszés</p> <p>Ha valahol egy nagy réten, pusztában vagy, de nem tudod pontosan, hogy hol, viszont látsz két jellegzetes pontot, akkor hátrametszéssel meg tudod határozni a pontos helyedet.</p> <ol style="list-style-type: none"> 1. Tájéld be a térképet! 2. Keresd meg a térképen az egyik pontot (tornyot, gyárat, stb.)! 3. Most tájold be a tornyot, hogy hány fokra van! 4. Fektesd a tájoló betájolva a térképre úgy, hogy a toronytól tudj egy egyenes vonalat húzni! 5. Most keresd meg a másik pontot a térképen, és azzal ugyanígy járd el! 6. Most van a térképen két vonal, ami valahol metszi egymást. Az a jó, ha kb. 90° alatt metszik egymást! 7. A legbiztosabb, ha van még egy harmadik pontod is, amit be tudsz mérni, de az ritka. |

Útvonaltervezés

Amikor tudod, hogy hol vagy és hová akarsz eljutni, akkor az indulás és a célpont között meg kell tervezned az utat. Ez lehet nagyon egyszerű, ha egyenes út visz a célhoz, de lehet nehézkes is. Főleg dombos hegyvidéken lehet fontos, hogy alaposan megnézd a térképet, mielőtt elindulsz.

1. Igyekezz kis utakon haladni. Kerüld a forgalmas főutakat.
2. Az erdei kis utak sokszor nem megbízhatóak. Lehet, hogy valamikor volt ott út, de most már csak egy nagy bozót van a helyén.
3. A szintvonalak alapján látod, hogy hol és mennyire meredek az út. Lehet, hogy egy kis kerülővel elkerülheted, hogy meg kelljen másznod egy dombot, majd ismét leereszkedned róla.
4. Folyóknál és autópályáknál keresd meg, hol van híd vagy átjáró.
5. A reptereket és a katonai területeket szintén meg kell kerülnöd, nem vághatsz át rajtuk.
6. Ha valahol át kell vágni, akkor legyen kijelölve egy biztonsági vonal, amire biztosan rá fogsz találni (nagyobb út, folyó).

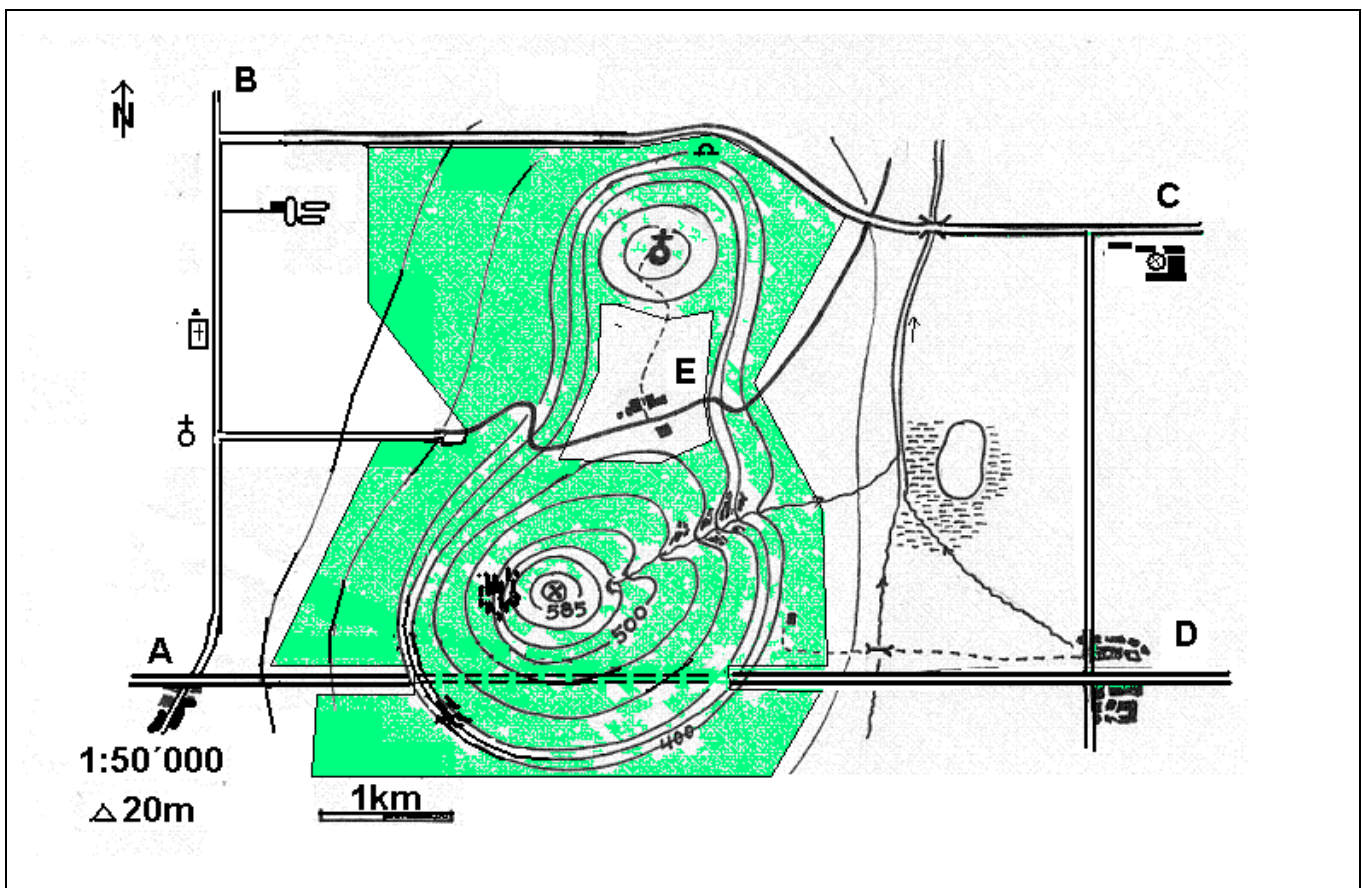

Ezen a mintatérképen kipróbálhatod, sikerül-e A-ból D-be átmenni rövid, de biztonságos úton. Mérd ki a távolságokat és a magasságokat is a pontok között. A megoldást a fejezet végén megtalálod.

Menetidő-számítás

Cserkészletünk egyik legizgalmasabb része a portya. Hogy sikeres legyen a portya, fontos, hogy jól előkészítsük. Ehhez tartozik az útvonal kijelölése, lejárása és a menetidő kiszámolása.

Útvonal megtervezése

Keressétek ki a térképen, hogy merre mentek.

Nem mindig a légvonal a legrövidebb út.

Figyeljete a szintvonalakra.

Figyeljete a folyókra, tavakra, autópályákra, mert azokat nem lehet bárhol keresztezni.

Útvonal lemérése

Cérnával: egy vékony cérnát leraktok az útvonal mentén a térképre. Aztán megméri a hosszát és átszámoljátok kilométerbe.

Műszerrel: térképmérővel végiggurigázzátok az utat és leolvassátok az eredményt.

Papírral: egy papírlap szélét odateszitek a térképen az út mellé. Az első kanyart bejelölitek egy kis csíkkal. Aztán a papírt újból az úthoz igazítjátok, és így tovább. A végén megméri a távolságot az eleje és a vége között, és átszámoljátok kilométerbe.

Menetidő kiszámítása

Az egyszerű menetidőt ki lehet számítani így : **km / óras teljesítmény* = egyszerű menetidő** (*lásd a Teljesítménytáblát) Ez viszont csak sík területen és állomások nélkül pontos.

Pl. Megmértük, hogy az út 12,5 km hosszú. Tehát cserkészeknek $12,5 \text{ km} / 4 \text{ km} / \text{óra} = \underline{3,1 \text{ óra}}$

Hozzáadások az **útvonalhoz** :

Minden 100m emelkedőhöz: + 1 km

Minden 200m *meredek* lejtőhöz : +1 km

Pl. Az előbbi 12,5 km hosszú út 550 m-t emelkedik.

Tehát $12,5 \text{ km} + 5,5 \text{ km} = 18 \text{ km}$. Tehát cserkészeknek $18 \text{ km} / 4 \text{ km} / \text{óra} = \underline{4,5 \text{ óra}}$

Hozzáadások a menetidőhöz:

Állomásonként 10-30 perc.

Minden 3 óra menetidőhöz 1 óra szünet.

Nagyon meleg időben minden 1 óra menetidőhöz 10 perc szünet.

Esőben minden 2 órához 1 óra szünet.

Pl. Az előbbi példában van még 4 állomás és nagyon meleg van.

Menetidő 4,5 óra = 270 perc

Állomás 4 x 20 perc = 80 perc

Szünet 3 óra után = 60 perc

Meleg idő 4,5 x 10 = 45 perc

Portya összideje 455 perc (= 7 óra 35 perc)

→ Tehát fontos a menetidőt pontosan számolni, mert nagyok a különbségek!

| Teljesítménytáblázat | csomag nélkül | | csomaggal | |
|----------------------------|------------------|-------------------|--------------------|-------------------|
| | óránként | napi teljesítmény | óránként | napi teljesítmény |
| Kiscserkész 8-10 év | 3 km (1.9) | 8-10 km (5-6) | 2 km (1) | 5 km (3) |
| Cserkész 10-12 év | 3.5 km (2.2) | 15-18 km (9-11) | 3 km (2) | 10-12 km (6-7.5) |
| Cserkész 13-15 év | 4 km (2.5) | 20-25 km (12-16) | 3.5 km (2.2) | 15-20 km (9-12) |
| Rover 16 évestől | 4-5 km (2.5-3.1) | 30-35 km (19-22) | 3.5-4 km (2.2-2.5) | 20-25 km (12- 16) |
| Katonák | 5-6 km (3.1-3.8) | 50-60 km (31-38) | 4-4.5 km (2.5-2.8) | 30-45 km (19-28) |

Zárójelben mérföld (mile)

1 mérföld (mile) = 1.6 km

Tájékozódás GPS-szel



A GPS-szel való tájékozódásról külön könyvet lehetne írni (írtak is már sokat). E műszer lényege, hogy a GPS a műholdak alapján tudja megállapítani, hogy hol van, és ezt átszámolja a helyi koordinátákra. Ehhez viszont szükséges, hogy szabad legyen fölötte az égbolt és legyen benne feltöltött elem is. Ez viszont két hatalmas hátrány számunkra, hisz sokat járunk erdőben, ahol pont az eget nem lehet látni, másrészt az elemünk lemerülhet.

Ennek ellenére cserkészként is tudni kell a GPS-készülékkel bánni, útvonalat megadni és eltalálni a célhoz.

Indítás:

Kapcsold be a készüléket

Menj vele olyan helyre, ahol látszik az égbolt.

A GPS most megkeresi a műholdakat. Amint talált legalább három műholdat, jelzi, hogy kész a navigálásra.

Ilyenkor kijelzi, milyen pontossággal tud dolgozni. Ez általában 3-30 m között van.

Ilyenkor látod, hogy milyen magasan vagy és a helyed koordinátáit is.

Útvonalat megadni:

Az útvonal megadása vagy számítógépen történik, ahol egy programról egyenesen a GPS-be töltöd a célpontokat, vagy kézzel kell megadnod a pontok koordinátáit.

A koordinátákat (pl. a geocachinghez) megkapod a honlapon. Arra ügyelj, hogy a koordináták helyes formátumban legyenek.

Egy pontot azonban meg tudsz adni úgy is, hogy a GPS-szel elmész a célhoz, és ott megnyomod a gombot, hogy azt a helyet célpontként tárolja el. Ha most valakinek odaadod a GPS-t, akkor ő is el tud vele menni a célhoz.

Útvonalkövetés:

Ha megadtad az útvonalat vagy célpontot, akkor beindítod az útvonalkeresést.

Most a GPS elvezet az egyik ponttól a másikig.

Ha a GPS-ben van térkép, akkor téged is úgy vezet el az úton, mint egy autót. Ha viszont egy egyszerű készülék, akkor csak azt adja meg, hogy légvonalban hol a következő célpont. Mivel ez légvonalban történik, ez nem éppen a legegyszerűbb. Ezen kívül a GPS csak akkor tud irányítani, ha mozgásban vagy. A GPS mutatja még, hogy milyen régóta vagy úton (menetidő), jelzi a sebességedet, és hogy milyen messze vagy még a céltől.

A célnál:

Ha megérkeztél a célhoz, akkor nézd meg, milyen pontossággal dolgozik. Ha 6 m-es pontosságot ír, akkor egy 12 m átmérőjű körben kell keresned a célt.

GPS, geocaching

A portyázásnak vagy kincskeresésnek egy modern változata a geocaching. Lényegében úgy működik, hogy valaki eldug egy dobozt egy „kincsel”. A pontos helyét megadja az interneten, tehát mindenki elmehet megkeresni. Különböző fajtái vannak: egyszerű és multi (több állomással). A játék elsősorban rovereknek, vándorkorosztálynak alkalmas.

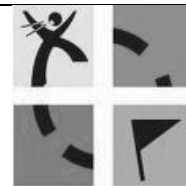
**1. Az előfeltételek**

- A geocachinghez szükséges, hogy legyen egy GPS-készüléked.
- Ezen koordinátákkal kell az útvonalat megadnod.
- Ugyanakkor meg kell találnod a célpontokat a GPS segítségével.
- Ismerned kell a helyileg használt koordinátarendszert.
- Tudj bánni az internettel.

2. Az előkészületek

- Az interneten keress egy geocaching oldalt, pl.: www.geocaching.com
www.opencaching.de
- Ott add meg a helyet, ahol ládát akarsz keresni: **irányítószám vagy városnév**
- A gép kiadja a legközelebbi ládát.
- Általában a következő adatokat is megtalálod: **Honnan kell indulni? Milyen hosszú a pálya? Hány állomása van? Milyen jellegű?**
- Ezek közül válaszd ki a megfelelőt.
- Tervezd meg, hogyan tudsz a kiindulópontra eljutni (vonat, bicikli), és mikor tudtok menni. (elég-e egy délután vagy kell egy egész nap).

3. A felszerelés

- **GPS-készülék és pótelem**
- **Térkép:** Ha régebbi GPS-készüléked van, amin nincs színes térkép, akkor térkép is kell.
- **Kincs** (egy kis tárgy, amit csereként raksz a ládába.)
- **Írószer**
- **Leírás:** Nyomtasd ki a leírást az internetről és vidd magaddal, mert azon szokták megadni, hogy hogyan lehet megtalálni a ládát.
- Kiránduláshoz való **cserkészfelszerelés**, mert sokszor árkon-bokron keresztül kell átvágni.

4. A keresés

Ha megérkeztél a kiindulóponthoz, nézd meg, hogy tényleg jó helyen vagy-e? Tehát kapcsold be a GPS-t és nézd meg, hogy a koordináták egyeznek-e a kiindulópont koordinátaival. Most a leírás szerint kell haladnod.

Ha vannak közbeeső állomások, akkor azokat kell előbb megtalálnod, mielőtt a végcélhoz eljutsz.

Ha a láda közelébe érkezel, akkor a GPS-en nézd meg, milyen pontossággal tud dolgozni. Ez általában 3-30 m között szokott lenni. Sűrű erdőben lehet, hogy nem is működik. Állj be oda, ahol a GPS megadta a célpontot, és onnan csigavonalban menj kifelé.

A láda általában jól el van dugva, hogy mások ne találják meg. Legtöbbször még egy vízhatlan zsákba is beleteszik.

5. A láda

Ha megtaláltad, kiveheted belőle a kincset és belerakhatod helyette azt, amit te hoztál magaddal. Ha van benne napló, akkor beírhatod a nevedet és a dátumot, hogy mikor találtad meg. Utána újra dugd el jól a ládát ugyanarra a helyre. Ügyelj arra, hogy közben mások ne lássanak, nehogy elvigyék a ládát. A láda nagysága 10 mm-től 30 cm-ig bármilyen méretű és formájú lehet.

6. Szabályok







- Ne menj magánterületre!
- Keresés közben ne rongáld a természetet!
- Szedd össze útközben a szemetet!
- Ne áruld el a láda helyét másoknak!
- A légvonal nem mindig a leggyorsabb út!
- Ne rongáld az állomásokat, jeleket!

GPS helyett használhatsz koordinátahálós térképet és iránytűt is!

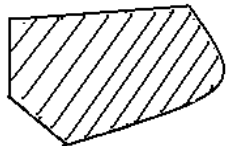
Térképvázlat és látraajz készítése

Ki ne ismerné a kalóztörténeteket, mikor egy üvegben találnak egy régi térképet, amin be van jelölve a kincsesláda helye. Ilyen térképet készíthetsz te is. Ennek segítségével tudsz tervezni éjjeli támadást, tervet számháborúhoz, vagy egyszerűen csak megmutathatod a barátaidnak, hogyan nézett ki a táborotok. Ehhez egy papír és egy kemény alap szükséges, amin tudsz rajzolni, ezen kívül csupán egy ceruza, radír, tájoló és vonalzó. Előbb mindig a körvonalakat rajzold meg. Ha azok jók, akkor jöhetnek bele az utak, sátrak, épületek. Elsőre lehet, hogy nem fog sikerülni. Vagy túl nagy, vagy túl kicsi lesz, esetleg nem lesz arányos. Akkor ki kell radírozni és újrakezdeni.

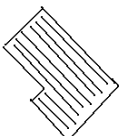
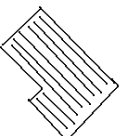
Jelek

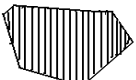
| <u>Látraajz</u> <u>(oldalról)</u> | <u>Térképvázlat</u> <u>(felülről)</u> | |
|---|---|--|
|  |  | Az erdőket mindig ferde vonalakkal jelöljük. A fenyőket hegyesre, a lomblevelű erdőket gömbölyűre rajzoljuk. |
|  |  | Az utakat, akár csak a térképen, egy határozott vonallal jelöld! |
|  |  | A tavakat és vizeket vízszintesen rajzoljuk. A folyóknál meg lehet adni a folyás irányát egy nyíllal. |
|  |  | Legelőket nem jelölünk, de a szántásokat a barázdák irányában bejelöljük. Ha van jelentősége, meg lehet nevezni a gabonafajtát is. |
|  |  | Házakat és falvakat merőleges csíkokkal jelölünk. A jellegzetes épületeket ki lehet emelni. |

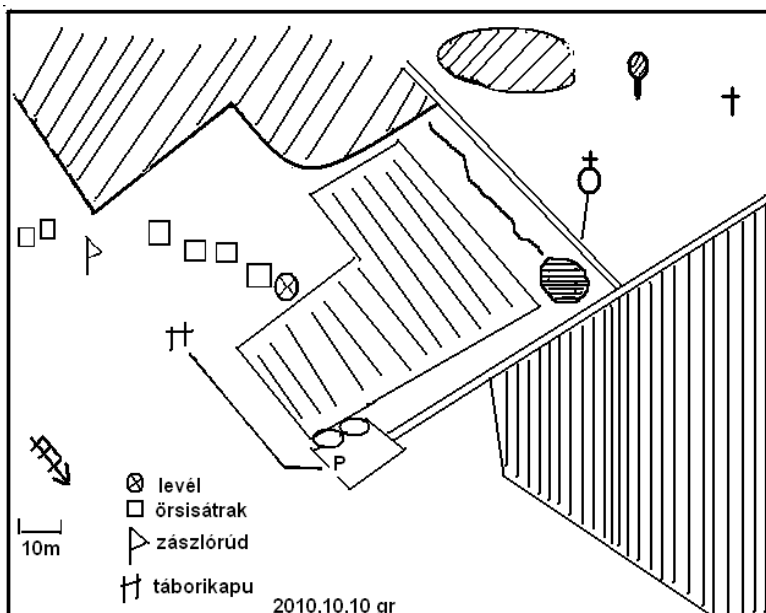
A térképvázlat

A térképvázlat egy egyszerű térkép, tehát mintha egyenesen felülről néznéd a tájat. A főbb méreteket lépd le, hogy nagyjából arányos legyen a térképed. Az erdőket, tavakat, utakat, házakat rajzold be. Használd a térképjeleket! Az egyebekhez te magad is kitalálhatsz jeleket. Ezeket oldd fel a rajz szélén! Legyen rajta mindig: az északi irány, a lépték, a dátum és a neved.

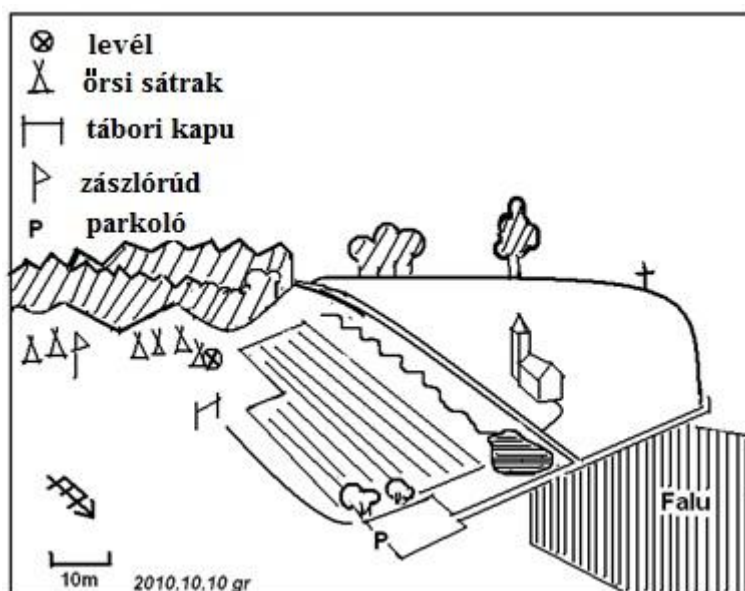
A látvány

A látványt úgy készíted, hogy átmész a szomszéd dombra, és onnan lerajzolod azt, amit látsz, tehát oldalról nézed a tájat. Próbáld meg nagyjából arányosan rajzolni! Az erdőket és a különálló házakat rajzold be úgy, ahogyan látod. A tavakat, utakat, falvakat úgy rajzold meg, mint a térképen. Az egyéb dolgokhoz magad is kitalálhatsz jeleket. Ezeket írd oda a rajz szélére! Legyen mindig rajta: az északi irány, a lépték, a dátum és a neved.

Terepfelmérés térképpel

Napjainkban annyira pontosak lettek a műholdas képek, hogy egyes számítógépes programok segítségével szinte embereket is fel lehet ismerni rajtuk. Mégis ajánlatos térképen is megnézni a terepet. A terepfelmérés keretében figyeljünk a következőkre:

- Milyen a domborzat (szintvonalak)?
- Milyen a növényzet (erdő, fű, legelő, sziklás, szántó föld)?
- Milyen a környék (közeli házak, utak, repülőtér, vizek)?

Így térképen is ki lehet keresni nyugodt tisztásokat, kieső erdőszéleket, illetve víz közeli táborhelyet. Viszont véglegesen csak helyben fogod tudni eldönteni, hogy valóban jó-e a tábor vagy a sátorhely.

Ehhez fontos tényezők:

- Lapos legyen.
- A talaj lehetőleg füves vagy avaros legyen.
- Legyen a közelben tűzrakási lehetőség.
- Legyen víz a közelben.
- Essen távol vasúti sínektől, forgalmas utaktól, szórakozóhelyektől, iparterülettől.
- Legyen távol a sziklafalaktól és sebes pataktól.

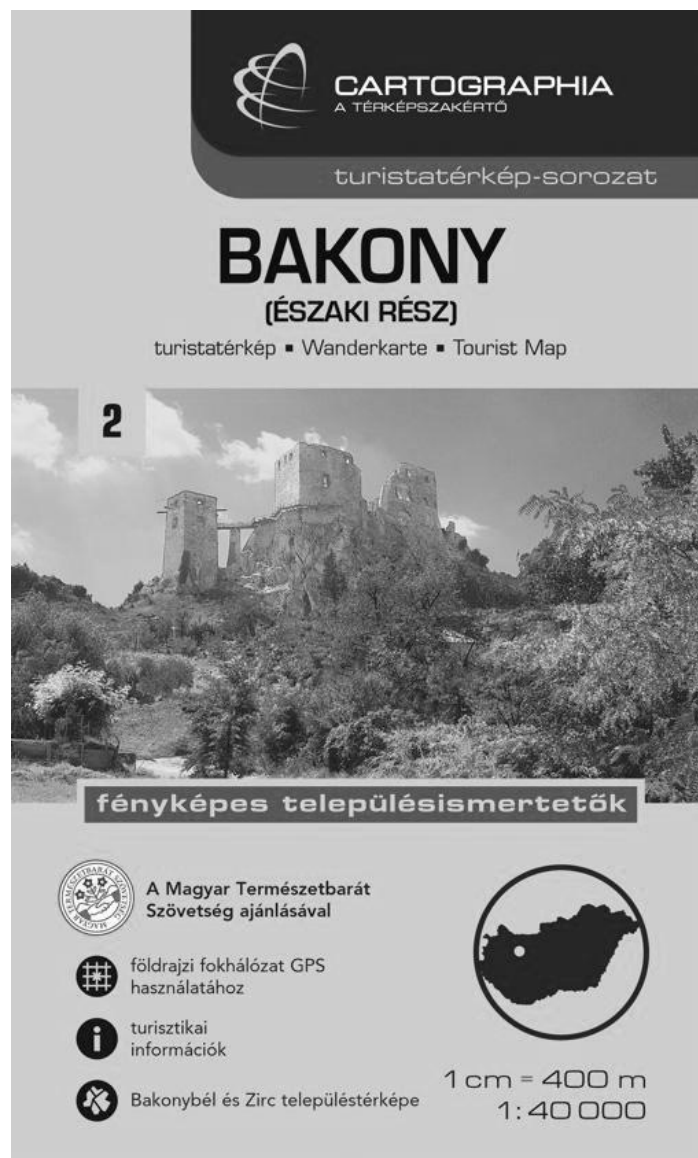

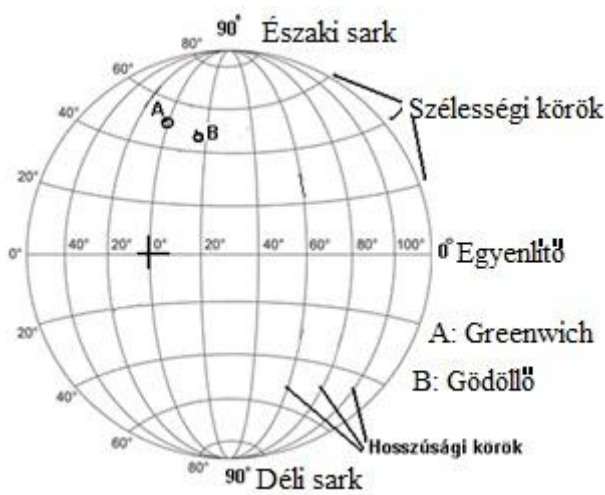
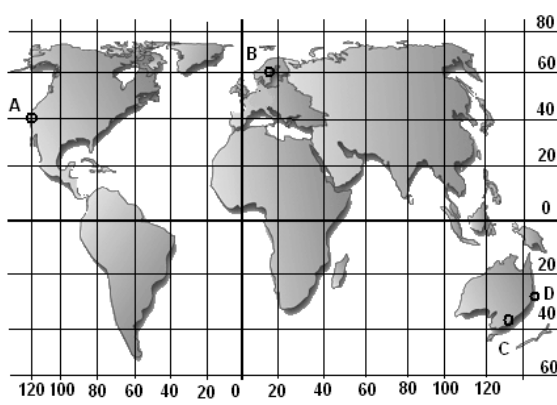

Egyéb hasznos és érdekes gyakorlati tudnivalók**Koordináták**

Ahhoz, hogy a föld minden pontját pontosan meg lehessen határozni, egy hálót „terítettek” a földre, melyet koordinátahálónak neveznek.

| | |
|--|--|
|  |  |
| <p>Szélességi körök Az észak-déli irányt az Egyenlítővel párhuzamos körökkel – a szélességi körökkel - számoljuk. Az egyenlítő a 0° (nulla), onnan indulnak az 1° - 90° körök, a 90° pedig az északi vagy déli sark.</p> <p>Hosszúsági körök A kelet-nyugati irányt a hosszúsági körökkel számoljuk, melyek a meridiánoknak felelnek meg. Mivel a meridiánok mind egyformák, 1884-ben eldöntötték, hogy a 0° hosszúsági kör a greenwichi csillagvizsgálón (A) fut át (ez London mellett van). A nullától keletre és nyugatra számoljuk a fokokat, melyeket 1°- 180° keleti, illetve 1°-180° nyugati hosszúnak nevezünk, tehát nincsenek negatív fokok. Pl. 47° 36' N / 19° 22' E lenne Gödöllő (B) koordinátája.</p> | <p>A térképen láthatod a KMCSSZ legkiesőbb csapatait.</p> <p>A legnyugatibb csapat: San Francisco 37° 47' É/ 122° 25' Ny A legészakabbi csapat: Stockholm 59° 20' É/ 18° 3' K A legdélebbi csapat: Melbourne 37° 48' D/ 144° 57' K A legkeletibb csapat: Sydney 33° 51' D/ 151° 12' K</p> <p>Keresd ki a saját városod koordinátáit!</p> |

Mivel többféleképpen lehet felírni a koordinátákat, nagyon kell vigyázni, melyik rendszerrel dolgozunk! Ez főleg a GPS-nél nagyon fontos.

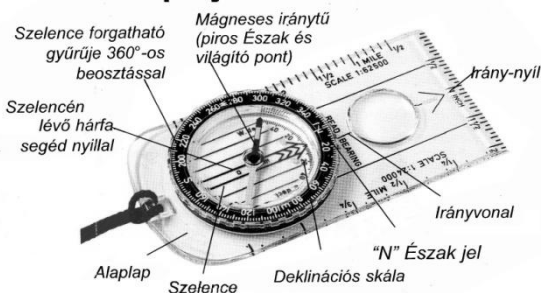
Tájéolófajták

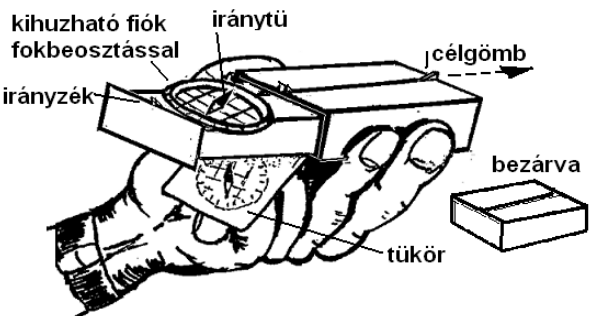
| | |
|---|---|
| <p>laptájéoló részei</p>  | <p>Sport- vagy laptájéoló Olcsó és egyszerű tájoló, amit a tájékozódási futásnál és a cserkészetben is jól lehet használni. 360 fokos beosztása van. A tű mozog, a fokokat forgatható gyűrűvel lehet beállítani. A menetirány mindig azonos az irány-nyíllal. A tű mindig észak (N) felé mutat. Pontos célzásra nem alkalmas, viszont nagyon jó térképmunkákhoz. A szélén van cm-es beosztás is.</p> |
|  | <p>Hagyományos tájoló Olcsó, de komplikált szerkezet. A tű nem mozog külön, hanem a fokokkal együtt egy lapon. Így nem lehet külön beállítani a fokokat. Fokbeosztása általában 360 fok, de lehet 400 vagy 6400 fokos is. Erre figyelni kell! Célzóberendezése nehézkes. Kerek alakja miatt a térkép betájolása is nehézkes. (Le kell hajtani a tetejét a célzófonállal és azt fektetni a térképre).</p> |
|  | <p>Svájci tájoló Drága, viszont a leghasznosabb tájolófajta. Zárt állapotban egy kis doboz, ami védi a szerkezetet. A tű külön mozog és a fokokat forgatható gyűrűvel be lehet állítani. Általában 360 fokos, viszont ha katonai kivitelezésű, akkor 6400 fokos (ez a tüzérségi beosztás). Célzáshoz van benne egy kis tükör, amivel lehet látni a fokokat, miközben becélizzuk az irányt. Ezért kiválóan alkalmas célzásra.</p> |

Figyelem! A tájólók feliratai általában angol nyelvűek. Ezért északot N-nel (North) jelölik. Az E betű pedig nem északot jelent, hanem keletet (East).

Észak (É) = North (N)
 Kelet (K) = East (E)
 Dél (D) = South (S)
 Nyugat (NY) = West (W)

Fokbeosztások

Napjainkban 3 fajta fokbeosztás terjedt el:

| Fok 1 kör = 360° (fok) 1 fok = 60' (perc) 1 perc = 60'' (másodperc) | Újfok 1 kör = 400 g (gon) | Vonás 1 kör = 6400 v (vonás) A tájolón általában a két nullát elhagyják, tehát csak 64 áll. |
|---|--|--|
| Kelet 90° Dél 180° Nyugat 270° | 100 ^g 200 ^g 300 ^g | 1600 ^v 3200 ^v 4800 ^v |
| A legelterjedtebb beosztás. Ezt szoktuk a cserkészletben is használni. | Technikai mérésekhez, illetve földmérésekhez használják. | Katonai célokra használják. A tűzéreknél 1 vonás megfelel 1 m eltérésnek 1 km távolságban. |

Ezért ha kapsz egy számot, pl. 320°, vagyis ennyi fok irányába kell menni, akkor nézd meg, hogy a tájolódon is fok van-e, nem pedig gon vagy vonás.

Módszertani játékok**Iránytűkészítés**

Ha egy sima tűt mágnessel megdörzsöltök, és egy fonálra felakasztjátok, hogy szépen, vízszintesen lógjon, akkor észak felé fog fordulni. Ugyanez történik, ha egy tál vízbe rakjátok úgy, hogy a víz tetején ússzon. Ez csak kisebb tűvel működik, és kell hozzá egy darab papír, amire ráteszitek. A papír le fog süllyedni, a tű a víz tetején marad és észak felé fog fordulni. Mágnes helyett egy darab ronggyal is jól meg lehet dörzsölni.

Szintvonalak

Szintvonalakat lehet készíteni krumpliból, de lehet kivágni kartonlapból vagy styroporból és barkácsgumiból is. Csináljatok előbb egy rajzot, ami alapján kivágjátok az egyes szinteket. Amint egymásra rakjátok, látjátok, hogyan emelkednek ki a dombok.

Kincskeresés

Készíts egy térképvázlatot vagy látrajzot! Ezen add meg a kincs helyét. A másik csoportnak meg kell találni a kincset.

Csillagportya

Egy térképvázlaton megadsz 4-5 pontot, ahol el van dugva egy állomás. A pontos helyet iránnyal és léptékkal adod meg. Minden játékosnak kell egy iránytű, mellyel megkeresi a kincset.

Iránytűpálya

Megadsz kb. 5 irányt és távolságot egy cédulán. Aki ezt pontosan megcsinálja, megtalálja az eldugott kincset. Aki pedig kiszámítja az egyenes utat, mármint a rövidítést is, az külön díjat kap.

Fától fáig

Az első fán rajta van egy cédula egy iránnyal és távolsággal. Ha oda megérkezel, akkor ott megint találsz egy fát egy cédulával, amin egy új irány és távolság van megadva. Ez így megy tovább, míg célba nem érsz. (Itt nincs rövidítés).

Térképmese

A mese a papír bal alsó sarkában kezdődik. A papír tetején van észak és a lépték: 1: 50'000. Onnan elindulunk észak felé. A többieknek le kell rajzolni a térképet.

Megyünk 1 km-t, amikor jön egy autópálya nyugatról dél felé, ami alatt átmegyünk.

Tovább megyünk 2 km-t, amikor kettéválik az út, aminek a baloldalán egy kápolna van.

1 km után nyugatra van egy kis temető.

Megyünk tovább 1 km-t, onnan keletre, kb. 1 km-re van egy sportpálya és 3 km-re van egy kis domb egy kápolnával a tetején, stb.

Aztán az út elkanyarodik kelet felé.

1 km után látunk kb. 1 km-re délen egy sportpályát.

3 km-rel később egy barlang mellett megyünk el, stb.

A fontos az, hogy legyen a mesélő előtt is egy rajz, ami alapján mesél, és amin aztán ellenőrizni tudják a saját rajzukat (pl. az alábbi mintatérkép).

Útvonalmegoldás

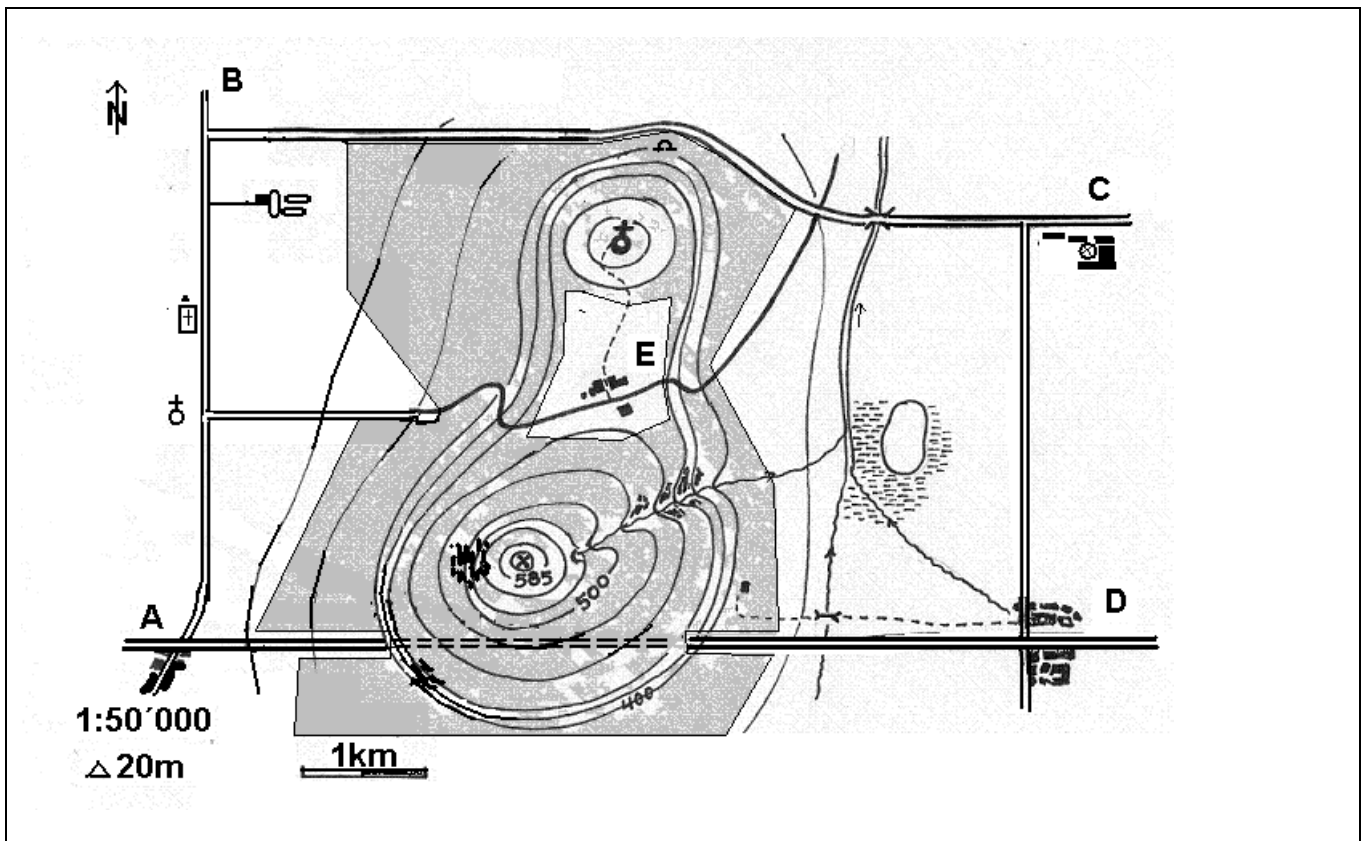

Ha A-ból át akarsz menni D-be, akkor a távolság légvonalban 7 km. Viszont az egyetlen út egy autópálya, amin viszont nem mehetsz. Egyenesen átvágni nem érdemes, mert van egy nagy domb. A másodrendű út mellett elmenni B felé és onnan C-be és D-be nagy kerülő (14,5 km). Így marad az út a nyergen át É felé. Célszerű lejönni a hegyről és kijönni az erdőből, az erdő szélén pedig elmenni dél felé a kis útig. Ott a kis út már elvisz D-be (11,5 km + 1 km = 12,5 km, a 100 m emelkedőre hozzáadunk 1 km-t).

Magasságok: A 350 m, B 350 m, C 370 m, D 370 m, E 450 m

Távolságok: AB 4 km, BC 7 km, CD 3,5 km, DA 6,5 km, AE 6 km plusz 100 m emelkedő, EC 5 km plusz 100 m lejtő.

Becslés

| | |
|-----------------------|---|
| Újonc cserkész | <ul style="list-style-type: none">- Saját testmagasságodat és súlyodat ismered.- Saját méreteidet ismered: kis-, és nagy arasz, hüvelykujj, testmagasság, fesztáv, 1 láb, 1 lépés. Hány lépés 10 m (vagy 10 yard)? |
| Táborverő | <ul style="list-style-type: none">- KIM-játék- 90 % pontossággal megmondod, hogy mennyi 1 m, 10 cm (vagy 1 láb, egy yard, 1 hüvelyk)- Árak: becsüld meg egyes tárgyak bolti árát (5 db)!- Pénzbeosztás: minél olcsóbban vedd el az őrödnek- Saját méreteidet ismered: kis-, és nagy arasz, hüvelykujj, testmagasság, fesztáv, 1 láb, 1 lépés. Hány lépés 10 m (vagy 10 yard)? |
| Portyázó | <ul style="list-style-type: none">- Idő: 1 perc hosszát felbecsüld.- A Nap állásából felbecsüld, hogy hány óra van.- Nagyobb távolságot meg tudsz 90% pontossággal becsülni (arc, ember, embercsoport segítségével).- Távolságbecslés (pl. hüvelykujjal).- Mennyiségek: becsüld meg 5 különböző mennyiséget (pl. hány ember van egy teremben, mennyi víz van egy tartályban).- Saját méreteidet ismered: kis-, és nagy arasz, hüvelykujj, testmagasság, fesztáv, 1 lépés, láb. Hány lépés 100 m (vagy 100 yard)? |
| Honfoglaló | <ul style="list-style-type: none">- Háromszögelés: magasság és folyó szélességének megállapítása-10 alpméret: becslést segítő méreteket ismersz (pl. emelet, ingalengés, fa magassága, focipálya hossza, pénz mérete, stb.).- Pénzbeosztás: vásárolj be egy kirándulásra minél olcsóbban.- Pénzügyi elszámolás: tudsz helyesen a bevételről – kiadásról elszámolni.- Munkaidő: gyakorold egy feladat elvégzéséhez szükséges idő becslését (pl. csomagolás, főzés...) |
| Egyéb | <ul style="list-style-type: none">- Egyéb hasznos, érdekes gyakorlati tudás.- Módszertani játékok |

Ha becslésről van szó, akkor nemcsak a hasunkra ütünk és mondunk egy számot, hanem igyekszünk különböző, de egyszerű módszerekkel minél pontosabban eltalálni a kívánt méretet. Tehát a becsléshez egyszerű mérések is tartoznak, melyekhez az önméreteket használhatjuk. Ha viszont mérőszalagot használunk, vagy órát, akkor mérésről beszélünk.

Önméretek és használatuk

Mérd meg saját méreteidet! Azok segítségével meg tudsz mérni más tárgyakat is. Minden évben ellenőrizd a méreteidet!

| | Újonc | Táborverő | Portyázó | Honfoglaló |
|----------------------------------|-------|-----------|----------|------------|
| Dátum | | | | |
| A. Testmagasság és testsúly | | | | |
| B. 1 m vagy 1 yard a testeden | | | | |
| C. Térdmagasság | | | | |
| D. Karhossz | | | | |
| E. Alsókarhossz | | | | |
| F. Lépéshossz | | | | |
| G. Hány lépés 10 m vagy 10 yd | | | | |
| H. Karfesztség | | | | |
| I. Láb | | | | |
| J. Nagyarasz | | | | |
| K. Hüvelykujj | | | | |
| L. Kísarasz | | | | |
| M. Kézszélesség / 10 cm testeden | | | | |

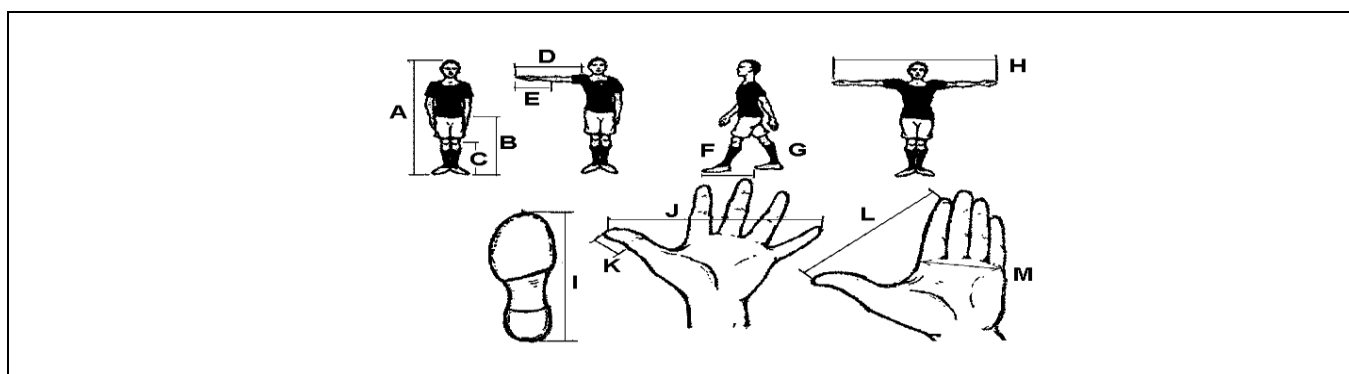

KIM-játék

KIM egy regényhős neve. A regényt, melyet azóta már többször meg is filmesítettek, Rudyard Kipling írta, aki a világhírű Dzsungel könyve szerzője is. Kim egy indiai fiú, aki nagyon jó volt a megfigyelésben, és ezért mint kém dolgozott az angoloknak. Azóta KIM-játék néven ismerjük azokat a játékokat, melyek az érzékszerveket és a megfigyelőképességet fejlesztik. Így nem csoda, hogy rengeteg KIM-játék van, és mindig ki lehet találni újakat is.

A KIM-játék

Rakj ki 10, 20, 30 tárgyat a földre. Nézzétek 1 percig, aztán takarjátok le. Ki emlékszik minden tárgyra?

Séta-KIM

Séta közben igyekezzetek minél több részletet megfigyelni. A végén mindenki kérdezhet valamiről, amit megfigyelt. Ki figyelte meg a legtöbb dolgot?

Szagló-KIM

Próbálj meg különböző illatokat és szagokat bekötött szemmel megismerni!

Tapogató-KIM

Találd ki, milyen tárgyakat adnak a kezébe!

Hang-KIM

Találd ki, milyen hangokat hallasz! Vagy mivel és mit csinálnak a többiek?

Alapmértékek becslése

Tanuld meg, hogy mennyi egy méter a valóságban. Ha ezt rendszeresen gyakorlod, szemed megtanulja, hogy néz ki egy méter. Így a jó cserkész látja, ha egy asztal kevesebb, mint 1 m magas, a szoba meg magasabb, mint 2 m. Tanulj meg így 90% pontossággal tárgyakat megbecsülni. 90% azt jelenti, hogy egy 1 m-es botot 10 cm eltéréssel tudsz felbecsülni, egy 10 cm-es deszkánál meg 1 cm pontossággal meg tudod mondani, milyen széles.

További alapmértékek a kilogramm és a másodperc.

Pénzbeosztás

Akármerre mész, akármit csinálsz, pénz nélkül nem lehet létezni. De a pénz használatában nagy különbségek vannak. Nemhiába van a mondás, hogy valaki két kézzel szórja a pénzt. Mi, cserkészek, igyekszünk a pénzzel okosan bánni, ahogy a 9. törvényben is megfogadtuk. Aki okosan bánik a pénzzel, annak több mindenre elég. De hogyan kell okosan bánni a pénzzel?

Ismerd az árakat

Sok terméknek, legyen ez kenyér, cipő, vagy könyv, különböző ára van, attól függően, hogy hol veszed. Ha bizonytalan vagy, akkor hasonlítsd össze két bolt árait. Ez nem mindig egyszerű, mert talán nem egyforma csomagolásban és mennyiségben mérik, és át kell számolni.

Az olcsó nem mindig olcsóbb

Vigyázz az olcsó árakkal! Sokszor gyenge minőségű az áru és hamar tönkremegy. Így talán minden évben veszel egy rossz baltát 1000 Ft-ért, ami egy év alatt tönkremegy, pedig jobban jártál volna ha 3000 Ft-ért veszel egy baltát, ami 10 évig tart. Tehát tanuld meg a jó minőséget megkülönböztetni a gyengétől!

Időt megbecsülni

Fontos, hogy legyen jó az időérzéked. Így ritkábban fogsz elkésni és időben leszel kész a feladataiddal. Az időérzékelést úgy tudod fejleszteni és gyakorolni, hogy megfigyeled, mire mennyi idő kell. Például hány percet sétálsz az iskoláig, hány perc kell az asztal megterítéséhez, meddig tart a fogmosás, hány másodpercig bírod visszatartani a levegőt stb. Ha megfigyeled a nap állását, és hogy mikor sötétedik, akkor előbb-utóbb azt is meg tudod mondani max. 10- 15 perces eltéréssel, hogy hány óra van éppen.

Számolni

Ha normális sebességgel számolsz, akkor a 21, 22, 23, ... mindig megfelel egy másodpercnek. Gyakorold órával ezt a számolást!

Pulzus

Az átlagember pulzusa nyugodt állapotban 60 és 70 között mozog percenként. Mérd meg a saját pulzusodat, hogy tudj majd vele időt mérni. De vigyázz: ha futottál vagy erőlködtél, akkor a pulzusod sokkal magasabb, ezért előbb megint le kell nyugodjál.

Inga

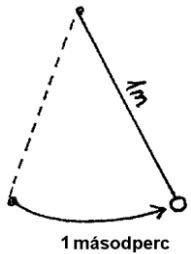
| | |
|--|---|
|  | <p>Kösd a zsebkésedet egy 1 m hosszú spárgára. Ha azt most hagyod ide-oda ingani, akkor egy kilengés 1 másodpercnek felel meg. Ellenőrizd az óráddal.</p> |
|--|---|

Napállás

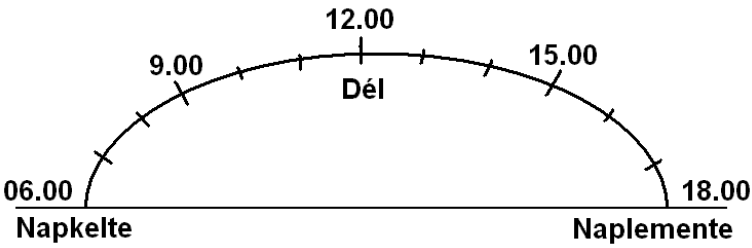
| |
|--|
|  |
| <p>A nap állásából meg lehet becsülni, hogy hány óra van.</p> <ol style="list-style-type: none"> 1. Nézz dél felé (ez akkor érvényes, ha az északi félteken vagy, a délin pont fordítva minden)! 2. A nap keletről halad nyugat felé. Állapítsd meg, hol kel fel a nap és hol nyugszik le! 3. Most képzelj el egy nagy ívet, amin a nap mozog (lásd fönt)! 4. 12 órakor pont a közepén fog állni, mármint pont délen. Ha a napfelkelte és az ebéd közti szakaszt elfelezed, akkor megkapod, hol van a nap kilenckor. 5. Így az egész égboltot be tudod osztani, és ki tudod találni, hány óra van. 6. Figyelj arra, hogy hány órakor kel és nyugszik a Nap. Nyáron a napok hosszabbak, tehát korábban kel és később nyugszik. Télen pedig rövidebbek. 7. Ha gyakorolod, akkor fél óra pontossággal eltalálhatod az időt. Ez már jó cél! |

Távolságbecslés

A távolságbecslés azért nehéz, mert nagyon sok múlik az időjáráson és a fényviszonyokon. Ezért az egyik módszer, ha tudod, melyik tárgyat milyen messziről láthatod meg. Tehát ha egy autót kis pontként épphogy látsz még, akkor az kb. 3 km-re lehet.

Fontos méretek távolsága

Segít, ha bizonyos tárgyak, épületek láthatósági távolságát megtanulod, és utána te magad is megfigyeled és gyakorlod.

| | | | |
|----------------------|--------|-------------------------------|-------|
| Vár, templom, torony | 15 km | Egyes emberek | 700 m |
| Házak | 7 km | Ruha színei | 500 m |
| Autó (mozgó) | 3 km | Emberi arc, mint világos folt | 300 m |
| Autó, embercsoport | 1,5 km | Emberi szemek, mint foltok | 100 m |
| Egyes fák, tehének | 1 km | Élesen látszik szem és száj | 50 m |

A távolságot persze a lépéseiddel is megmérheted.

Egy régi, de pontos módszer, hogy egy kereket egy botra szerelve maguk előtt toltak. Megmérték a kerék kerületét és útközben számolták, hogy hányat fordult a kerék, így tudták kiszámolni, mekkora távolságot tettek meg.

Manapság ennek szerepét átvette a GPS.

Távolságbecslés hüvelykujjal

Nyújtsd ki a karodat, és az egyik szemeddel a hüvelykujjdon keresztül célozz meg egy távoli tárgyat. Ha most a másik szemeddel célzod be, akkor úgy tűnhet, mintha a hüvelykujjad ugrott volna odébb. A távolságot, amit a hüvelykujjad tett meg, becsüld meg. Ha ezt megszorozod 10-zel, akkor megkapod a tárgy tőled való távolságát.

Ez a módszer azon alapszik, hogy a legtöbb embernek a szemtávolsága 6,5 cm, a karhossza pedig kb. 65 cm. A kettő tehát tízszerese egymásnak. A megadott pontok pedig egy háromszöget adnak ki.

Példa: Ha a távolságot (a) 30m-re becsüljük, akkor a kérdéses távolság (x) egyenlő $10 \times 30\text{m} = 300\text{m}$.

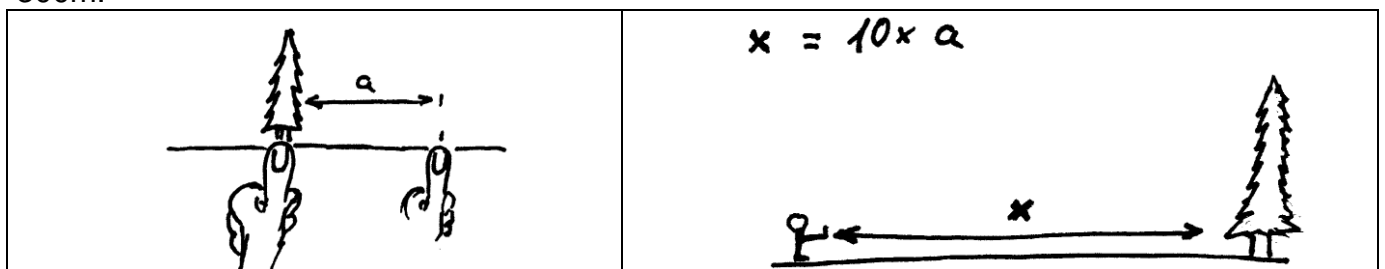

Mennyiségek és űrtartalom

Űrtartalom

Mennyiségeket megbecsülni elég nehéz. Ránézésre leginkább 1 litert lehet felbecsülni, mert azt a tejes dobozról mindenki ismeri. Nagyobb edényeknél és bödönöknél megpróbálhatod felbecsülni, hogy hány 1 literes doboznak van benne hely. Ez viszont elég pontatlan, ezért jobb, ha megbecsülöd a méreteit és kiszámolod; egy vízestartályba, ami 20 cm széles, 30 cm hosszú és 40 cm magas, $2 \times 3 \times 4 = 24$ liter folyadék fér bele. Célszerű deciméterben számolni centiméter helyett, mert így rögtön literben kapod meg az eredményt és nem köbcentiméterben:

1 liter = 10cm x 10cm x 10cm = 1dm x 1dm x 1dm

Mivel sok edénynek és fazéknak kerek az alja, hasznos, ha ismered a körfelület a kiszámítását. A körfelületet megszorozod az edény magasságával és megkapod az űrtartalmát.

Kerek edény űrtartalma :

3 x átmérő fele x átmérő fele x magasság

(Pontosabban: a 3 helyett a π -vel vagy Pível, vagyis 3.1415-tel kellene számolni.)

Tehát ha van egy fazék, ami 40 cm átmérőjű és 30 cm magas, akkor annak deciméterben számolva $3 \times 2 \times 2 \times 3 = 36$ liter az űrtartalma.

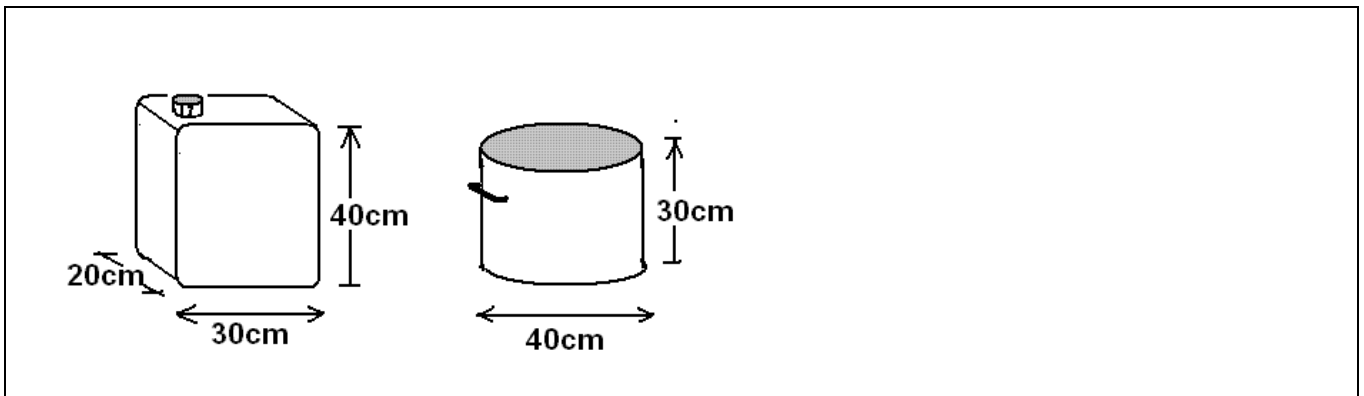

Mennyiségek

Ha azt akarod megtudni, hogy hány ember van egy teremben, akkor ajánlatos megszámlálni, hány ember van egy sorban, mennyi sor van és ezt a két számot összeszorozni. Persze, ha a borsók számát kellene egy üvegben megbecsülni, akkor ez a módszer nem működik. De bármikor gyakorolhatsz, bárhol vagy éppen, legyen szó gyufaszálakról a dobozban, tányérokra a szekrényben. Itt is gyakorlat teszi a mestert.

Főzési mennyiségek

Ha a főzéshez szükséges mennyiségeket akarod kiszámolni, akkor gondold át, hogy te mennyit eszel a kenyérből, szalámiból. Ha általában keveset eszel, akkor ahhoz rakd még hozzá annak a felét, és ezt vedd alapnak. Így aztán ki tudod számolni, hogy mennyit eszik tíz ember, és mennyit 100 ember. Persze a szakácsok jól ismerik ezeket a mennyiségeket, és a legfontosabbakat megtalálhatod ebben a könyvben is a Főzés fejezetnél.

Fontos méretek

| | | | |
|--------------------------|------------------------|---------------|-------------|
| Tejes doboz | 1 liter (USA 1 gallon) | Konyhai fazék | 5-10 liter |
| Műanyag flakonok, üdítők | 1-2 liter | Tábori fazék | 30-80 liter |

Magasságbecslés

Sokszor szeretnénk tudni, milyen magas egy fa, vagy pózna. Ennek a kiszámolására több módszer is létezik.

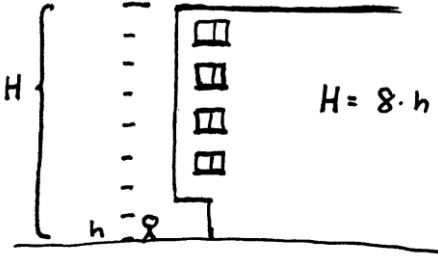
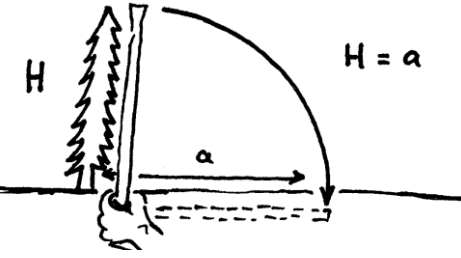
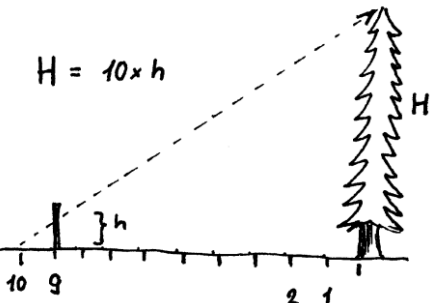
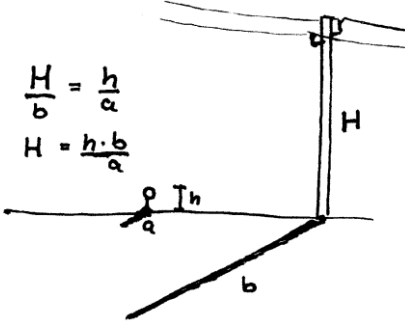
| | |
|--|---|
| <p>Összehasonlítás</p>  | <p>Favágó módszer</p>  |
| <p>Állíts valakit a megméréndő házfal vagy fa mellé. Számold meg, hányszor tudod őt egymásra állítani. Ezt az értéket szorozd meg a személy magasságával. Ez persze csak akkor működik, ha elég messze vagy tőle. Példa: 8 x 1,60m= 12,8 m</p> | <p>A favágók egy botot fognak a kezükbe és kinyújtott karral bemérik a fa alját (a kezednek kell ott lennie) és tetejét (a bot vége). Ha szükséges, lejjebb csúsztatják a botot, amíg a fa teteje a bot végével azonos magasságú. Aztán elfordítják és megnézik, hova esik a fa teteje a bot végéhez képest a földön. Ezt a helyet megjegyzik, és a fától lépésekkel lemérik.</p> |
| <p>10-es módszer / Derékszögű háromszög</p>  | <p>Árnyékmódszer / Derékszögű háromszög</p>  |
| <p>Lépj le a fától 10 lépést. A 9-iknél dugj le egy karót, a 10-iknél meg lefekszel és becélzod a fa tetejét. Ott, ahol a pillantásod keresztezi a karót, csinálj egy jelet. A földtől megméred ezt a magasságot (h). Ha megszorozod 10-zel, megkapod a fa magasságát (h). Példa : ha h=1,70 m, akkor 10 x 1,7 m= 17 m</p> | <p>Ha erősen süt a nap, akkor meg tudod mérni egy pózna árnyékát. A saját árnyék- és testmagasságodból ki tudod számolni a pózna magasságát. (Ez fejben nem mindig könnyű). Példa: Testmagasságod (h) 1,80 m, árnyékod (a) 1,50m, a pózna árnyéka (b) 20 m. Akkor (1,8 x 20)/1,5 = 24 m = h</p> |

Geometriai módszerek a becsléshez

Derékszögű háromszög

A legtöbb becslési módszer a derékszögű háromszögeken alapszik. Ehhez fontos tudni, hogy a derékszögű háromszögekben egyformák az arányok, így mindig ki lehet számítani a hiányzó méretet.

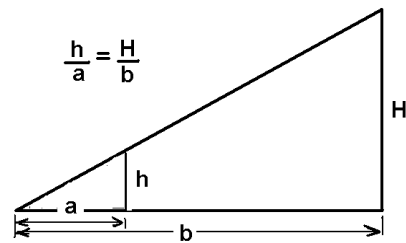

Folyószélesség becslése

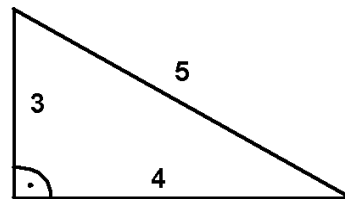
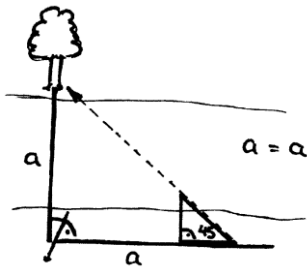

Keress egy jól látható pontot a túlsó parton.
A folyóra merőlegesen odaáll valaki az őrsi zászlóruddal. Onnan megint csak derékszögben, a folyóval párhuzamosan kell lelépni kb. az (a) távolságot. Ott egy papír segédháromszöggel, aminek két 45 fokos szöge van, becélzod a zászlórudat és a fát, és addig haladsz, míg mind a kettőt láthatod. Ez elég nehéz, és főleg a derékszöget betartani nagyon fontos.

Ha kint kell derékszöget szerkeszteni, akkor fogsz egy kötelet és beosztod 3, 4 és 5 részre. Még jobb, ha van nálad mérőszalag. Nagyon fontos, hogy ez pontos legyen, különben nem ér semmit az egész.

Alapmérétek (fontos méretek, magasságok)

Az önméreteiden kívül vannak alapmérétek, melyek segítenek felbecsülni, illetve lemérni tárgyakat. Így nagyon gyorsan nagyon pontos becsléseket tudsz elvégezni.

| | | |
|------------------------|-----------------------------|----------------------------|
| Úszómedencék hossza | 16,6 m , 20 m , 25 m , 50 m | 25 yd |
| Focipálya hossza | 100 m | (football) 110 yd |
| DIN A4-es papír (ISO) | 210 x 297mm | US levél (ANSI) 8.5" x 11" |
| Kockás papír | 4 mm (ritkábban 5 mm) | 0,25 inch |
| Műanyag üdítő flakonok | 1 liter vagy 1,5 liter | |
| Doboz tej, innivaló | 1 liter = 1 kg | 1 gallon = 8.3 font |
| 1 tábla csokoládé | 100 g | |
| 1 felnőtt ember | 80 kg és 180 cm magas | 180 font, 5'10" magas |

A magasságbecsléshez is vannak alapmérétek, melyek segítenek.

| | | | |
|------------------------------|----------------|----------------|-------------|
| Ember | 175 cm | családi ház | 8-10 m |
| Őrsi bot | 2 m | gyümölcsfa | 10-15 m |
| 1 emelet | 2,5 m (10 láb) | lombos fa | 30 m |
| Emelet, régi városi házakban | 4 m | magas fenyőfák | 40 m |
| Nagy kamion | 4 m | rádiótorony | 100 m-250 m |

Elszámolás

Őrsi kassza

Jó példa rá a cserkészletben az őrsi kassza. Van bevételek, ha dolgoztok, és minden alkalommal fizettek valamit az őrsi kasszába. Ha kell vennetek uzsonnát, akkor van kiadás is. Ha pedig ügyesen vásároltok, akkor marad pénz, hogy egyszer elmenjetekek együtt fürdeni vagy korcsolyázni. A kasszás feladata, hogy vezesse a kasszakönyvet, amibe beír minden kiadást és bevételt, és így látja azt is, hogy mennyit szabad költenie.

A Bika őrs kasszakönyve

| | Megjegyzés | Bevétel | Kiadás |
|---|---------------------------------|---------|--------|
| | Kassza március 31. | 8 | |
| 1 | Bevétel regölésből | 22 | |
| 2 | Uzsonna április 7. | | 7 |
| 3 | Iránytű | | 12 |
| 4 | Őrsi tagdíj Zsolt, Dani és Pali | 3 | |
| 5 | Őrsi tagdíj András | 1 | |
| | | | |
| | Kassza április 31 | 15 | |

Elszámolás

Aki pénzzel foglalkozik, főleg, ha az nem a sajátja, hanem az őrsé vagy a csapaté, annak minden fillérrel el kell tudni számolnia. Ez azt jelenti, hogy ki kell tudnia mutatni, hogy mennyi volt a kiadás és mennyi a bevétel. Ezért fontos, hogy ha te vagy a kasszás, akkor mindig készíts egy bejegyzést arról, ha pénzt kiveszel a kasszából, vagy betesz a kasszába, és rakd el a hozzávaló nyugtát is. Év végén elkészítéd az elszámolást, ami abból áll, hogy összeadod a kiadásokat és a bevételeket, és akkor megkapod, hogy mennyi pénznek kell a kasszában lennie. Ha nem csináltál hibát, akkor az összeg megegyezik a kassza tartalmával. Ha nem, akkor utána kell számolnod, hol van a hiba; vagy hiányzik egy számla, vagy valami nem lett befizetve. Legrosszabb esetben az is kiderülhet ilyenkor, ha valaki illetéktelenül pénzt vett ki a kasszából.

Hitel

Nagyon elterjedt manapság a hitel. Nem csak házakat, meg autókat lehet hitelre venni, hanem egyszerű tárgyakat is. A hitel azt jelenti, hogy nincs annyi pénzed, amennyibe kerül a termék (például 1000 Ft), de mégis meg akarod venni. Ilyenkor kötsz egy szerződést, hogy egy évig fizetsz minden hónapban 100 Ft-ot. Ez persze több, mintha egyből kifizetted volna az 1000 Ft-ot, mert $12 \times 100 \text{ Ft} = 1200 \text{ Ft}$, de másképp nem kapod meg a hitelt, hisz a bank is akar keresni rajtad. A veszélyes a hitelben az, hogy megszokod, hogy mindent meg lehet venni, anélkül, hogy lenne rá még pénzed. És ha sok ilyen tárgyat veszel, akkor lehet, hogy egyszer csak nem tudod már kifizetni a sok hitelt, és akkor megbüntetnek.

Pénzbeosztás

Ezért hasznos, ha már korán megtanulod a pénzedet beosztani. Előbb számold össze, hogy mennyi pénzt kapsz egy hónapban. Ez lehet fizetés, zsebpénz, alkalmi munka. Ajándékként kapott pénzt ne számold, mert az sohasem biztos. Aztán gondold meg, mire kell neked pénz. Ez lehet vonatjegy, telefonkártya vagy az ebédpénz. Ha ezt levonod a bevételből, akkor megkapod azt, amit el tudsz költeni, vagy ebből egy részt félretehetsz és megspórolhatsz. Csak így tudsz később valami nagyobb dolgot venni és nem kell hitelt fölvenned. A költőpénz nem azt jelenti, hogy mindenáron el kell költeni. Inkább gondold meg, hogy mi az, amire tényleg szükséged van. Ha valamit csak azért veszel, mert olcsó, de igazából nem kell, akkor ne vedd meg. Erre vonatkozik a 9. cserkész törvény: A cserkész takarékos!

A munkaidő felbecslése

Egy táborban sok érdekes dolgot lehet csinálni. Tábori kaput építeni, portyázni, barkácsolni, főzni, tábortüzet rakni és sok más egyebet. Biztos te is részt vettél már ilyen eseményeken, és érdekes módon a tábortűz, az ebéd vagy a vacsora mindig elkészült időre. Ez azért van, mert a vezető vagy a szakács tudja, mennyi időre van szüksége egy munka elvégzéséhez. Ehhez persze tapasztalat kell, és aki még soha nem főzött 50 vagy 100 emberre, az nem is tudja, mikor kell elkezdni krumplit pucolni, hogy délre kész legyen az ebéd. Ezért te is figyeld, hogy mennyit dolgozol egy feladaton és mindig vedd ki a részed a munkából. Így később te is tudni fogod, hogy van-e még idő játszani, vagy rögtön neki kell kezdeni a munkának.

Menetidőbecslés

A menetidőbecslés talán a legfontosabb a cserkészek számára. Kezdetnek jó tudni, hogy az ember átlagosan 4 km-t tud megtenni 1 óra alatt (kb. 2,5 mérföld). – Attól függően persze, hogy milyen sportos és hogy milyen nehéz hátzacsákat cipel, ez lehet több vagy kevesebb. Bővebb tudnivaló a menetidő-számításról a Térképészet fejezetben található.

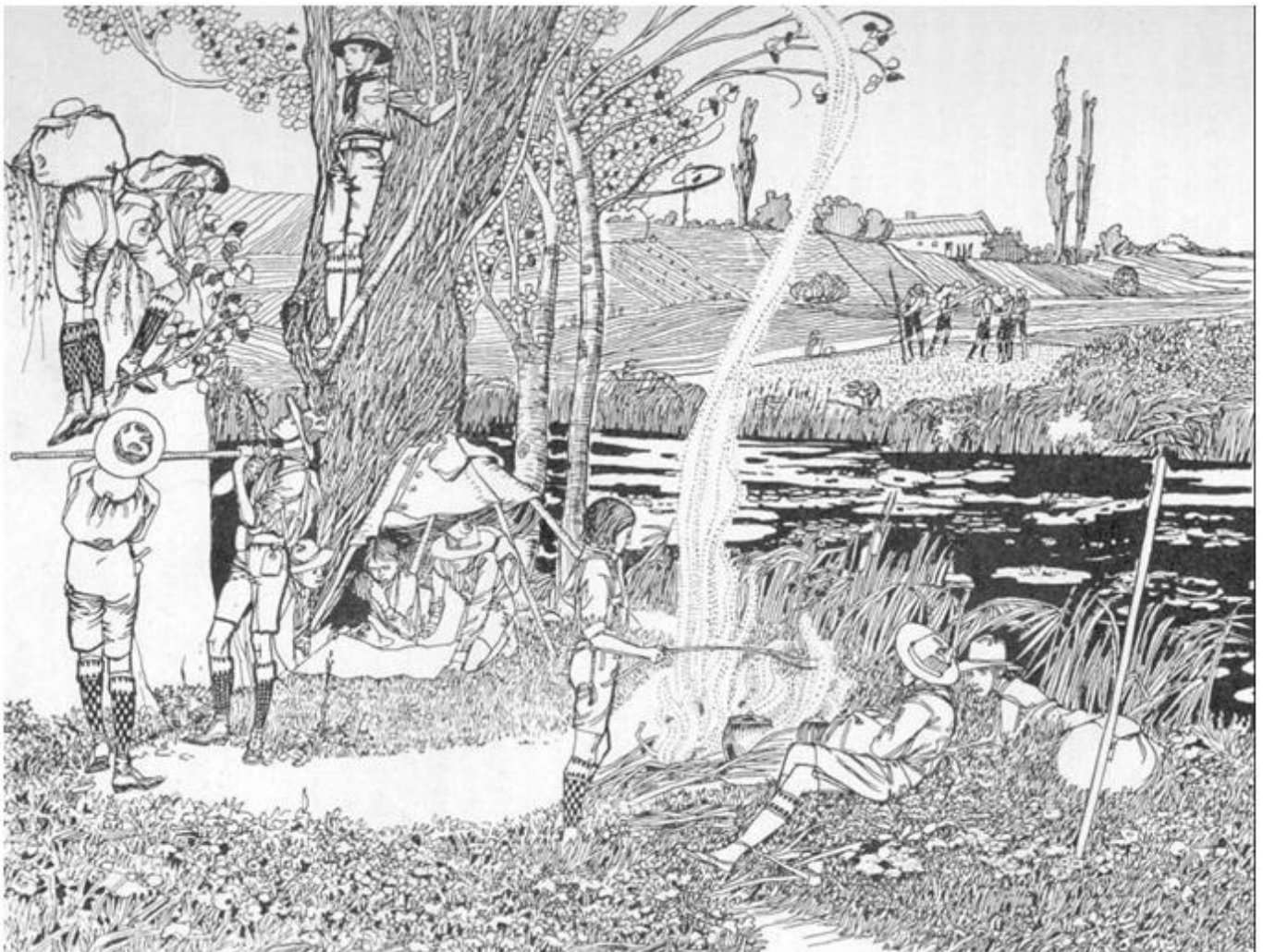

Egyéb hasznos, érdekes gyakorlati tudás

Mélység:

Dobj le egy követ egy kútba vagy szakadékba, és mérd az időt másodpercekben, amíg puffan. Példa: Ha 4 másodpercet mértél, akkor $4 \times 4 \times 5 = 80$ m mély a kút.

Mélység [m] = idő x idő x 5

Folyósebesség:

Dobj be egy botot és mérd meg, hogy milyen messzire halad 3,6 másodperc alatt. Így egyből megkapod a folyó sebességét km/óraban. Példa: ha a bot 15 métert haladt, akkor 15km/órás sebességgel folyik a víz (ez elég gyors). (Az egyszerűség kedvéért 3,6 helyett persze 4 másodpercet is számolhatunk.)

Folyó sebessége [km/h] = távolság 3,6 másodperc alatt

Villámlás:

Tudjuk, hogy a hang 330 métert tesz meg egy másodperc alatt. Így könnyű kiszámítani, hogy milyen messze villámlik.

Mérd meg azt az időt, ami a villám és a dörgés közt eltelik. Ha 3 másodpercet számoltál, akkor a villám $3 \times 330\text{m} = 990$ m-re van tőled.

Villám távolsága [m] = idő x 330m

Módszertani játékok

| | |
|--|--|
| <p style="text-align: center;">Táborépítés Építkezéshez az anyagot önméretekké lemérni.</p> | <p style="text-align: center;">Mérleg Megadott tárgyak súlyát megbecsülni, aztán megmérni.</p> |
| <p style="text-align: center;">Kincskeresés Eldugni egy kincset vagy levelet, és a térképen önméretekké megadni a távolságokat (ez működik házban is).</p> | <p style="text-align: center;">Társasjáték Gazdálkodj okosan (társasjáték).</p> |
| <p style="text-align: center;">Zászlórúd A tábori zászlórudat állítás előtt lemérni, utána különböző módszerekkel felbecsültetni a magasságát.</p> | <p style="text-align: center;">Árbecslés Előre megvett tárgyakat sorrendbe kell tenni a legolcsóbbtól a legdrágábig.</p> |
| <p style="text-align: center;">Vértócsa Kiönteni fél liter folyadékot lapos talajra (víz és kevés liszt keveréke, hogy sűrűbb legyen). Ki találja ki, mennyi folyadék volt? Nagyon nehéz felbecsülni.</p> | <p style="text-align: center;">Idő felbecslése Mindenki csukja be a szemét, és számoljon el fejben 1 percig. Amikor úgy érzi, letelt az 1 perc, akkor feláll. Ki találja el a legpontosabban?</p> |

Figyelem! Ha tábori versenyt rendezünk, akkor ahhoz vegyünk rendes mérőműszereket (mérőszalag, stopperóra), mert a versenyzők kedve elmegy, ha a bíró hasból mondja, hogy milyen messzire dobott valaki.

Táborozás és szerszámok

| | |
|-----------------------|--|
| Újonc cserkész | Zsebkés használata és <u>élesítése</u> (Táborverő) Egyszerű faragás (nyárs, gyűrű, rovásbot) Varrás: gombot felvarrni, zászlót, <u>csajkaszákat készíteni</u> (Táborverő) |
| Táborverő | Hátizsák bepakolása és egyéni felszerelés Szerszámkezelés: Balta és fűrész használata és <u>karbantartása</u> (Portyázó) Ásó és csákány Ponyvahasználat Kisebb tábori építkezés 1. Szerszámtartó Sátorverés, bontás, sátorrend Sátor kifeszítése cövekkel |
| Portyázó | Nagy sátort felverni és bontani Sátorkarbantartás, javítás, tárolás Lámpák (petróleumlámpa, gázlámpa) Gáztűzhely |
| Honfoglaló | Illesztés, csapolás Tábori használati tárgyak készítése Nagy tábori építmények 2. Tábori higiénia (pöcegödör, latrina) (Táborverő) Táborhelykeresés, építés Bivak, menedékhely Népi kézimunkák: hímzés és faragás |
| Egyéb | Egyéb hasznos, érdekes gyakorlati tudás Késfajták Zászlórúd felállítása Hótalpkészítés Tutajépítés Favágás Módszertani játékok |

A cserkészélet elsősorban a táborokban zajlik. A táborban nemcsak megtanulsz a természetben élni és mindent magad csinálni, de sok olyan élményben lesz részed, amit egy városban hiába keresel. Tanuld meg a táborozás összes csínját-bínját, hogy jól érezd magad a táborban, a természetben, és mindig légy résen!

Zsebkés használata és élesítése

A cserkész legfontosabb szerszáma a zsebkése. Ez legyen mindig nálad és legyen éles, mert tompa élű késsel nem lehet dolgozni. Zsebkéssel rengeteg dolgot tudsz csinálni: nyársat faragni, zsinórt elvágni, kenyeret kenni, konzervet kinyitni, szálkát kiszedni, nyakkendőgyűrűt faragni, kolbászt vágni. Ezért tanuld meg ügyesen használni. Ha evésre használod, akkor előtte tisztítsd meg, utána pedig forró vízzel és mosószerrel mosd el.

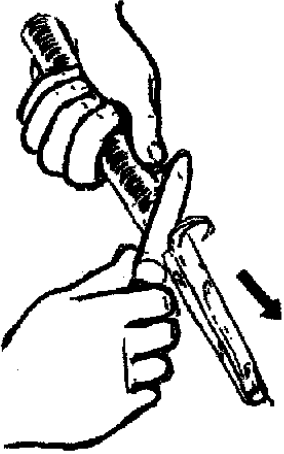
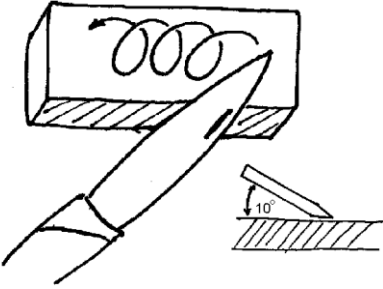
| | |
|---|---|
|  | <p><u>Zsebkés-használat</u> Aranyszabály : A zsebkéssel mindig a testedtől ellentétes irányba dolgozz. Használj deszkát, és ne a combodon dolgozz.</p> |
|  | <p><u>Zsebkés élesítése (Táborverő)</u> Az élesítéshez fenőkövet használj! Fontos, hogy a fenőkő mindig legyen vizes, ne csak nedves. Késedet lassú körökben mozgasd a fenőkövön. Ne nyomd rá erővel, sokkal fontosabb, hogy jó szögben tartsd. Akkor jó, ha olyan, mintha egy vékony réteget akarnál levágni a kőről. Rendszeresen váltogasd a penge két oldalát. Akkor éles egy kés, ha egy darab papírt a levegőben tartva félbe tudsz vele vágni. A fenés nem könnyű feladat, és ha nagyon tompa a késed, akkor sokáig, akár 1-2 óráig is eltarthat. Ezért is vigyázz a késedre!</p> |

Figyelem! Ne dobáld a késed a földbe, mert tompa és koszos lesz, és ne dobáld élő fába sem, mert a sérült kérgen keresztül a fák betegek lesznek.

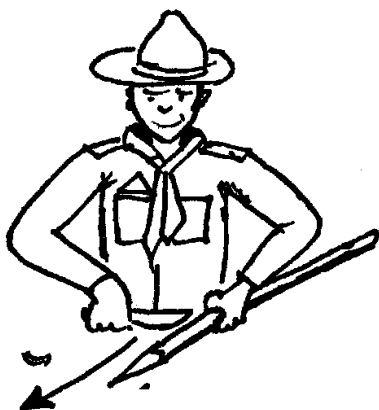
Egyszerű faragás (Nyárs, gyűrű, rovás)**Nyársfaragás**

Nyársat faragni nem nehéz. De ügyelj arra, hogy mindig a testedtől ellentétes irányba dolgozz. Faragás közben forgasd egy kicsit a nyársat, hogy a hegye szép kerek legyen. Igyekezz a nyárshoz friss vesszőket használni, mert az nem gyullad meg sütés közben.

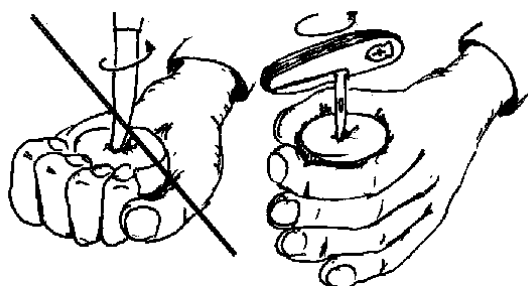

Kéregből



Gubacsból

**Nyakkendőgyűrű faragása**

Ha gyűrűt faragsz, akkor ne a tenyeredbe fogd, mert beleszúrhat a kezedbe. Tartsd az ujjaid között, vagy egy deszkán dolgozz. Gyűrűkészítéshez vágj le egy kb. 3 cm széles gurigát egy botról, pl. mogyoróról vagy fenyőről.

Nyakkendőgyűrűt készíthetsz kéregből is. Erre a vörösfenyő kérge a legjobb. Ez nem csak puha, de így gyorsan elkészíthető, és mutatós is. A kérget persze ne élő fáról szedd le!

Magyarországon ismert a tölgyfagubacs, ami egy daganat a tölgyfa ágán. Akkor keletkezik, amikor a darázs belerakja a petéjét. Ez a gubacs szintén jó puha, és szép gyűrűt lehet belőle készíteni.

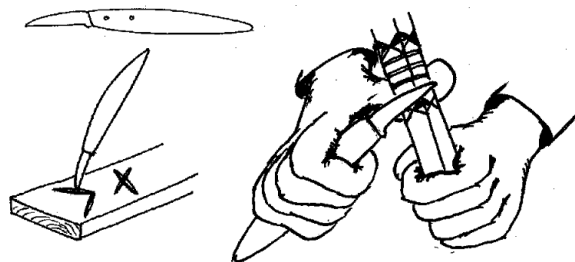
**Faragás**

A rovásnál a kés hegyével kell dolgozni. Rakd le az asztalra a fadarabot, és úgy dolgozz a késseddel. Erre főleg rövid pengéjű faragókések alkalmasak.

Faragásnál a kést a négy ujjad közé fogod és a hüvelykujj felé vágsz. Ehhez már erő kell.

Varrás (gomb, csajkaszák, őrsi zászló)

A cserkészzetben nagyon fontos funkciója van a varrásnak is. Nemcsak a leszakadt gombot, de a sátrat, cipzárt, őrsi zászlót, próbajelvényt, sátorzsákot mindig fel kell varrni, vagy újralfoltozni, javítani. Egy kis gyakorlás után majd rájössz, hogy nem is olyan nehéz. Aki már jól tud varrni, az kipróbálhatja a hímzést is, amivel sok szép dísz tárgyat lehet készíteni.

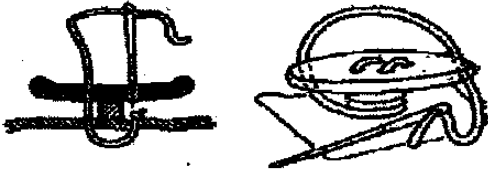
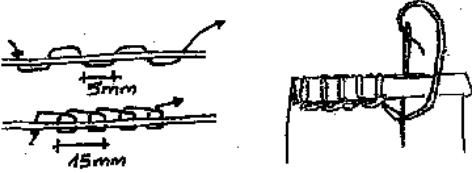
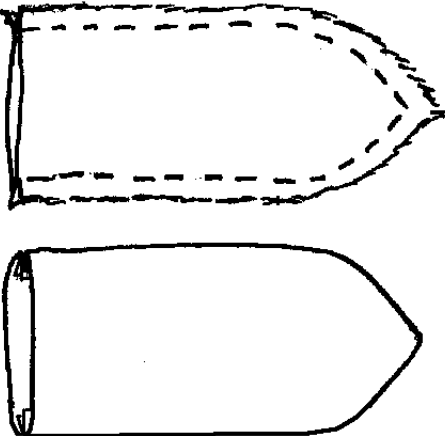
| | |
|---|--|
|  | <p>Gombfelvarrás</p> <p>Erre van a legtöbbször szükséged, hisz egy gomb könnyen leszakad a cserkészingről. Alulról, az anyagon keresztül szúrd át a tűt a gomblyukon. Ezt ismételd meg párszor, váltva is, hogy felülről szúrod be a tűt a másik gomblyukon. Aztán jó sokszor varrd körbe. Ne húzd meg nagyon a fonalat, különben nem fogod tudni használni a gombot. A végén tekerd körbe egy párszor a gomb és az anyag között, és biztosítsd egy pár csomóval.</p> |
|  | <p>Varrás (Táborverő)</p> <p>A varráshoz elég, ha két öltést ismersz. Egyenes öltéssel bármit fel tudsz varrni. Ennek van egy egyszerű és egy kicsit igényesebb változata, mellyel mindig egy fél öltést visszalépsz. Próbáld a jelvényeidet magad felvarrni. A másik öltés a szélöltés, amivel főleg szegélyt tudsz elszegni.</p> |
|  | <p>Zászló és zsákvarrás (Táborverő)</p> <p>Őrsi zászlót úgy varrj, hogy kifordítva varrd körbe a széleket. Amikor kész, akkor visszafordítod az anyagot és így nem látszik a varrás. Mérete 25x40 cm.</p> <p>Így kell zsákot is varrni; például a csajkaszákot, vagy sátorzsákot. A tarisznya egy kicsit nehezebb, mert azt varrhatod kifordítva is, vagy szép szegélyöltésekkel szegve el a széleket.</p> |

Hátizsák és csomagolás

Ha táborba készülsz, be kell pakolnod a hátizsáklad. Ha csak egy hétvégére mész, akkor ez nem nagy gond. Hosszabb táborozás vagy túra esetén már jóval több dologra lesz szükséged. Tanuld meg magad csomagolni a hátizsáklad. Még ha az elején segítenek is a szüleid, csak így fogod tudni, hogy mit hova raktál.

Megpakolt hátizsák kívül és belül

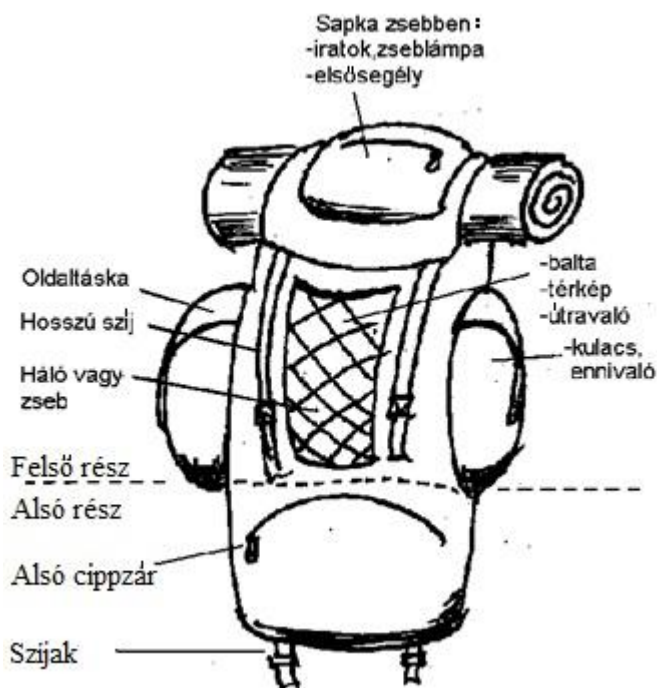

A jó hátizsák és részei

- A hátizsáknak legyen külső vagy belső váza. A modern hátizsákoknak kizárólag csak belső vázuk van.
- Soknak be lehet állítani a háthosszát, ami főleg gyerekeknél előnyös.
- Az űrtartalma legyen 45 és 75 liter közötti.
- Hasznos, ha a zsák két részre van osztva.
- Legyen széles csípőhevedere. A csípő hordja a súly 50-70%-át.
- A vállhevederek legyenek szélesek és kényelmesek.
- Legyen hozzá szíj alul és fölül, amivel ráerősítheted a felszerelésedet. Ez túrákhoz fontos.
- Legyen vízálló, vagy legyen hozzá esővédő fólia.
- Legyenek hozzá oldaltáskák meg fedőtáska is. Nem kell, hogy ezek leszedhetőek legyenek, mert az csak bonyolítja a dolgokat.
- A tépőzár nem alkalmas lezárónak, jobb a cipzár vagy a szíjak.

Hogyan pakold meg hátizsáklad?

- Vedd elő a felszereléslistádat és készíts ki mindent, amit vinni akarsz. Ne vigyél magaddal túl sok mindent. Ötnél több pár zokni vagy fehérnemű nem kell, mert a hosszabb táborokban már lehet ruhát mosni.
- Használd a zacskós rendszert. Tehát a fehérneműt, pólókat, cipőt, stb. külön zacskókba rakd. Így nem csak rendet tudsz tartani, hanem esőben is száraz marad minden.
- Alulra kerül a pótnadrág, pótíng, fürdőnadrág, pótcipő.
- A tetejére kerül az esőkabát, pulóver.
- Az oldalzsebekbe rakd a kulacsot, zseblámpát és az elsősegélyt.
- A hátizsákra kösd rá a csajkát meg az alátétet.
- Úgy csomagolj, hogy minden beleférjen a hátizsákba. A kezeden ne legyen semmi!

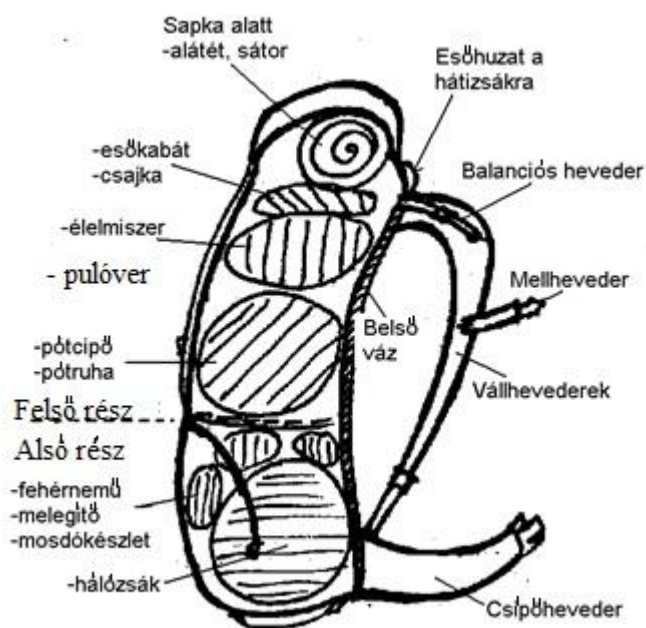

Cserkészfelszerelés és felszerelés kirándulásra**A Cserkészfelszerelés:** Cserkészfoglalkozásra legyen mindig nálad:

- cserkészruha (cserkészing, nyakkendő, cserkész nadrág, erős cipő, sapka vagy kalap)
- zsebkés
- ceruza
- füzet
- 2 m spárga
- gyufa
- ragtapasz
- egy euró / dollár / ötszáz forint.

Egynapos kirándulásra legyen nálad:

- a fenti cserkészfelszerelés
- esőkabát
- kulacs vízzel
- bakancs

Egy hétféligi kirándulásra legyen nálad:

- a fenti cserkészfelszerelés
- esőkabát
- kulacs vízzel
- bakancs
- hálósák, alátét és tréningruha
- csajka (evőeszköz, bögre, törülörongy)
- zseblámpa
- 1 váltás fehérnemű
- tisztasági csomag (fogkefe, szappan, törülköző)
- kabát vagy pulóver
- váltóruha (nadrág és póló)

Több napos táborozásra legyen nálad:

- a fenti cserkészfelszerelés
- 1 pótcserkészing
- hálósák, alátét, tréningruha (nem pizsama)
- 5-7 váltás fehérnemű
- 5-7 váltás póló
- 1 kabát
- 1 pótnadrág
- 1 pulóver
- 1 könnyű tornacipő
- 1 bakancs
- 1 gumicsizma (ha nem vízálló a bakancs)
- esőkabát
- tisztasági csomag (fogkefe, szappan, törülköző, fésű)
- csajka (evőeszköz, bögre, törülörongy)
- kulacs vízzel (legalább 1,5 l)
- zseblámpa

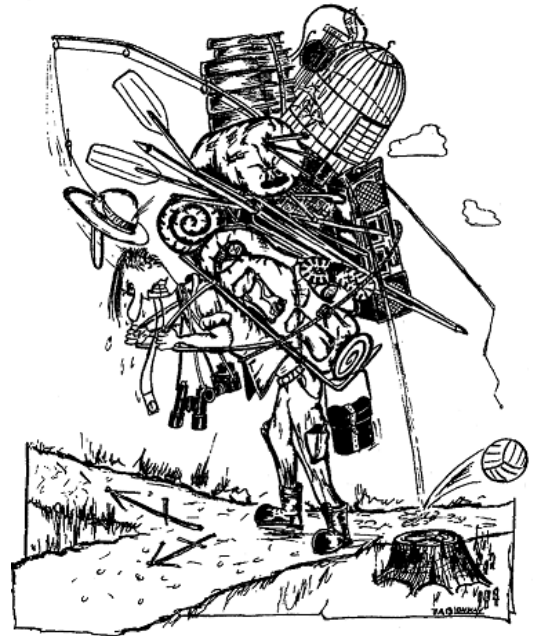

Örsi felszerelés portyára/túrára

- | | |
|---|---|
| <input type="checkbox"/> elsősegélydoboz, napolaj | <input type="checkbox"/> ponyva |
| <input type="checkbox"/> balta, kiséfűrés | <input type="checkbox"/> kondér |
| <input type="checkbox"/> kötél | <input type="checkbox"/> kislapát és WC-papír |

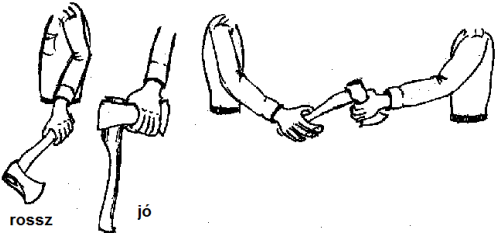

Szerszámkezelés:**A balta használata:**

- fákat legallyazni
- cöveket hegyezni
- tűzifát hasogatni
- használható cövekbeverésre is.
- Baltával csak akkor vágunk félbe fát, ha nincs nálunk fűrész.
- Favágáshoz fejszét használj. (A fejsze nagyobb, mint a balta.)

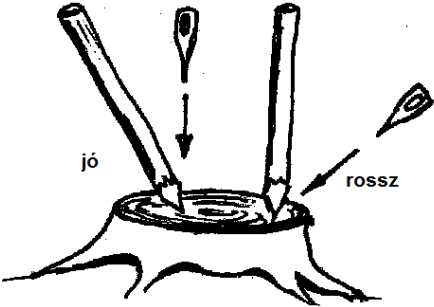
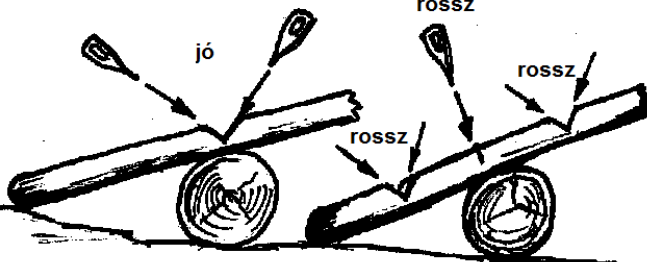
| | |
|--|---|
| <p>Így kell baltát vinni és átadni</p>  | <p>Így kell baltával gallyazni</p>  |
| <p>A baltát a fejénél fogva vidd, hogy ne üsd meg vele magad vagy más. Átadni is így kell. Ha már nem használod a baltát, húzz rá bőrtokot, vagy tekerd be rongyba.</p> | <p>Ha kidőlt fát gallyazol, mindig a jó irányból vágd, így nem hasad ki a fa a gallyak tövében. Nagyobb fa esetében pedig mindig a fa túlsó oldalát gallyazd, így nem vágod a baltát a lábadba.</p> |
| <p>Így kell baltával cöveket hegyezni</p>  | <p>Így tudsz baltával fát elvágni</p>  |
| <p>Hegyezéskor a cöveket vagy oszlopot mindig ferdén tartsd, és a baltával üss egyenesen lefelé. Használj alátétet, lehetőleg fából, ne a földön vagy kövön dolgozz.</p> | <p>Ha nincs fűrész kéznél, baltával is tudsz fát aprítani. Ilyenkor V alakot formálva ütsz kettőt jobbról, kettőt balról, és nem egyenesen. Ha a felénél vagy, meg is fordíthatod a fát. Ott, ahol ütsz, mindig legyen egy alátét a fa alatt, másképpen rugózik a fa és az ütésed hatástalan marad.</p> |

Figyelem! Ha baltával dolgozol, mindig ügyelj arra, hogy senki se álljon se előtted, se mögötted, se melletted. Mindenki tartson 2 m távolságot.

A balta karbantartása (portyázó)

Akárcsak a kést, a baltát se vágd soha a földbe vagy kőbe, mert kimegy az éle vagy kicsorbul. Egy csorbás baltát kézi reszelővel, gépek nélkül megélesíteni akár 1 órába is telhet. Használj a baltához bőrtokot, ami védi a balta élét és a balta környékét is a baltától.

Így kell baltát élesíteni

Baltát reszelővel kell élesíteni. Az élét csak a legvégén lehet még fenékövel is meghúzni. Fontos, hogy a baltát erősen szorítsd le, hogy két kézzel tudd fogni a reszelőt. Erős és kicsit ferde mozdulattal kell az élét megreszelni. Ha látod, hogy nem szép gömbölyű az éle, akkor a kis rajz szerint tudod meggömbölyíteni és egyből élezni is.

Így kell baltafejet beékelni

A fanyelű balták mind be vannak ékelve. Ha netán hiányozna az ék, akkor keményfából (bükk, tölgy, kőris) hasíthatsz bele egy új éket, és azt verd bele. Fontos, hogy az ék jó száraz fából legyen, különben száradáskor megint kilazul.

Ha laza a faék, vaséket is verhetsz mellé.

Ha tábor elején a baltákat vízbe állítod, akkor a fa megdagad és jobban fog tartani a feje a tábor alatt. Persze ha kiszárad, megint ki fog lazulni a feje.

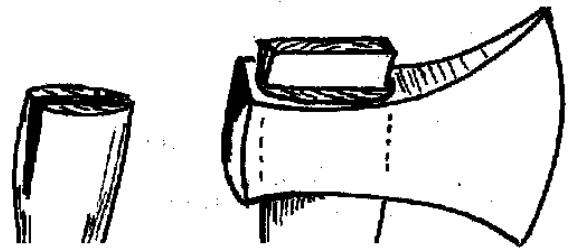
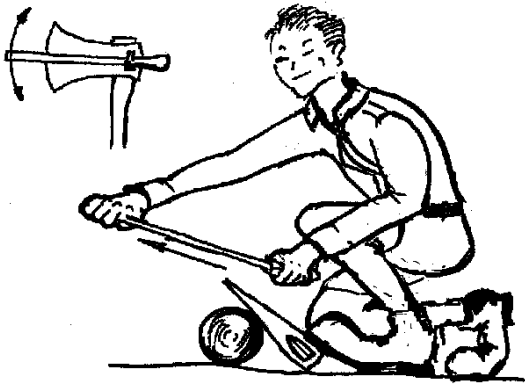

A fűrész használata

- deszkát és gerendát elvágni
- fákat kivágni, de csak ha van rá engedélyed!

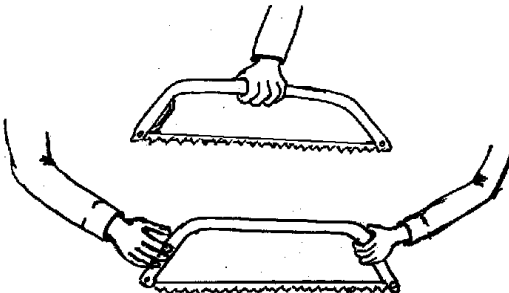
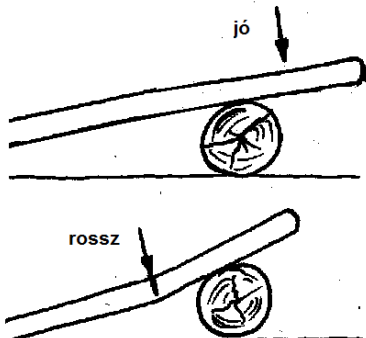
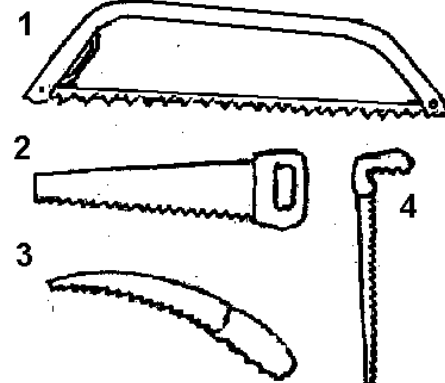
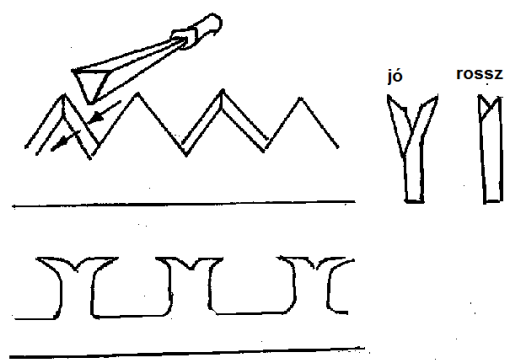
| | |
|--|--|
| <p>Fűrészelt vinni és átadni</p>  | <p>Fűrészelni</p>  |
| <p>Ha viszed a fűrész, ügyelj arra, hogy se magadat, se más ne sérts meg vele. Különösen ügyelj, amikor másnak átadod. Ajánlatos egy hosszában bevágott gumicsövet rákötni a fűrészlapra, hogy ne veszélyeztessen a fűrész senkit.</p> | <p>Ha valamit le akarsz vágni, akkor ügyelj arra, hogy a vége mindig szabadon, a levegőben legyen. Mert ha nem, akkor beszorul a fűrész és nehéz megint kivenni.</p> <p>Figyelem: Fűrészelésnél tartsd kezedet legalább egy arasznyira a vágástól, nehogy kiugorjon a fűrész és belevágjon az ujjadba.</p> |
| <p>Fűrészfajták</p>  | <p>Élesítés (portyázó)</p>  |
| <p>A különböző munkákhoz különböző fűrészek vannak.</p> <p>Állványos fűrész: szinte mindenre alkalmas, főleg durvább munkákra jó.</p> <p>Rókafarkfűrész: főleg száraz fához, deszkákhoz, ha fontos, hogy egyenes legyen a vágás.</p> <p>Kertészfűrész: fákról levágni a gallyakat.</p> <p>Lyukfűrész: deszkákba görbe mintákat, díszítést vágni.</p> | <p>A fűrész is lehet élesíteni, de nagyon nehéz. Az új típusúaknak olyan kemény és vékony a lapja, hogy azt nem lehet élesíteni, de tanuld meg legalább kicserélni a lapot benne.</p> <p>Élesítéshez egy kis fémreszelő kell, mellyel minden fogat egyenként kell megreszelni a fenti ábra alapján.</p> <p>Ha a fűrész mindig beszorul, akkor lehet, hogy a fogak nem állnak szét. Ilyenkor egy speciális fogóval megint ki lehet hajtani a fogakat, de ehhez sok gyakorlat szükséges.</p> |

Az ásó használata:

- gödröt ásni kemény talajba is
- gyeptéglát kivágni és kiemelni
- sátrat körbeárkolni.

Az ásó nem lapát. Ha nagy mennyiségű homokot, vagy sódert kell lapátolni, akkor szerezz hozzá lapátot. Lapáttal viszont nem lehet lyukakat kiásni, arra az ásó alkalmas.

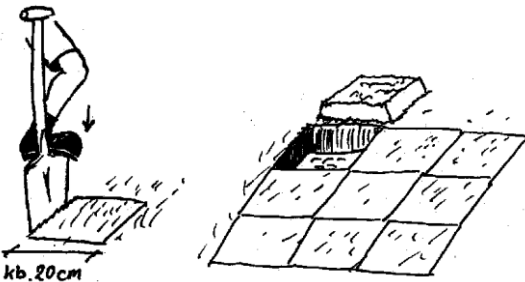
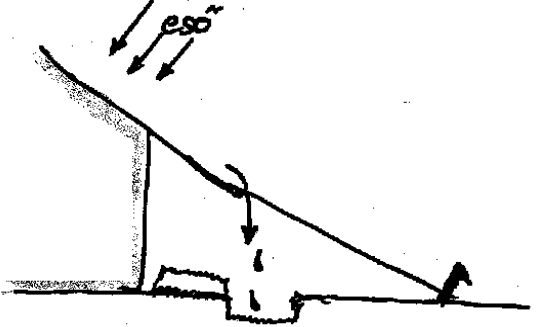
| | |
|--|---|
|  | <p>Tűzhelyet kiásni</p> <p>Ha a réten kell tűzhelyet építeni, akkor ásóval vágj ki kb. 20x20cm-es kockákat. Egy tűzhelyhez legalább 9 ilyen gyeptéglát kell kiemelned. A gyeptéglát a földdel fölfelé tedd félre. Ha elmentek, újra visszarakhatod, és nem marad károsodás a réten.</p> <p>A pöcegödrot is így kezd, csak ott mélyebbre kell ásnod, amihez hasznos egy csákány és egy lapát is.</p> <p>Használat után tisztítsd meg az ásót. Ha elrakod a szertárba, kend be finoman egy kis zsírral. Ehhez a szalonnabőr a legjobb.</p> |
|  | <p>Sátrat körbeárkolni</p> <p>Ha a sátrának nincs alja, akkor a sátoreresz alatt egy kis csatornát kell ásnod úgy, hogy a tetőről a víz belefolyjon. A kiemelt gyeptéglát fejjel lefelé fektesd a sátor felőli oldalra. Ha jól megfigyeled a terepet, akkor azt is látod, merre lejt, és akkor nem szükséges az egész sátradat körbeárkolni, hanem elég csak a fenti oldalt, ahonnan a víz jön.</p> |

Figyelem! Nem minden gazda örül annak, ha feltúrják a földjét. Ezért mielőtt körbeárkolod, kérdezd meg, hogy szabad-e ezt tenned.

A kiszedett gyeptéglákat mindenképpen úgy kell visszarakni, hogy ne is lehessen látni, hogy valaki ott járt.

A csákány használata

- kemény földet meglazítani, amit a lapáttal kiemelsz
- a széles részével gyökereket elvágni
- szikladarabokat kifeszíteni a földből
- nem füves talajon a sátradat körbeárkolni.

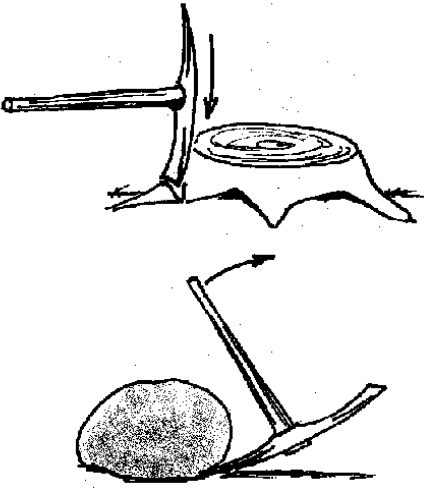
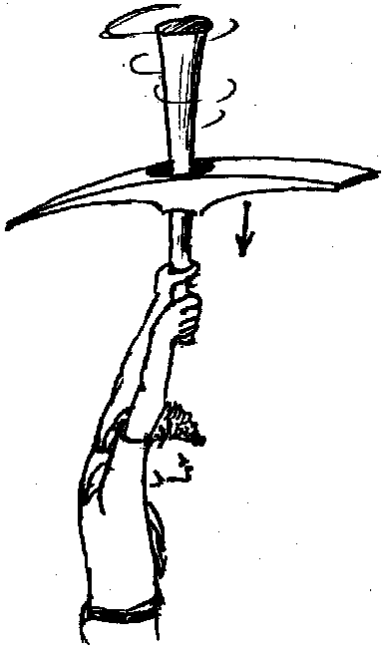
| | |
|---|---|
|  | <p>Csákánnyal történő munkavégzés</p> <p>Nagyobb tábori építkezéseknél előfordulhat, hogy régi gyökerek, sziklák kerülnek az utadba. Ilyenkor jó, ha van kéznél egy csákány.</p> <p>Kemény földben pöcegödröt ásni is hasznos.</p> <p>Használat után tisztítsd meg. Ha elrakod a szertárba, kend be finoman egy kis zsírral.</p> |
|  | <p>Csákányfeje és nyele (húzott)</p> <p>A csákányvas feje nem ékelt, mint a balta feje, hanem úgynevezett húzott nyele van. Így nem tud lerepülni, ha ütsz. Ha le akarsz venni a csákány fejét, miközben a fejét fogod, üsd a nyelét néhányszor egyenesen a földhöz.</p> <p>Sose tartsd a csákányt a fejed fölé, mert a fejedre eshet a csákányvas. Csak ha lendületben van, akkor emeld a fejed fölé.</p> |

Figyelem! Ha csákánnyal dolgozol, vigyázz arra, hogy senki se álljon a közeledben, nehogy megcsapd. Mindenki tartson legalább 2 m távolságot, akárcsak a balta használatánál is.

Ponyvahasználat

- a sátorépítés legegyszerűbb módja
- pótsátor, ha portyán vagytok
- kifeszíteni a konyha fölé
- kifeszíteni a mosdó köré, hogy ne lássanak be
- sátorba, ha nincs alja
- játékokhoz (tűzoltós dobálás, alagút)
- jó alátét, ha a földre ültök

| | |
|--|---|
| | <p>A jó ponyva ismerve, hogy gyárilag készített feszítőgyűrűvel van ellátva. Ha nincs rajta ilyen, akkor egy kerek követ teszel bele, és arra kötöd a zsinórt.</p> |
| | <p>Ha ponyvát feszítesz ki, akkor legyen lejtése, hogy az esővíz lefolyjon róla. Egy rúdra fektetve is kifeshítheted.</p> <p>Persze ezt a rudat szépen le kell gallyazni, nehogy egy ág átszúrja a ponyvát.</p> <p>A köté, mint gerinc nem annyira jó, mert behajlik a ponyva súlyától, a ponyva pedig összecsiszódik és ráncos lesz.</p> |
| | <p>Játékhöz leginkább az erős vászonponyvák jók. Lehet belőle alagutat is csinálni egy rohampályához. A széléit fogva és kifeszítve lehet vele egymást dobálni.</p> |

Figyelem! Vigyázz, hogy a ponyvát ne szúrja ki semmi. Ezért a ponyvát nem húzzuk a földön és nem járkalunk rajta. Ha leteríted a földre, akkor előbb szedd össze a botokat és tuskéket. Használat után tisztítsd le és szárítsd meg. A vászonponyvát nem szabad vizesen eltenni, mert megpenészesedik, de a műanyag ponyvát is szárazon és tisztán tedd el.

Kisebb tábori építkezés

Általában egyedül vagy párban is meg tudjátok csinálni ezeket az építményeket, és csak a szokásos felszerelés kell hozzá: fűrész, balta, zsebkés, zsinór. Egy ilyen építmény elkészítése ne tartson tovább két óránál. Gyekezz mindig szépen dolgozni, a csomókat helyesen megkötni, és ha van idő, még kidíszíteni is. Az alábbiakban találsz egy pár ötletet.

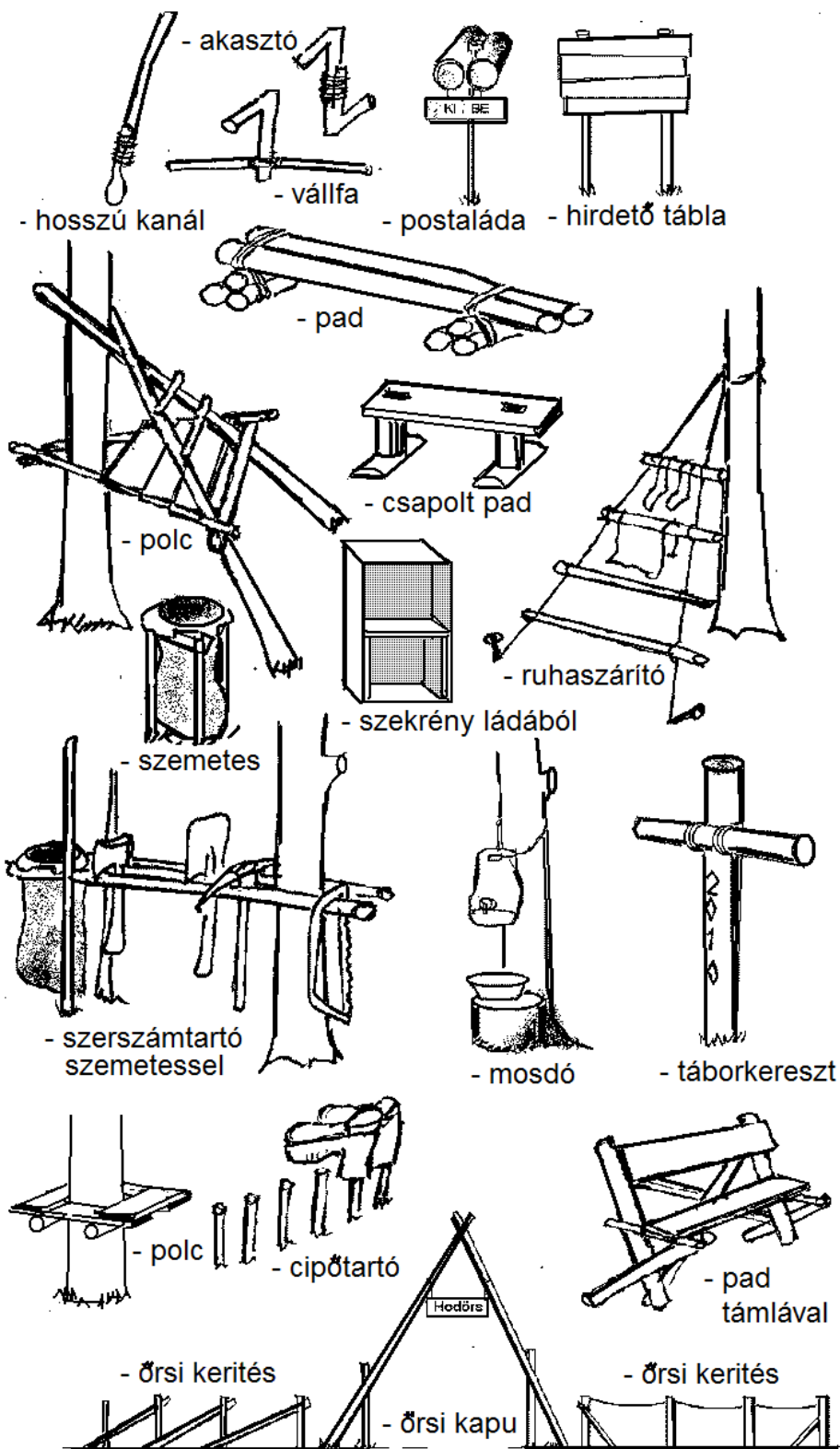

Figyelem! A szerszámtartót úgy helyezd el, hogy az éles szerszámokba ne akadjon bele senki.

Sátorfelverés, bontás, sátorrend

Sátorfelverés

- A sátrat lapos helyre építsd, különben alvás közben elgurulhattok.
- Takaríts el minden követ, ágat, fenyőtobozt, mert kiszúrhatják a sátor alját és nyomnák a hátadat.
- Sziklafal mellett ne verj sátrat, mert mindig eshet le róla kő.
- Víz tárolók, folyók és hegyi patakok mellett ne verj sátrat, mert gyorsan változhat a víz szintje.
- A bejárat ne a főszélirány felé álljon, mert akkor könnyen belekapna a szél.
- Elsőként a belső sátrat fektesd le és a sarkait feszítsd ki.
- Utána felállítod a rudazatot és rá mehet a belső sátrat.
- Végén rádobod a külső sátrat és kifeszíted.

Fontos: a belső és a külső sátor ne érjen össze, mert akkor beázik. Ha nincs belső sátor, akkor te se érij a külső sátorhoz, mert ott beázik.

- Ha lehet, akkor áss ki a sátor körül egy 10-20 cm mély árkot, ami elvezeti a vizet.
- A sátorzsákokat és a maradék cöveket rakd be a sátorba.
- A táborozás alatt többször is ellenőrizd, hogy jól van-e kifeszítve a sátor.

Sátorbontás

- Igyekezz a sátradat mindig száraz időben lebontani!
- Ha vizesen bontottad le, akkor legkésőbb egy napra rá ki kell akasztani száradni.
- Ha csak harmat van rajta, akkor hagyd egy kicsit száradni, és csak utána pakold el.
- Mielőtt lebontod, söpörd ki a belső sátrat!
- A cövekeket akkor húzd ki, amikor a sátor még áll. Később már nehezebb lesz mindet megtalálni. A cövekeket tisztítsd le és egyenesítsd ki újra. Csak ezután pakold el!
- A rudakat szedd szét és tedd be a rudas zsákba!
- Mindegy, hogy milyen sátorról van szó, az összehajtásnál mindig egy négyszöget kell kapnod, ami olyan széles, mint a sátorzsák hossza.
- Az összehajtásnál ügyelj arra, hogy a zsinegek ne kifelé lógjanak, hanem a tekercs belsejébe kerüljenek.
- Általában a rudakat és a cövekeket bele kell raknod a sátorba és úgy összetekerni. Ha nem fér be a zsákjába, még egyszer gurítsd ki és hajtsd egy kicsit szélesebbre. Lehet, hogy jobb, ha ketten tekeritek.
- Ha valami tönkrement a sátoron, írd egy cédulára és kösd a sátorhoz. A nevedet és a dátumot is írd mellé.

Sátorrend

- A sátorban is igyekezz rendet tartani, főleg, ha hosszabb ideig táborozol.
- A hálósákokban tarthatod a melegítődet és a fehérneműs zacskót is.
- A sátor elé készítsd el egy bakancstartót, egy csajkafát és egy szárítókötelet.
- Napközben félbehajthatod a hálósákokat, hogy nagyobb mozgástered legyen.
- Az állatok és a rovarok miatt ne tartsatok élelmiszert a sátorban.
- Jó időben hagyd nyitva a sátrat, hogy szellőzzön, de mindig figyeld az időt, és ha esni kezd, zárd be a sátrat. Szúnyogos területen és általában is mindig használd a szúnyoghálót!

Órsi sátrak**Az Órsi sátor**

A hagyományos órsi sátor vászonból készült és van belső ponyvája.

A vázat nem nehéz felállítani, de ügyelni kell arra, hogy a külső és a belső sátor ne érjen össze. A régebbi típusoknál a cipzár helyett fűző van. Ezzel tovább tart bezárni a sátrat, de nem megy olyan könnyen tönkre, mint a cipzár.

Sátorcövek beverése:

A cövekeket úgy verd be, hogy derékszöget alkosson a zsinórral. Nem kell sátorfeszítő csomót csinálnod, ha van rajta fából vagy műanyagból készült sátorfeszítő. Fontos, hogy a sátor mindig jól legyen feszítve, hogy az esővíz lefolyjon és a szél ne vigye el.

Az órsi sátor leginkább hosszú táborozásokra alkalmas. Túrázni a nehéz ponyvája miatt nem praktikus.

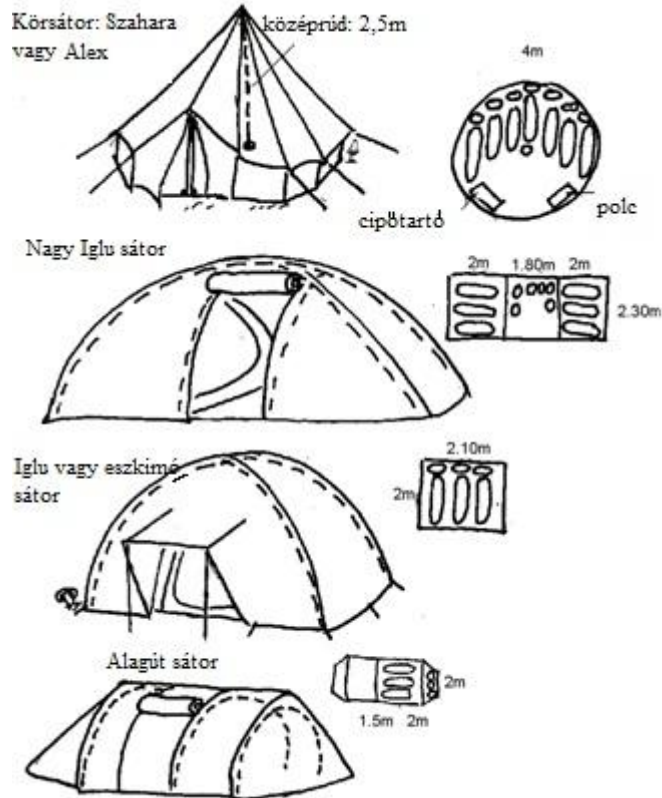
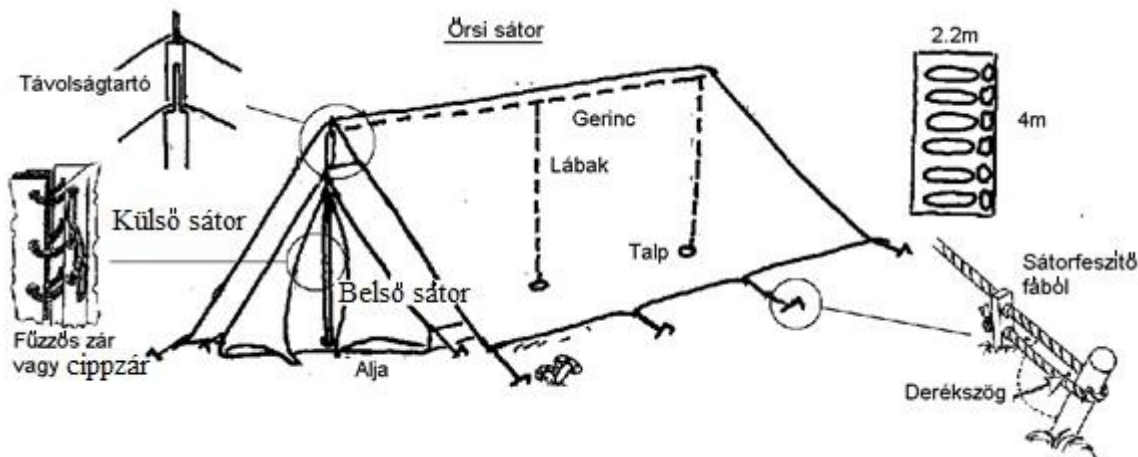
**Körsátor (Szahara, Alex)**

Könnyű felépíteni, mert csak egy rúd van a közepén (2,5 m).

Erős vászonból készült, belső sátor nélkül; aljzattal vagy anélkül.

Táborozáshoz nagyon jó, mert sok hely van benne, így együtt lehet az órs. Sőt egy cipőtartó is elfér benne.

Túrázni túl nehéz.

Nagy iglu-sátor, kempingsátor

Nehéz felépíteni, mert magas, és több eltérő méretű és hosszúságú rúdja van. Könnyen megsérül a vékony ponyvája és a cipzárja. Sok hely van benne, főleg a közepén.

Táborozni jó. Túrázni nem alkalmas.

Iglu vagy eszkimósátor

Könnyű felépíteni és olcsó is.

Hosszabb táborozásra inkább csak 2 személynek alkalmas, tehát nem órsnek való.

Túrázni jó, mert kis csomagokra szét lehet osztani.

Alagút sátor.

Könnyű felépíteni. Szintén jó túrázni. Előnye a nagy előtér, ahol főzni, illetve esős időben tárolni is lehet.

Nagy sátor felverése

A táborban mindig vannak nagy sátrak is (konyhasátor, előadásátor). Ezeknek a váza bonyolultabb és elsőre igen nehéznek tűnhet az összerakásuk. Pedig ha ismered a logikáját, nem is olyan nehéz.

| | |
|---|--|
| <p>The diagram shows a 3D perspective of a large tent's internal frame. It consists of several vertical legs connected by a top ridge. Labels point to various parts: 'gerinc sarok' (ridge corner), 'gerinc közbenső' (ridge middle), 'sarok' (corner), 'közbenső' (middle), 'lábész vastagabb' (thicker leg part), and 'talp' (foot). Below the main diagram are two small diagrams showing how the corner and middle pieces connect to the legs.</p> | <ul style="list-style-type: none"> - Gyűjtsd össze a lábakat. Általában a legvastagabb rudaknak van egy kis talpuk. - Rakd egy kupacba a sarkokat. Ha a lábak megvannak, akkor már tudod, hogyan kell használni a sarokdarabokat. - Általában a rudakon van egy jelölés vagy írás, ami segít az építésben. Ha nincs, akkor rakd össze az egyforma rudakat. - Fektesd ki a sátorponyvát. Ennek segítségével hosszúságuk szerint tudod szétválogatni a rudakat. - Ha a tetőváz kész, akkor még ne rakd alá a lábakat. Előbb a ponyvát tegyéd rá, majd ezután többen emeljétek meg a rudazatot és rakjátok alá a lábakat. Ehhez annyi cserkész kell, amennyi láb van. - Cövekeld le a sátort és feszítsd ki rendesen. Egy nagy sátornak nagy felülete van, amibe a szél könnyen bele tud kapni. |
|---|--|

A sátor karbantartása és javítása

Ha táborba mész, akkor 1-2 hétig a sátor lesz az otthonod, akár napsütésben, akár esőben, viharban. Ezért vigyázz a sátorra, és tanuld meg megjavítani, ha tönkrement.

- A lyukakat a ponyván foltozd be egy darab anyaggal. A varratot vízhatlanító, víztaszító szerrel, viasszal kell lekenned.
- A kiszakadt karikákat, zsinórokat varrd újra vissza.
- Ha a cipzár elszakadt, varrd meg. Ha tönkrement, akkor kérj meg valakit, aki tud cipzárt varrni, hogy varrjon bele egy újat.
- A sátrakat száraz helyen, polcon tárold, hogy ne rágják meg az egerek. (Olyan is előfordult már, hogy darazsak fészkeltek be magukat a sátorzsákba.)
- Régi vászonsátrakat nehéz újra vízhatlanítani. Erre vannak külön szerek.
- Ha fémből van a cipzár, akkor azt is meg kell néha olajozni finom olajjal vagy gyertyaviasszal.

Lámpák és tűzhelyek

Táborban mindenféle lámpákat és tűzhelyeket használunk, melyek gázzal vagy üzemanyaggal működnek. Ezek tűz- és robbanásveszélyesek, éppen ezért körültekintően és szakszerűen használd őket. Hibás bánásmód esetén nagyon veszélyesek tudnak lenni, sőt fel is tudnak robbanni.

Petróleumlámpa

A petróleumlámpák csak petróleummal működnek. Semmilyen más üzemanyaggal ne próbáld ki, mert felrobbanhat!

| | |
|---|---|
|  | <p>A petróleumlámpa használata</p> <ol style="list-style-type: none"> 1. Nézd meg, hogy van-e benne kanóc! 2. A kanócot 1-2 cm-re tekerd ki! 3. Töltsd bele a petróleumot egy tölcserrel! 4. A billentyűvel emeld meg az üveget és egy gyufával gyújtsd meg a kanócot! 5. Ha már ég, akkor ereszd le az üveget! 6. A kanócot annyira tekerd le, hogy a láng már ne kormozzon. <p>Ha kifogy a petróleum, akkor a lámpa elalszik. Várj néhány percet, aztán újratöltheted. Égés közben nem szabad utántölteni.</p> <p>Ha nincs benne kanóc, akkor emeld meg az üveget. A kanócartó részt kiveheted, és fölülről egy új kanócot fűzhetsz a tartóba.</p> |
|---|---|

Gázlámpa

Kempingezéshez gyakrabban használnak gázlámpákat és gáztűzhelyeket.

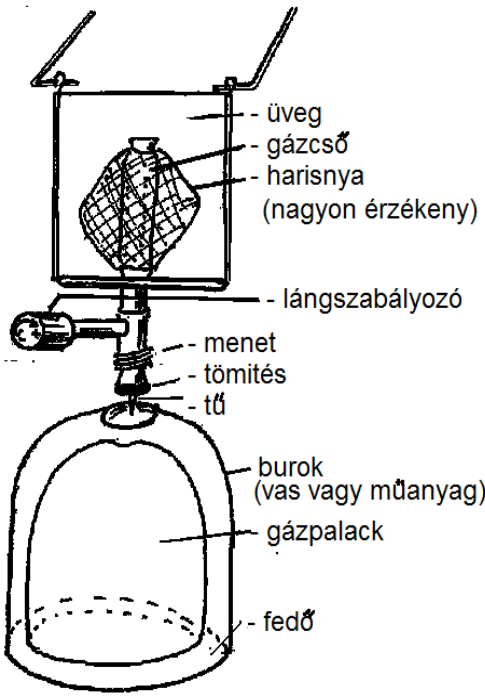
| | |
|---|---|
|  | <p>A gázlámpa használata</p> <p>A gázlámpák hatékonyabbak, mint a petróleumlámpák, ezért sokan jobban kedvelik őket.</p> <p>A gázlámpákon van egy úgynevezett harisnya, amit az első használat előtt rá kell égetni, hogy szépen világítson. Ha nincs rajta, akkor pótd.</p> <p>Ezt most egy gyufával el kell égetni, csak így fog szépen világítani. A harisnya most nagyon érzékeny, ezért ne rázd a gázlámpát.</p> <p>A legtöbb gázlámpa önindítóval rendelkezik. Ha ilyen nincs rajta, akkor ki kell nyitni a gázt, és egy gyufával óvatosan felülről meggyújtani.</p> <p>Ha kiürül a palack, akkor várj egy pár percet, amíg lehűl a lámpa.</p> <p>Ezután le kell tekerni a lámpa alatti fémburát.</p> <p>Most ki tudod venni a gázpalackot a burából és az újat belerakni.</p> <p>Csak ezután tekerheted vissza a lámpára.</p> <p>A lámparészben van egy tű, ami kiszúrja a palackot.</p> <p>Ha nem jól csináltad, akkor szivároghat a gáz és a forró lámpa akár fel is robbanhat, ezért mindig légy óvatos.</p> |
|---|---|

Figyelem! Ha nem vagy biztos a kezelésükben, akkor kérj meg egy vezetőt, hogy segítsen neked. Az alvósátorban csak elemilámpát használhatsz!

Gáztűzhelyek

A cserkészletben természetesen használunk fatüzelésű tűzhelyeket is. Ezekről bővebben a Tűzrakás és Főzés című fejezetekben olvashatsz. Ezért itt csak a gáztűzhelyek vannak megemlítve.

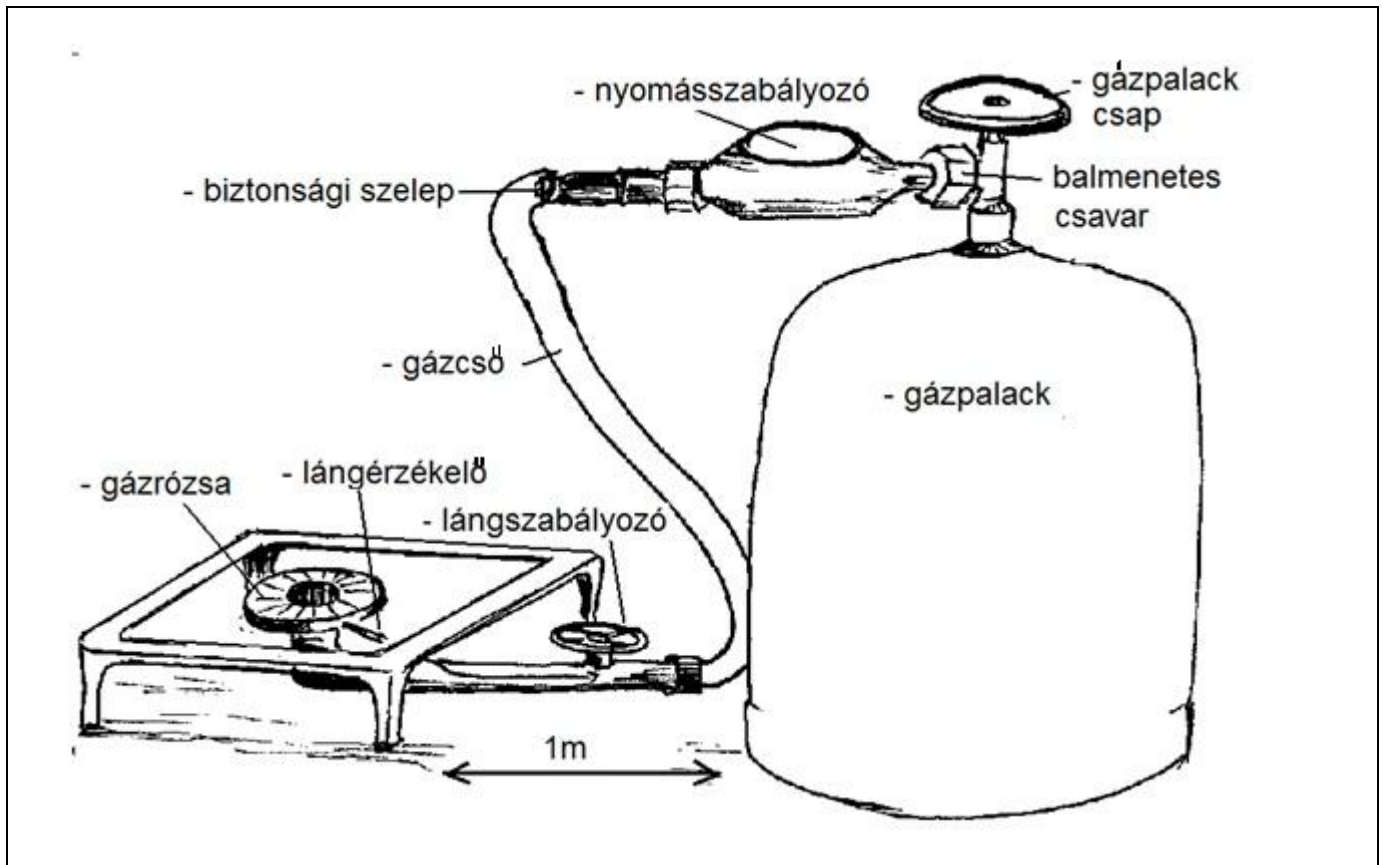

Különböző méretű és biztonsági rendszerű gáztűzhelyek léteznek.

A legfontosabb, hogy mindig csak a szabadban használd őket. Itt gázszivárgás esetén nem tud összegyűlni és felrobbanni a gáz.

Használat: A tűzhelyet úgy állítsd föl, hogy biztosan álljon, és ne legyen gyúlékony anyag a közelében.

A gázpalackot állítsd legalább egy méterre a tűzhelytől, vagy ameddig a cső engedi.

A nagy gázpalackra kell egy nyomásszabályozó. Ha nincs rajta ilyen, akkor nem szabad használni. A csövet a nyomásszabályozóval erősen (kulccsal) kell rácsavarni a palackra és a tűzhelyre. Vigyázz, mert balmenetes (fordított menetes)!

Most megnyithatod a palackot. Hallgatózz és szaglássz, hogy nem szivárogo-e a gáz valahol. Ha szappanos vizet fecskendezel a foglalatokra, akkor láthatod, hogy ahol buborékol, ott jön ki a gáz.

Ha minden rendben, akkor kinyithatod a gáztűzhely csapját is és begyújthatod a tűzhelyet. Ha végeztél, zárd el a gázt a tűzhelynél és a palacknál is.

Az új gáztűzhelyek érzékelik, ha nem ég a láng, de jön a gáz, és automatikusan elzárják a gázt. Ezeknek van egy biztonsági gomb, amit az elején néhány másodpercig tartani kell, különben megint kialszik a láng.

Figyelem! Mivel különböző gyártmányok léteznek, első használat előtt kérj meg egy vezetőt, hogy mutassa meg neked, hogyan kell használni az adott fajtájú gáztűzhelyt!

Tábori higiénia (latrina, pöcegödör) (Táborverő)

A táborban nagyon fontos a higiénia, mivel sokan vagyunk együtt, és folyóvíz híján sokszor nehéz rendesen tisztálkodni.

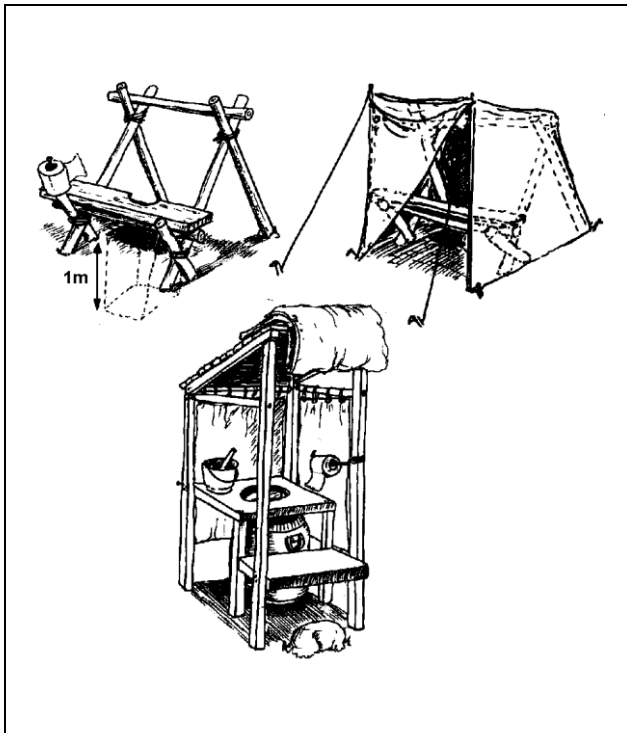
Latrina**Latrinaépítés**

- Legyen félreeső helyen.
- Legyen rendesen eltakarva és legyen jól látható foglalt / szabad jelzése.
- A gödör legalább 80x80x80 cm legyen.
- A gödör mellett legyen egy vödörben oltott mész és egy lapát. Ebből egy kicsit be kell hinteni a latrinába.
- Az ülőke a gödör fölött legyen, tartsátok tisztán és készítsetek hozzá kapaszkodót.
- Legyen egy tartó a WC-papírnak, hogy ne legyen koszos.
- Legyen fedett, mert eshet az eső is.
- A WC mellett kell egy víztartály folyó vízzel és szappannal, hogy lehessen kezét mosni.

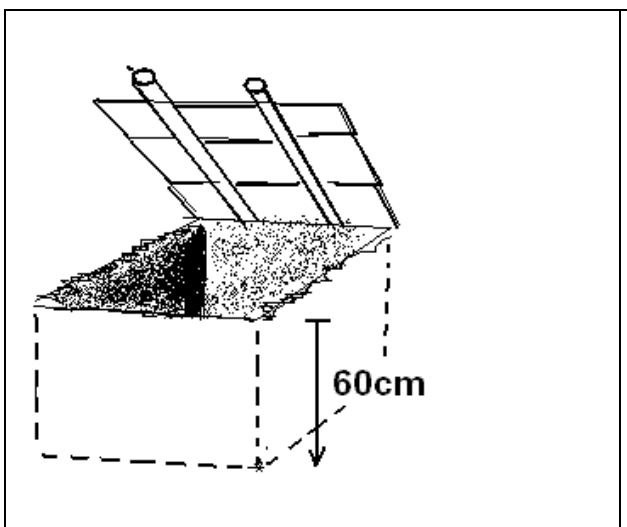
Pöcegödör**Pöcegödör-építés**

- A pöcegödör legyen a konyha környékén, de mégis félreeső helyen.
- Legalább 60 cm mély és 80x80 cm nagy legyen. Ez persze a tábor nagyságától is függ.
- A kiásott földet a szélére halmozd fel. Néha kell egy kicsit szórni a moslékra.
- Készíts egy fedőt hozzá, hogy az állatok és legyek ne szállják meg.

Illesztés, csapolás

Nagyobb építményeknél segíthet, ha ismered a fa megmunkálásának néhány szakszerű módját. Persze ehhez megfelelő szerszámok is kellenek, mint kézi fűrő és véső.

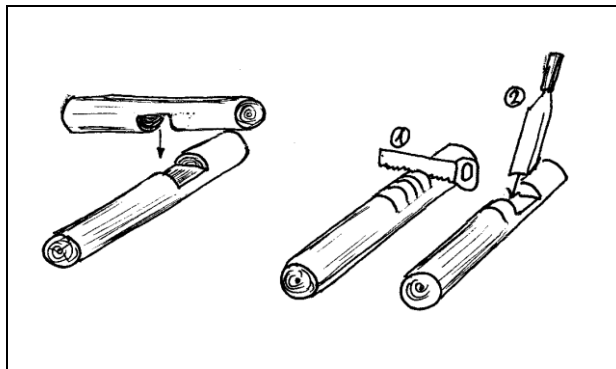
Illesztés

Ha két gerenda keresztezi egymást, akkor célszerű összeilleszteni őket. A mellékelt ábra szerint metszd ki és illeszd össze őket.

Ehhez először fektesd a gerendákat egymásra keresztbe, és így jelöld ki a metszés helyét.

Ezután fűrészsel vágd ki a bejelölt részt.

A közepét vésővel vagy baltával véd ki.

Könnyebben megy, ha előtte ezt a részt fűrészsel több helyen is bevágod.

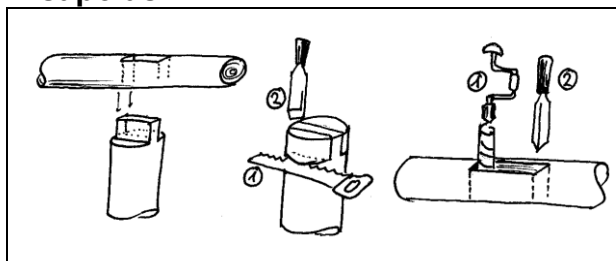
Csapolás

Stabilabb tartást ad egy szerkezetnek, ha összecsapolod a részeit.

Ehhez a rúd végére fűrészsel egy csapot kell vágni, a kereszttrúdba meg egy lyukat kell vésni. Addig igazítsd őket, amíg a csap beleilleszkedik a lyukba.

Kicsúszás ellen egy faszöggel biztosíthatod.

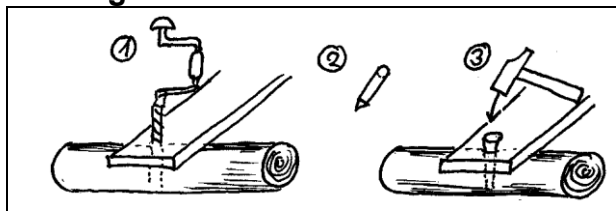
Faszög

Ha egy deszkát rögzíteni akarsz, fúrj bele egy lyukat, és verj bele egy faszöget.

A faszöget egy darab gallyból vagy keményfából is kifaraghatod. Ez egy nagyon gyors módszer pl. asztal építéséhez.

Tábori használati tárgyak készítése

Próbáld feltalálni magad, hogy tudj a táborban fakanalat, hajcsatot, függőágyat, szappantartót, széket, merőkanalat, csipeszt, vállfát, lámpást stb. készíteni. Ezek praktikusak ugyan, de néha egy-egy jó ötlet is kell ahhoz, hogy a rendelkezésedre álló anyagokból pótolod hiányukat. Igyekezz ezeket a használati tárgyakat csak késsel, illetve spárga vagy tű és cérna használatával elkészíteni.

Nagyobb tábori építmények

Ezek általában nem csak nagyobbak és időigényesebbek, de több ember és több erő is kell megépítésükhöz. Komolyabb építményekhez még tervrajzot is kell készíteni, és esetleg még olyan szerszámokra is szükség lehet, amik nem tartoznak egy őr alapfelszereléséhez: kézi fűrő, vízmérték, véső, húzókes, csigák és gurigák stb.

Táborkapu

| | |
|--|---|
| | <ol style="list-style-type: none"> 1. Készíts két V-alakú lábat. Ehhez használd a ferde keresztvetést. Ügyelj arra, hogy a két láb egyforma legyen. 2. Felállításnál döntsd össze a két lábat. 3. Most valakinek fel kell mászni, és összekötni. |
| | <p>Ezt a kaput a spárgadisz teszi különössé. Próbáld ki, mert nem nehéz, mégis mutatós. Itt is fontos, hogy pontosan dolgozz. Persze bármilyen kaput ki lehet így díszíteni.</p> |

Figyelem! A tábori építményeket tábor után le szoktuk bontani. A fákat és deszkákat lehetőleg száraz helyen tároljátok. Ha száraz hely nincs, akkor legalább a fának támasztva rakjátok gúlába. Nagy gerendák alá tegyetek vastagabb karókat, és úgy fektessétek le, hogy ne érjenek a földhöz. Ilyenkor nem rohad el, még sokáig tudjátok majd használni, és nem kell újabb fákat kivágni.

Torony és bástya építése

A legnagyobb élmény egy őrnek, ha tud magának egy saját várat építeni. Itt lerajzoltunk egy alptornyot, ami a vár alapja. Ehhez aztán bármit hozzá lehet építeni: kapu, hinta, torony, ezeket híddal összekötni stb.

1. Készítsd elő az összes faanyagot.
2. Fektesz le egy ponyvát, vagy jelöld be egy 160x160 cm-es négyszöget. A négy sarkában ássatok félméteres lyukakat.
3. Ha a négy oszlopot beraktad, 50 cm-es magasságban kösd össze őket. Ezután a felső tartókat kösd oda. Most valakinek egy kicsit messzebről meg kell néznie, hogy egyenes legyen. Ezt ferde rudakkal lehet beállítani.
4. Nagyon fontos, hogy a ferde rudakat (Andráskereszt) ne felejtse ki.

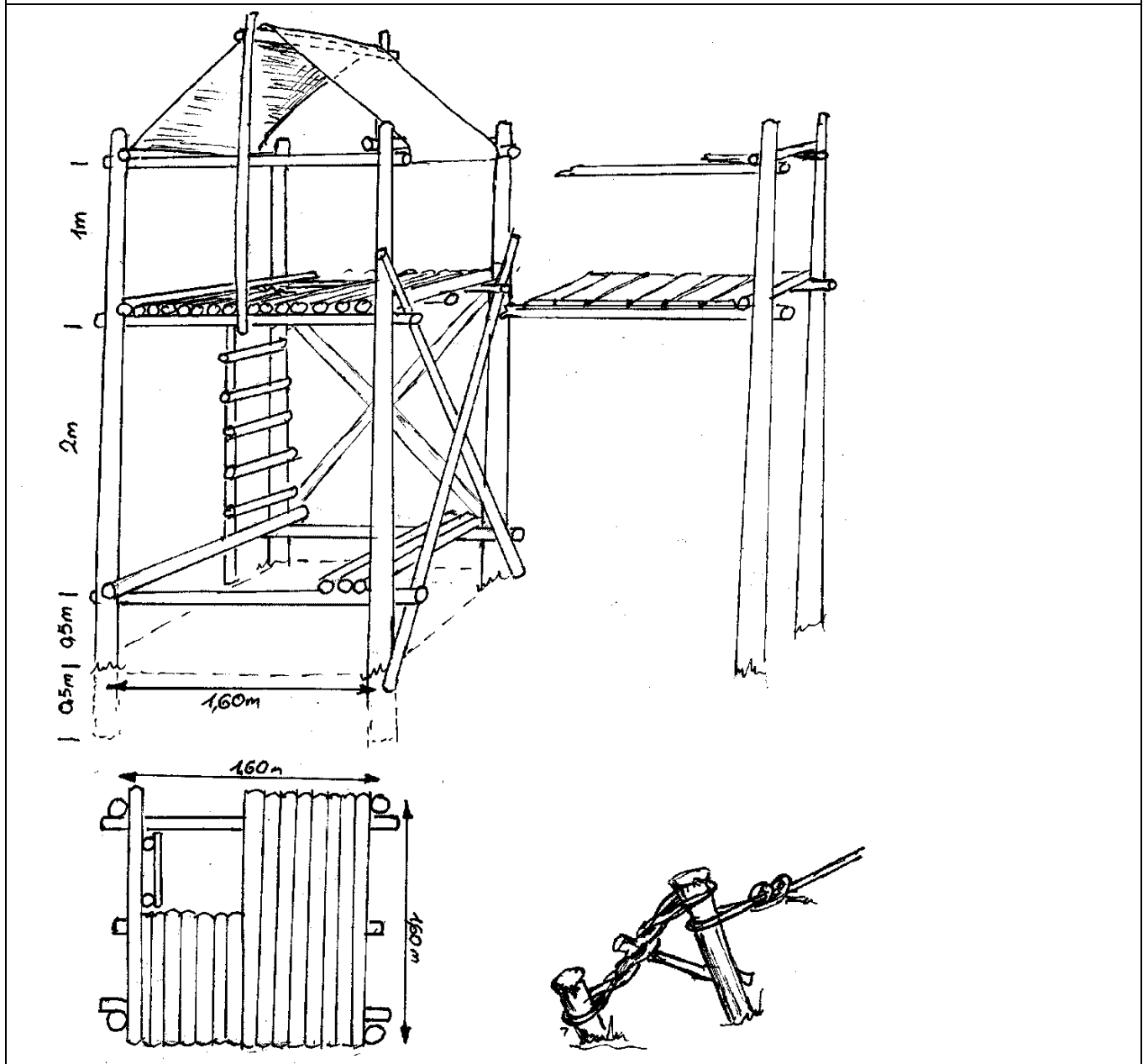

A nagy építményeket erős kötéllel kell kifeszíteni. Ezért sokszor nem elég egy egyszerű cövek. Verj be egy kb. 1 m hosszú karót. Ezt a karót kösd egy másik, kicsit rövidebb cövekhez. Fontos, hogy a kötélt közöttük jó feszes legyen. Ezt úgy csináld, hogy egy bottal tekerve feszítsd ki a kötelet.

Emeletes sátorozás

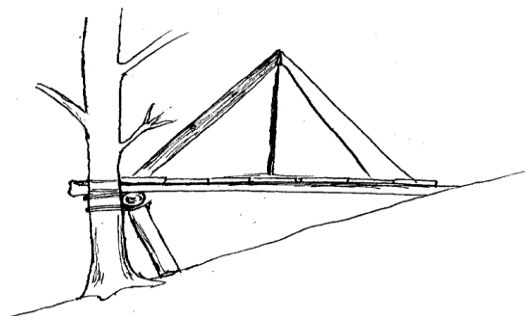
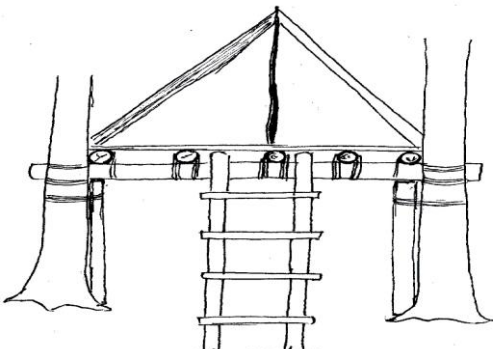
| | |
|---|---|
|  | <p>Domboldalban is lehet táborozni, amint a rajz is mutatja. Csak elég faanyag és deszka kell hozzá. Mielőtt építeni kezded, mérd meg a sátor alapját, nehogy kicsi legyen az emelvény.</p> <p>Mivel elég nagy súly lesz az első gerendán, jobb, ha egy oszloppal alátámasztod. Sokkal egyszerűbb és stabilabb továbbá, ha legalább egy élő fa is be van építve.</p> |
|  | <p>Külön kihívás az egész sátrat egy emeletre építeni, viszont nagyon látványos és praktikus is. A sátor alatt elfér az őrsi sarok vagy ebédlő. Lehetőleg két élő fa legyen beépítve. A nagy súly miatt itt is fontos erős köteleket használni, és lehetőleg oszloppal alátámasztani. Az építést megkönnyíti, ha térdmagasságban két segédgerendát felkötsz, amire rá tudsz állni. Ezeket később padként is használhatod.</p> |

Tábori konyha

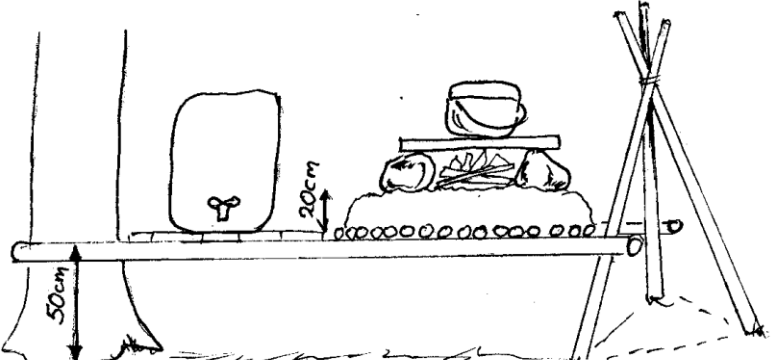
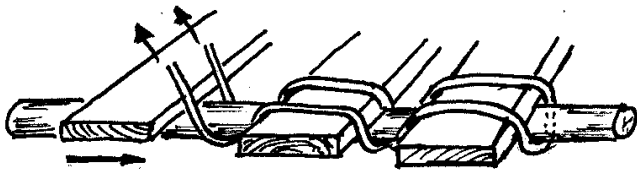
| | |
|---|---|
|  | <p>Konyha</p> <p>Kisebb táborban elég egy egyszerű konyha. Ehhez kell egy tűzhely, folyóvíz és egy asztal, melyen dolgoztok.</p> <p>A tűzhely alá kell egy kb. 20 cm magas földkupac, hogy ne égjen át a fa.</p> <p>A konyha fölé feszítsetek ponyvát, hogy esőben is legyen meleg étel.</p> |
|  | <p>Asztal</p> <p>Asztal készítéséhez deszkákat használj, ne rudakat. Ezeket nem kell egyenként odakötni, hanem a spárga két végét párhuzamosan vezetve kötöd le a deszkákat, végül pedig szorosan egymáshoz tolod őket.</p> |

További építmények, melyeket magatok is megtervezhettek:

- meleg vizes zuhanyzó,
- tábori zászlórúd,
- ebédlő,
- hidak, hinták, nagy sátor több ponyvából.

Különleges építmények: korona, rakéta, vízi csúszda, szekér, katapult stb.

Táborhelykeresés, táborépítés

Legtöbbször a cserkészparkokban van lehetőség a táborverésre. Egy vándortúrán azonban, ami több napig tart, minden este új táborhelyet kell keresned. Ilyenkor a térkép alapján is el kell tudni dönteni, hogy hová érdemes sátrat verni.

A következőkre figyelj:

- Legyen a táborhely közelében víz, de ne közvetlenül a víztároló, folyó vagy hegyi patak mellé táborozz, mert gyorsan változhat a víz szintje, illetve ki is önthet.

- Sziklafal alatt ne verj sátrat, mert mindig eshet le onnan kő.

- Ugyanúgy öreg fák alatt sem célszerű, mert arról is törhetnek le száraz ágak.

- Szakadék szélén sem, nehogy valaki a sötétben lezuhanjon.

- Legyen sík a terep a sátraknak, mert különben alvás közben elgurultok.

- Ne legyen gödörben, ahol eső esetén összegyűlik a víz, vagy éppen feljön a talajvíz.

- Ha van ház vagy gazda a láthatáron, akkor kérj engedélyt a táborozásra, ha nincs, akkor is úgy viselkedj, ahogy az egy cserkészhez illik.

- Ha keletre néz a táborhelyed, akkor már korán reggel oda süt a nap, és megszárájtja a sátradat.

- Ha tűzhelyet építesz, tarts be minden tűzvédelmi szabályt. A végén a tüzet oltsd el rendesen, és mindent úgy hagyj ott, mint amikor megérkeztél. Ez főleg nyáron nagyon fontos, a fokozott tűzveszély miatt.

Ha nem csak egy napra kell a tűzhely, akkor ezek a szabályok még fontosabbak.

Több napos tábort engedély nélkül ne verj fel, és jelentsd be előre a helyi orvosnak, boltosnak, tűzoltóknak, hogy mikor és hányan lesztek ott.

Ha megtaláltad a megfelelő helyet, utána a közsátrak (konyha, latrina, őrsi sátrak, vezetők, zászlótér) elrendezését kell megtervezned. Kezdd a konyhával és a zászlótérrel. Ezek általában meghatározzák, hogy merre legyenek a sátrak. Ha a sátrak helye is megvan, jöhet a latrina és a mosdók kijelölése. Fontos, hogy a latrina félreeső helyen legyen, így mindenki nyugodtan el tudja végezni a dolgát. A fiú- és lánymosdók is legyenek távol egymástól, hogy zavartalanul lehessen használni őket.



Bivak (menedék)

Bivaknak nevezik azt az építményt, amit sátor híján építesz magadnak éjszakai menedéknek. A környezet adottságainak és a terepviszonyoknak megfelelően több fajtája is van a bivaknak. Ha bivakolni készülsz, akkor célszerű, ha van a hálósákhoz egy külső huzat. Persze egy egyszerű ponyva is praktikus lehet. Az alábbiakban lerajzoltunk neked pár ötletet.

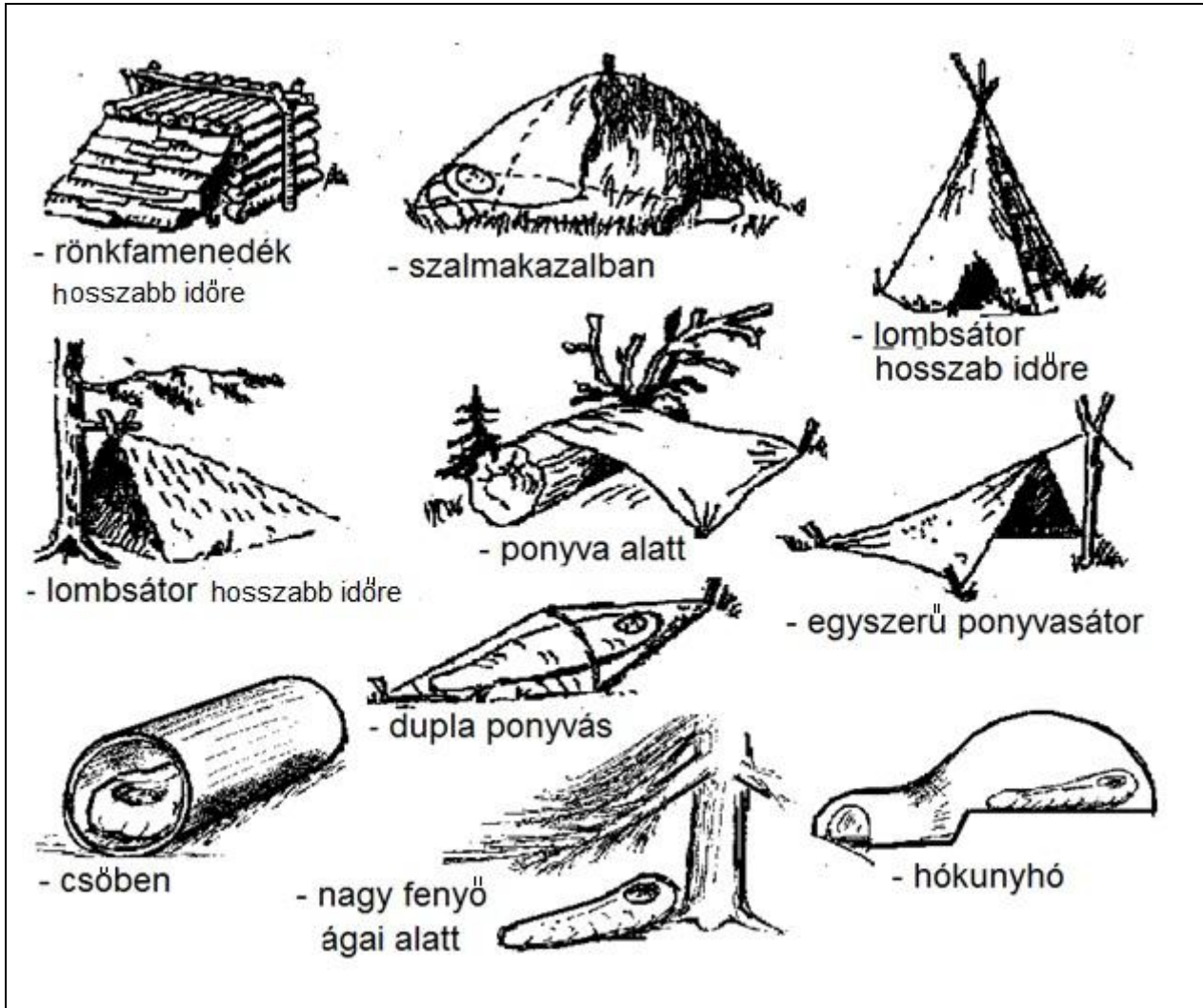
**Javaslat :**

Kényelmesebben fekszel, ha a csípőd alá ásol egy mélyedést. A ruhádat szépen összehajtva tedd be a hálósákba a lábadohoz. Így reggel meleg ruhába bújhatsz és éjszaka is melegít.

Kerüld a nagy réteket, mert ott reggel sok harmat szokott lenni. Jobban jársz, ha a fák alatt vackolsz be, mert nem csak száraz és viszonylag véd az esőtől, hanem a föld levelekkel van borítva és puha. Eső esetén egy kis árokkal vezetheted el a vizet, a hideg ellen pedig rakhatsz tüzet. Csak arra vigyázz, hogy a szikrák ne égessék ki a ruhádat vagy a hálósákhódat, és erdőtüzet se okozz!

A bivakra is érvényes az, amit a táborhelyekről leírtunk. Folyómederben, víztárolókban nem szabad aludni. Ugyanúgy kerüld a sziklafal alját és tetejét.

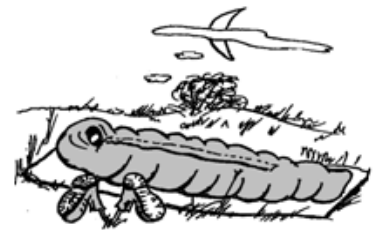

Népi dísz tárgyak

Az emberek mindig igyekeztek a mindennapi használati tárgyakat kidíszíteni, legyen ez párna, szoknya, sőtartó vagy akár az ágy. Tanuld meg, milyen mintákat és színeket használtak, és hogy ezeknek milyen jelentőségük van. Te is kidíszítheted a nyakkendődet, az őrsi zászlórudat vagy a tábori kaput. Alább néhány gyakori mintát tüntetünk fel. Keress magadnak egy vezetőt vagy egy szülőt, aki meg tudja neked mutatni ezeket a munkákat. Ne felejtse el: Jó munkához idő kell! Tehát ne várd azt, hogy egy-két órán belül kész leszel. Az ilyen munkához sokkal több idő szükséges ennél, de minél többet csinálsz, annál nagyobb gyakorlatra teszel szert és annál jobban fog menni.

Kézimunkák, hímzés

Hímzéssel nem csak párnákat és szoknyákat lehet díszíteni, hanem a nyakkendődet, csajkaszakot, vagy akár egy farmernadrágot is szépen ki lehet díszíteni. Az alábbi minták csak töredékei a hímzések nagy motívumvilágának.

| | |
|---|--|
|  <p>Különböző vidékek díszítő elemeinek összehasonlítása</p> | <p>Különböző vidékek díszítőelemeinek összehasonlítása</p> <ol style="list-style-type: none"> 1. Úri hímzés 2. Kalotaszegi írásos 3. Matyó 4. Sárközi 5. Jász-Kiskunsági 1. Palóc vidéki 2. Székely varrottas 3. Buzsák vidéki 4. Kalocsai írott |
|  <p>Kalocsai Matyó Kalotaszegi</p> <p>Széki Turai Torockói</p> | <p>Hímzések</p> <ul style="list-style-type: none"> - Kalocsai - Matyó - Kalotaszegi - Széki - Turai - Torockói |

Faragás

Karcolás

A kés hegyével (mint egy ceruzával) vágjuk be a mintát. Forgács így nem keletkezik! A befejezéskor az egész mintát színes páccal dörzsöljük be. A karcolás sötét marad, így jön elő a dísz. Ha vastagabb vonal kell, azt finom ékvágással kell kimetszeni (vékony forgács keletkezik).

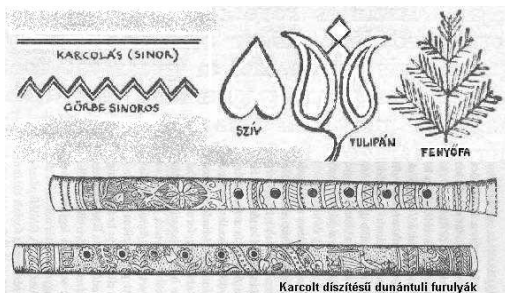
**Ékrovás**

Az ékrovás valójában egy hosszú ék kivágása. A kés hegyével két ellenkező V-formájú vágással dolgozunk. Egy vékony ékvonal igen gyorsan elkészül (ékírásnak is nevezik).

Ékrovást használunk:

- dísz tárgy elkészítéséhez,
- minta bevésése domború faragáshoz,
- mintafaragáshoz spanyolozás előtt.

**Vésés**

A karcolásnál és az ékrovásnál mélyebb vágásokat vésésnek nevezünk, akár vésővel, akár késsel készül. A vésésnél segít a fa ismerete, és faragás közben a faszálak megfigyelése, ügyes követése. A véséshez nemcsak gyakorlat és anyagismeret kell, hanem erő is. A vésés általában 3 vágásból áll. Az ékrovás V-vágása előtt a minta közepén egyenesen bevágunk, és utána két oldalról kivéssük a forgácsot.

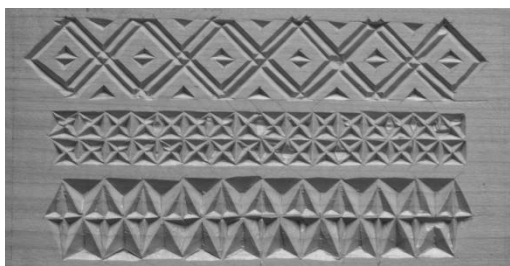
**Domborfaragás**

Ez még nem a háromdimenziós figura faragása, mert kétdimenziós lapos felületen dolgozunk, de itt is lehet domború mintát faragni, és így tárgyakat különlegesen díszíteni.

- A mintát ékírással bejelöljük.
- A háttérrel véséssel kivágjuk.
- A mintát domborítással díszítjük.

Ennek egy fajtája az **áttört faragás**, mikor egy lombfűrészrel kivágjuk a mintát és azt domborítjuk. Ezt főleg faldíszként vagy tükörkeretként szokták használni.

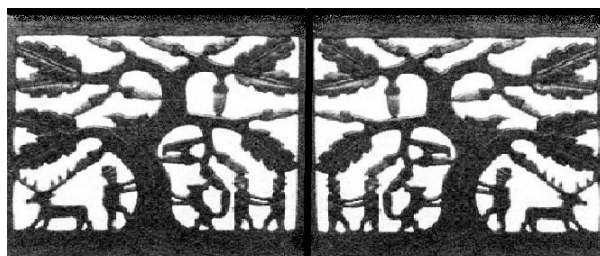
**Faragás (figurális, tárgyi)**

Ha a tárgyat, a figurát mi magunk alakítjuk ki, azt már faragásnak nevezünk. Legyen egy bögre, egy kanál, egy szobor, amit faragni szeretnénk, mindenképpen nagyon jó térbeli elképzelést igényel. Nem mindegy, hogy a fának a szárai milyen irányban állnak. Véséssel és vágásokkal dolgozzuk ki a figurát a fából. Ennek elsajátításához jó előkészítés a kopjafa faragása.



A pohár domborfaragással van díszítve.

Bármilyen mintát és formát lehet vésni, róni, karcolni vagy faragni, de tanulj meg néhány hagyományos népi díszítőelemet. Ehhez a könyvben találsz még néhány tippet!

Kopjafafaragás

**A kopjafa részei**

A kopjafát emberi alakként is lehet értelmezni, hiszen halottaknak állítják. Ezért van feje, teste és lába.

A minták jelentése

A fejdíszről lehet meghatározni az elhunyt nemét.

Férfi: gomb, sisak, kehely, fordított körte, hegy.

Nő: tulipán, csillag, szemöldök.

Életkor

Idős: zömök, vastag törzs, sötét szín. Általában több díszítés van rajta, mivel többet élt.

Fiatal: magas és karcsú fejfa, világos szín.

Gyerek: kicsi fejfa, néha fehér. Kevés minta, sokszor csak a fej van kifaragva.

Magas, vastag és sok mintával díszített fejfája gazdag, megbecsült embereknek van. A családok kopjáján is több minta szokott lenni.

Szegény, jelentéktelen embernek a fejfája is egyszerűbb.

Kis kopjafát késsel faragnak, a rendes fejfákat vésővel, fűrészsel, sőt gépekkel is csinálják, hisz van akár 30x30 cm vastag kopjafa is.

Tanulódarabnak jó a hársfa, a nyárfa, mert puha, és könnyen lehet faragni. A rendes kopjafákat tölgyből, akácból és vörösfenyőből készítették, mert tartósabbak.

**A barátságpálca**

Vér Sándor – Szeged-Szentmihály, 2009. nyara

A díszes ajándék, emlék egy érdekes példája a „kiskopja” és a „rovásbot” együttesének. A teteje (1/4-1/3) szépen faragott kiskopja és ehhez csatlakozik a hosszabb rovásköszöntő. Szép példája ez a maradandó ajándéknak és a rovásírás terjesztésének is.

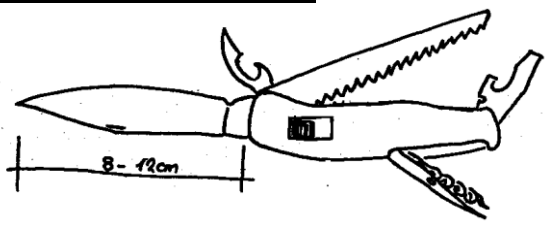
Egyéb hasznos, érdekes gyakorlati tudás**Késfajták****Bicska (svájci bicska)**

A svájci bicska kicsi és sokoldalú. Sok tábori munkát el tudsz vele végezni. Fontos, hogy a pengéje rögzíthető legyen. Hasonlók a „Multitool”-ok is. (Leathermann.) Tanuld meg, hogyan kell kinyitni és bezárni anélkül, hogy megvágd magad.

Azért, hogy ne veszítsd el, kösd egy láncsal az övedhez vagy használj övtartót.

Használat után tisztítsd meg, és csukd össze!

Zsebkés

A zsebkésnek általában csak egy pengéje van. Ez általában erősebb és nagyobb, mint a svájci bicskáé, és ezért külön tokban hordd a nadrágszíjadon.

Használat után tisztítsd meg és csukd össze!

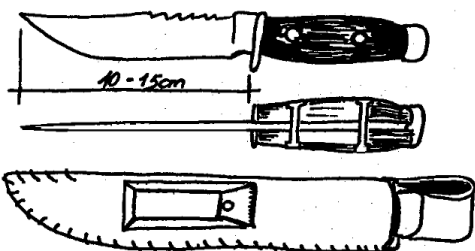
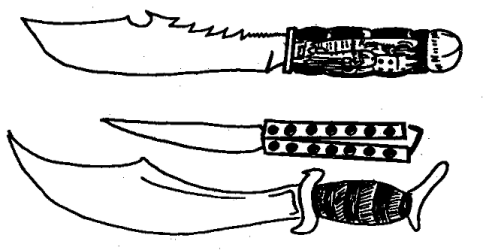
Tőrök**Ajánlott:****Nem ajánlott:**

A tőr a cserkész hagyományos kése. Egy egyszerű penge, ami nem hosszabb 12-13 cm-nél, mert ennyi bőven elég.

A tőrnél ügyelj arra, hogy a penge egész hosszában benne legyen a markolatban, és ne csak egy csavarral legyen rögzítve.

A tőröknek kell egy erős bőrtok, amit az övedre tudsz erősíteni. Nem az a fontos, hogy nagy legyen, hanem hogy mindig nálad legyen és tudj vele dolgozni.

Pillangókés, rugókés, dísztőrök és úgynevezett „Rambó-túlélőtőrök” nem valók a cserkészzetbe. Egyrészt tiltott a használatuk és fegyvernek számítanak, másrészt nem alkalmasak tábori munkára.

Figyelem! Gondolj arra is, hogy egy nagy tőr nemcsak zavaró, de bizonyos országokban tilos is nyilvánosan viselni. Ha látják, hogy cserkész-egyenruhában vagy, akkor általában megengedik. A zsebkéssel nincs ilyen gond.

Katonai ponyvák

A katonai ponyvák különbözőek és több funkciójuk is van:

- kicsik (egyszemélyesek), így könnyen lehet szállítani portyán is;
- általában egy nagy ponyvává lehet őket összegombolni;
- a legtöbb úgy van megcsinálva, hogy esőkabátnak vagy hálósákhuzatnak is lehet használni.
- Sok cserkész a Kote, illetve Jurta lapokat használja, melyekből egész Jurta-várat lehet építeni.

Néhány ötlet a svájci katonai ponyva felhasználásához:

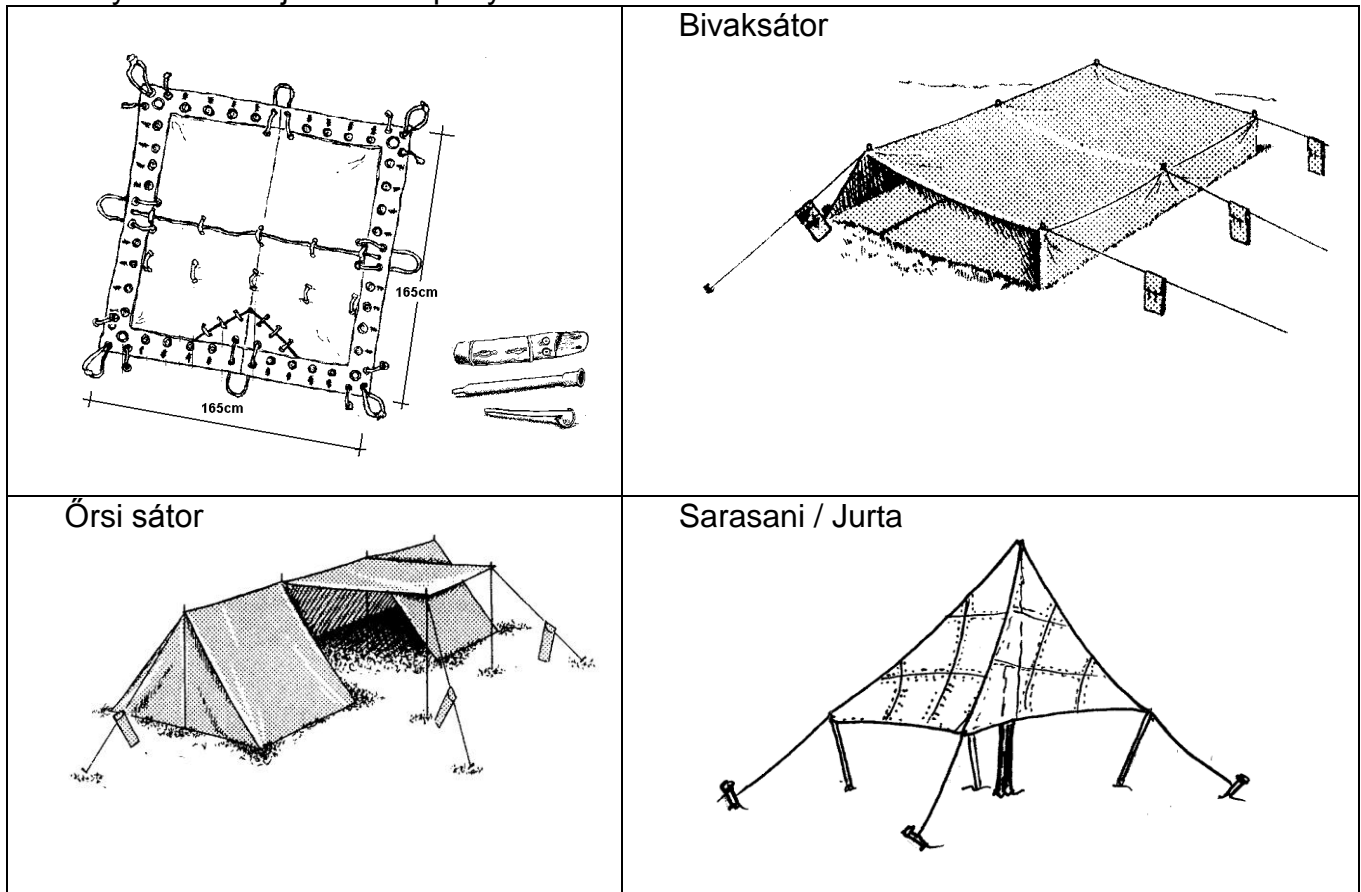

Zászlórúdállítás

A tábori zászlórúd nagyon fontos dolog, és tekintsd kitüntetésnek, ha te is részt vehetsz a felállításában. Ezért csináljátok körültekintően, és vigyázzatok, mert nem veszélytelen, ha egy nagy zászlórúd eldől.

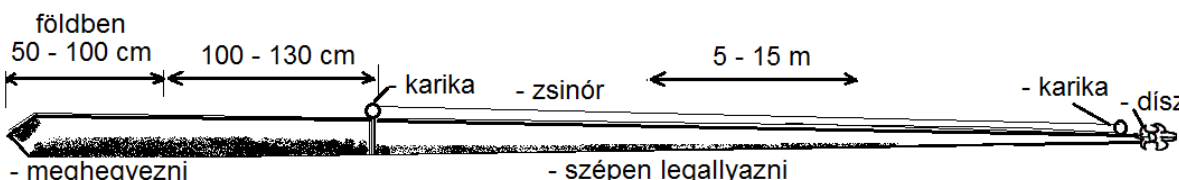
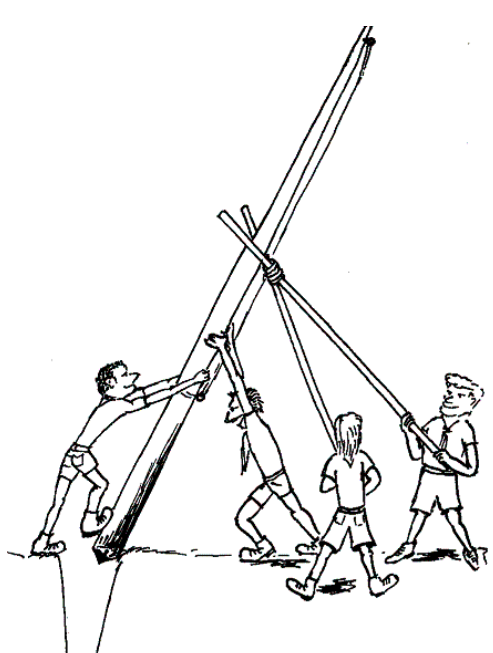
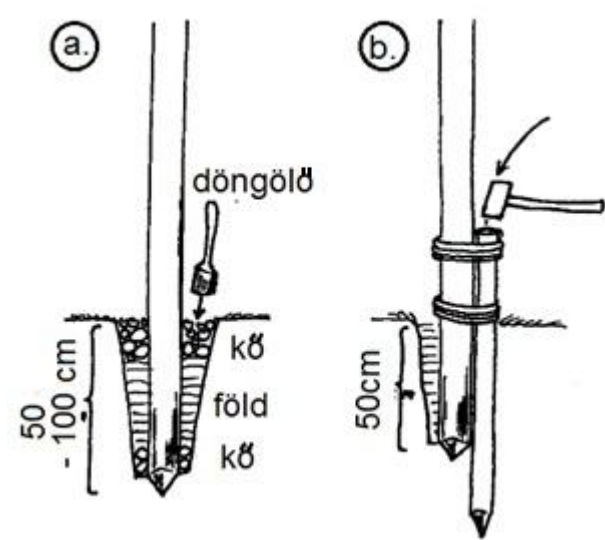
| | |
|---|---|
|  | |
|  | <p>A rudat a földön fekvé készítsetek elő, mert ha áll, akkor már fel kellene mászni rá, ami bonyolultabb.</p> <p>Ássatok egy minél szűkebb és legalább fél méter mély lyukat.</p> <p>Nagy zászlórudakhoz legalább 4-5 cserkész kell. Két rúdból készítsetek egy emelősegítőt. A zászlórúd lábát tegyétek a lyuk elé, és valaki álljon a rúd végéhez. Ha a zászlórúd már félig fenn van, nagy a veszélye, hogy a vége felcsap.</p> <p>Addig kell emelni, amíg beleáll a helyére. Nagyobb rudaknak három kötelet kötnék a tetejére, amikkel majd biztosítani és kifeszíteni lehet.</p> |
|  | <p>A zászlórudat többféleképpen lehet rögzíteni.</p> <p>Szórjatok mellé kavicsokat, és döngöljétek le jó erősen. Szórjatok rá földet, majd megint kavicsokat és közben folyamatosan döngöljétek le.</p> <p>A zászlórúd mellé beverhettek egy vagy több nagy (1-2m) karót is. Előtte tömjétek be a lyukat földdel.</p> <p>A munka közben valaki messziről nézze, hogy egyenesen álljon a zászlórúd.</p> <p>Még egy lehetőség: három kötél segítségével rögzítetek három irányba.</p> |

Hótalp

Mély hóban az északi emberek hótalpat használnak. Egy egyszerű hótalp elkészítése nem túl nehéz feladat, és akár egy jó téli program keretében is kivitelezhető (kb. 4 óra munkával).
Kellék: 2 hajlékony bot (1,5 m), 4 rövid, erős bot (40 cm), spárga, hálónak is (50 m), vagy vászon és varrókészlet (2 bőrszj)

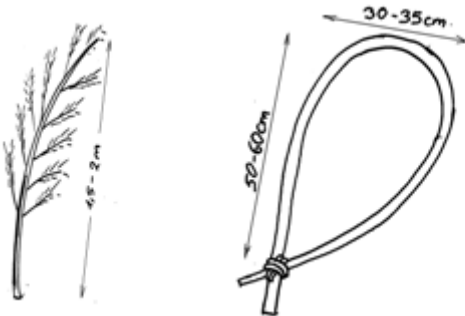
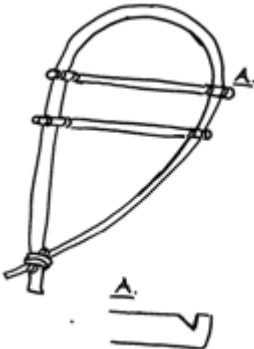
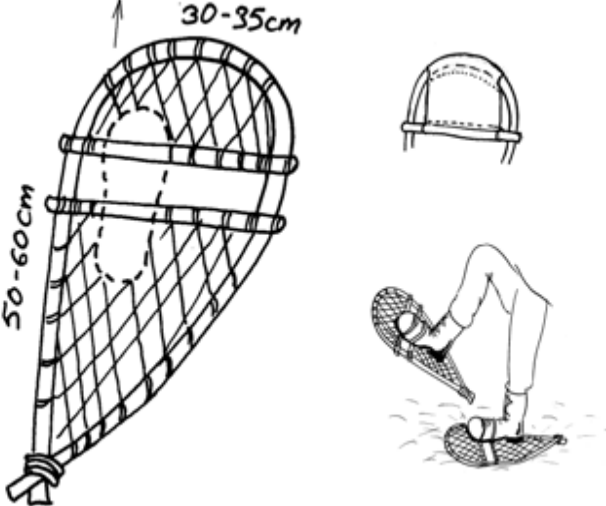
| | |
|---|---|
|  | <p>1. Keress magadnak két zöld fenyőgallyat, ami jó hajlik. Legyen kb. 2-4 cm vastag és lehetőleg hibamentes. Óvatosan gallyazd le és hántsd le a kérget. Próbáld meg hajlítani. Ha nem megy, akkor késsel meg kell faragni a belső oldalán. Ezt addig csináld, amíg tudsz belőle egy hurkot hajlítani. A két véget kösd össze egy ferde keresztkötéssel. Hogy jobban tartson, a vastagabb végét egy kicsit bevághatod.</p> |
|  | <p>2. A hurokra két keresztfát kell kötnöd keresztkötéssel. Ezek a botok legyenek erősek, mert ezeken fogsz állni. Hogy ne csússzon le a csomó, vágd be a botok végét (A.) A kilógó végeket vágd le, nehogy összeakadjanak menet közben.</p> |
|  | <p>3. A hótalpra most egy sűrű hálót kell fenni. Ennél egyszerűbb és gyorsabb, ha ponyvadarabokat varrsz a hótalpra. Arra ügyelj, hogy a ponyva ne legyen sima, mert különben úgy fog csúszni, mint egy szánkó.</p> <p>4. Ha kész a háló, akkor már csak rá kell kötnöd a lábadra. Ehhez erős spárgát vagy csatos bőrszíjat használj. Erősítsd rá a cipődet a két botra. Ne a közepére, hanem minél közelebb a belső széléhez. Így jobban tudsz majd menni. A járáshoz használj sítotot is.</p> |

Figyelem! Ha a hótalppal hegynek indulsz, gondoldj arra, hogy a hegyekben több veszély fenyeget. (Lavina, hirtelen időváltás, hideg, jégmezők, szakadékok.)

Ha nem vagy járatos a környéken, akkor csak tapasztalt kísérővel vágj neki az útnak!

Tutajépítés teherautógumi-belsőből

Az ilyen tutaj 3 felnőttet bír el csomag nélkül. (1 Tömlő = 1 fő)

Kellékek: - 4 db deszka 2,5 m (legalább 2 cm vastag)

- 2 db deszka 1,25 m

- 3 db teherautógumi-belső, szeleppel (kb. 100-120 cm átmérővel)

- kb. 100 m spárta, ami 4 mm vastag

- 5 m kötél

- pumpa, evező, mentőmellények.

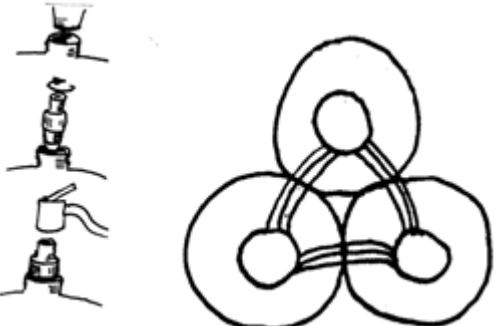
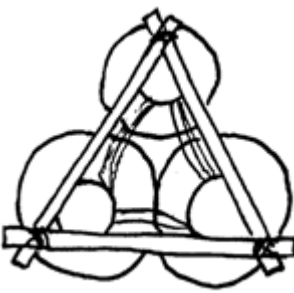
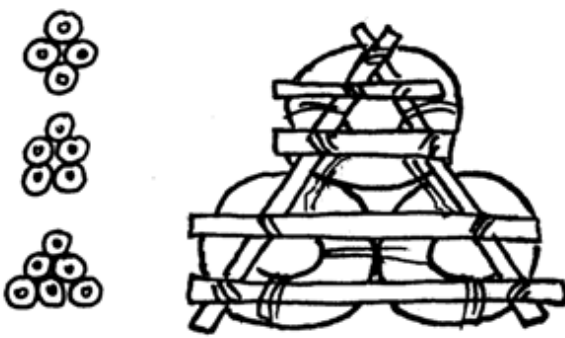
| | |
|---|---|
|  | <p>1. Fújd fel a belsőket (ha nincs benzinkút a közelben, akkor magad is felfújhatod).</p> <ul style="list-style-type: none"> - A nagy traktorszelepet bármilyen kemping- vagy gumicsónakpumpával felfújhatod. - Ebbe beleszavard az autószelepet. - Ezt már csak kis pumpával tudod felfújni (bicikli- vagy kicsi lábpumpa). <p>2. A belsőket összekötöd spárgával vagy gumipántokkal. Ne vágd be a tömlőket!</p> |
|  | <p>3. A deszkákat és a rudakat vizsgál meg. Nem szabad szögnek vagy gallynak lenni bennük!</p> <p>4. A három alaprudat vagy deszkát ráfekteted a gumikra és ferde keresztelőkkel összekötöd.</p> |
|  | <p>5. Erre a vázra kötöd rá a deszkákat.</p> <p>6. A farácsot rákötöd a tömlőkre.</p> <p>7. Köss egy kötelet a tutajra, hogy ki tudj vele kötni.</p> <p>8. Tegyétek a tutajt vízre.</p> <p>Ha nagyobb tutajt építesz, akkor a tömlőket a vízben kell összekötnöd, és a rácsot szintén a vízben kell ráépíteni, mert túl nehéz lesz ahhoz, hogy cipelni lehessen.</p> |

Figyelem! A tutajon mentőmellényt kell hordani. A folyóknak veszélyes a sodrása és a vízük is hideg. Legyen nálatok mentő úszógumi. Nagy tavakon ne menjetek messzire a parttól, mert a tutajt nem jó evezni, és a szél besodorhat a tó közepére. Ezenkívül bármikor kilyukadhat egy tömlő.

Favágás

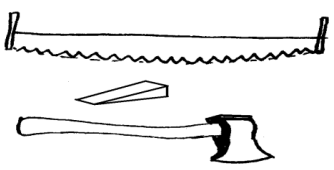
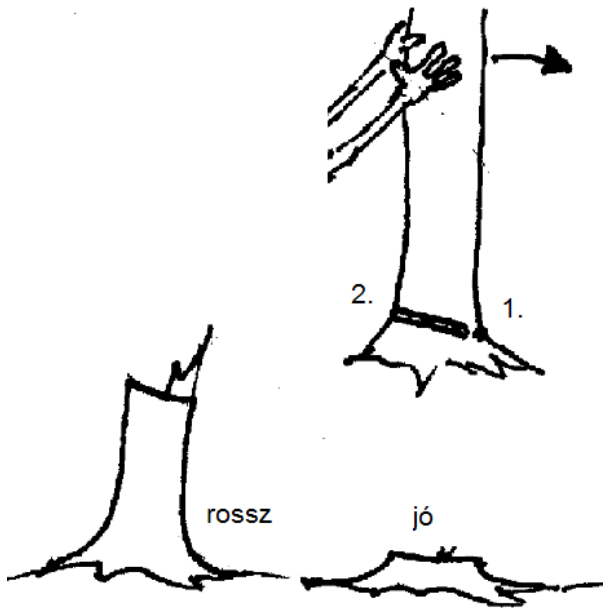
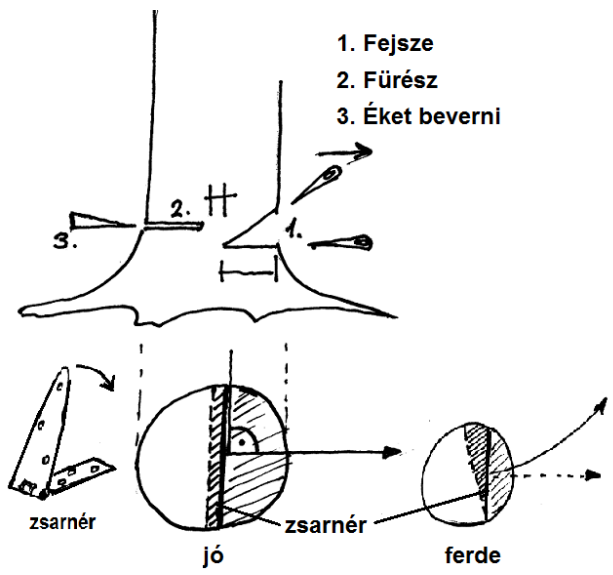
| | |
|---|--|
|  | <p>Szerszámok</p> <p>Favágáshoz a cserkészzetben általában elég egy fűrész. Kisebb fákat (20 cm-ig) egy egyszerű állványos fűrészszel ki tudsz vágni.</p> <p>Régebben a nagyobb fákat fűrészszel és fejszével vágták ki, manapság pedig láncfűrész használtnak.</p> |
|  | <p>Favágás</p> <p>A cserkészzetben csak az erdész által kijelölt fákat vághatjuk ki.</p> <ol style="list-style-type: none"> 1. Nézd meg, merre akarsz dönteni, hogy hol van hely, hol nem csinál kárt. Fontos, hogy merről fúj a szél. 2. Takaríts el mindent a fa törzse körül, hogy hozzáférj. 3. Takarítsd ki a menekülő utadat is, hogy félre tudj ugrani, ha kell. 4. Vágd be egy kicsit azon az oldalon, amerre dőlni fog. Akár egy kis éket is kivághatsz. 5. Hátról kezd el vágni a törzset, minél közelebb a talajhoz. 6. Mielőtt dőlné a fa, szólj mindenkinek, hogy menjen el az útból. 7. Miközben az utolsó centiket átvágod, társad hátról már tolhatja a fát, egészen addig, amíg eldől. Ilyenkor kiálts nagyot: "Dől a fa!" 8. A kivágott fát baltával gallyazd le. |
|  | <p>Nagy fák kivágása</p> <p>Nagy fáknál először egy éket vágunk, és utána fűrészszel vágjuk be hátról.</p> <p>Nagyon fontos az ék kialakítása, mert az, akár egy zsanér, megadja a dőlés irányát. Ha ferde a zsanér, akkor a fa félre fog dőlni.</p> <p>A kidöntéshez hátról egy éket verünk bele.</p> <p>Veszélyek:</p> <ol style="list-style-type: none"> a. megvágod magad b. a fa más irányba dől c. a fa dőlés közben más fát is magával ránt d. a fa fennakad e. a fának leesik egy nagy száraz ága f. a fa dőlés közben felhasad és kicsap g. a fa legurul a lejtőn h. erős szélben ne vágj fát! <p>A favágásnál mindig ketten, max. hárman dolgozzatok együtt. A többieknek egy fahossznyi távolságot kell tartaniuk.</p> |

Figyelem! A favágás manapság is az egyik legveszélyesebb szakma. Rengeteg baleset történik ilyenkor, ezért csak felnőtt felügyelete mellett szabad fát vágni. A láncfűrész használatához pedig sok országban külön tanfolyam kell.

Módszertani játékok

A táborozás önmagában is egy nagy játék, ezért nem szükséges külön erőfeszítést tenni módszertani játékokra. Sokkal fontosabb, hogy a vezető az együtt végzett munka során ossza meg saját tapasztalatát, hisz így tanulhat a legjobban a cserkész.

Gyorsasági verseny

Melyik őr tud gyorsabban egy sátrat vagy egy kötélhidat megépíteni?

Persze nagyon sokféle gyorsasági verseny létezik, de mindig vigyázni kell, mert a kapkodás és figyelmetlenség balesetet okozhat. Ezért inkább a következő két versenyfajta ajánljuk:

Szépségverseny

Melyik őr tud szebb őrsi kaput, padot, csajkafát, bástyát stb. építeni? Díszítésnek számítanak a szép csomók, a lehántolt vagy kifaragott fák, a rákötött szalagok vagy a természetes díszek.

Ötletességi verseny

Melyik őr építi a legügyesebb, legötletesebb szerszámtartót, mosdót, tűzhelyet, őrsi kaput? Itt a technikai megoldás a lényeg. Melyik megoldás nyújtja a legtöbb kényelmet, melyik különálló.

Barkácsolás

A szerszámok használatát kisebb barkácsolások során is gyakorolhatod. Ehhez viszont más szerszámok kellenek, mint a táborozáshoz. Ha te nem tudsz jól szögelni vagy lombfűrészszel bánni, biztosan akad egy apuka, aki egy alkalommal besegít.

Ötletek :

| Fából | Más anyagból |
|------------------------------------|---------------------------------------|
| Madáretető | Csajkaszák |
| Kiskocsi | Tarsoly bőrből |
| Katapult | Övtartó késnek bőrből |
| Őrsi láda | Lámpás selyempapírból |
| Bumeráng | Sárkány (eregetni) |
| Tükör vagy más faragott dísz tárgy | Zsebkendő vagy más hímzett dísz tárgy |

Tábori használati tárgyak

Ha tudsz faragni és varrni, könnyen el tudsz készíteni használati tárgyakat a táborban, illetve meg tudod őket javítani.

| Faragni | Varrni |
|------------------------------|------------------------------|
| Evőkanál, merőkanál | Sátorzsák |
| Tányér vagy bögre | Csajkaszák |
| Gyertyatartó | Zászló |
| Dugó csappal vizes tartályba | Sátor vagy hátizsák javítása |

Tűzrakás és főzés

| | |
|-----------------------|---|
| Újonc cserkész | Gyufa- és fáklyagyújtás Szalonnasütés |
| Táborverő | Tűzszabályok Szabályos tűzrakás és tűzgyújtás Tüzelésre alkalmas fák Teafőzés, vízforralás Tűzfajták, tűzalakok |
| Portyázó | Sütés és főzés tűzön Egyszerű étel fóliában Egyszerű étel bográcsban Kenyérsütés Finomságok parázson Tűzvédelem és tűzoltás |
| Honfoglaló | Tábortűz Különleges gyújtásmódok A főzés alapjai Alapélelmiszer-fejadagok Konyha, élelmiszertárolás, higiénia A magyar konyha |
| Egyéb | Egyéb hasznos, érdekes gyakorlati tanácsok Tűzgyújtás gyufa nélkül Tűzvarázslat, tűzszállítás Tábori étrend Receptek Módszertani játékok |

Tűzgyújtás gyufával

A gyufát fogd a hüvelyk- és a középső ujjad közé és a mutató ujjaddal enyhén a gyufa fejére nyomva húzd végig a dörzspapíron. Mutatóujjadat idejében húzd vissza. Így a leggyengébb gyufát is meg tudod gyújtani és nem fog eltörni. Az égő gyufát lefelé tartsd, és a keziddel képezz egy szélvédett burkot, hogy a láng meg tudjon erősödni.

Ha a nedves gyufát használat előtt végighúzd a hajadon, akkor elektrosztatikusan feltöltődik, és észrevehetően könnyebben gyullad meg. Ez a módszer teljesen átnedvesedett gyufa esetén azonban már nem használható.

A gyufaszálak egy részét a dörzslappal együtt mindig vízálló csomagolásban tárold (pl. gyógyszeres tégely, műanyag doboz, nylon fólia). A gyufák vízállóságát növeli, ha a gyufa fejét olvasztott gyertyaviaszba mártjuk. Készíts magadnak egy szükségcsomagot gyufával és dörzslappal!

Készülnek speciális vihar- vagy hajós gyufák. Ezek vízállóak, és mint a nevük is mutatja, viharban is meggyújthatók. Amikor a szél elfújja a lángjukat, belül tovább izzanak, és újra lángra lobbannak. Sajátosságuk, hogy az égési idejük is 2-3-szorosa a hagyományos gyufákénak. A vihargyufákat tengerészeti és hegymászó szaküzletekben lehet beszerezni.

Öngyújtó

A gázos öngyújtó a legelterjedtebb, de vannak benzinnel működők is. Használt, kiürült öngyújtót sajnos mindenütt lehet találni eldobálva, de egy cserkész számára ezek is hasznosak lehetnek, mert a bennük lévő tűzkő szikrájával meg lehet gyújtani a taplót, a nyírfakérget vagy a nagyon apró gyújtóst.

Fáklyagyújtás

A gyertyagyújtás mindenki számára egyszerű, gondoljunk csak a szülinapi tortára. A fáklyát azonban nem ilyen könnyű meggyújtani, mert sokkal nehezebben gyullad meg, egy gyufa lángja nem is elegendő hozzá. Akkor hogyan gyullad meg mégis?

Figyelem: fáklyát csak kint, a szabadban gyújthatsz, ahol nincs a közvetlen közeledben gyúlékony anyag. Tartsd lefelé, aztán egy öngyújtót vagy gyertyát helyezz a vége alá, amíg be nem gyullad.

Ha lángra kapott, tartsd tovább lefelé és közben lassan forgasd körbe-körbe, hogy mindenhol egyenletesen égjen. Ha az egész vége meggyulladt, akkor már tarthatod felfelé, de mindig ferdén, magadtól eltartva.

Vigyázz, hogy a fáklya ne érjen senkihez, és ne csöpögjön se bőrre, se ruhára!

Ha el akarod oltani, akkor el kell fojtani, azaz tedd vízbe, vagy szórj rá földet. Elfújni nem tudod.

Szalonnasütés

A nyársra tűzött szalonnát vagdosd be, de ne túl mélyen és ne a nyárssal párhuzamosan, mert sütés közben leeshet róla. A hő hatására elkezd kisülni belőle a zsír, ezért legyen kenyér kéznél, hogy arra csöpögtethesd. Vigyázz, mert a zsírtól a parázs lángra kaphat, amitől a szalonnád megéghet vagy kormos lesz.

Tűzszabályok

1. Gyúlékony anyagok közelében és gyúlékony talajon ne gyújts tüzet!
2. Tűzrakás előtt, és amíg a tűz ég, figyelj a szélirányra. Erős szél esetén oltsd el a tüzet!
3. A tűz az erdőtől és a kilógó ágaktól legalább 20 méter távolságra legyen!
4. A tüzet kövekkel vagy gyeptéglával rakd körbe!
5. Gyűjts elég tüzelőanyagot, mielőtt a tüzet meggyújtod!
6. Égő tűzre, parázsra ne önts benzint vagy spirituszt, mert hirtelen fellobban!
7. A tüzet soha ne hagyd őrizetlenül!
8. Készíts a tűz mellé egy lapátot és egy edényben vizet. Ha nincs víz, oltáshoz földet használj!
9. Nagy szárazság idején légy különösen óvatos!
10. Idegen területen ne gyújts tüzet a tulajdonos engedélye nélkül!
11. Csak akkora tüzet rakj, amekkora szükséges!
12. Ha nincs már szükséged a tűzre vagy indulsz tovább, előtte feltétlenül oltsd el!
13. Az eloltott tűzhelyre rakj egy keresztet két botból. Ezzel jelzed, hogy a tüzet szakszerűen eloltottad.

Szabályos tűzrakás és tűzgyújtás

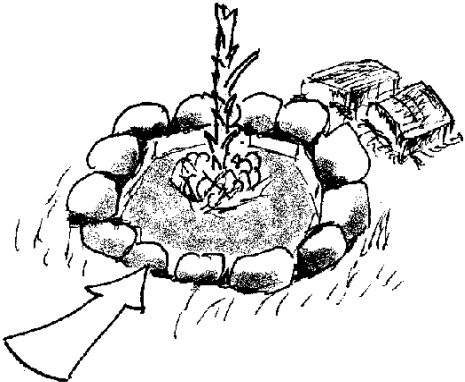
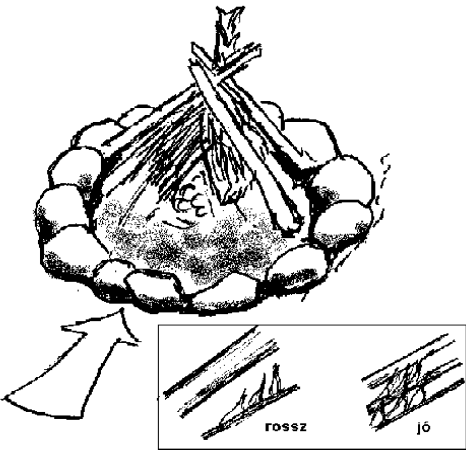
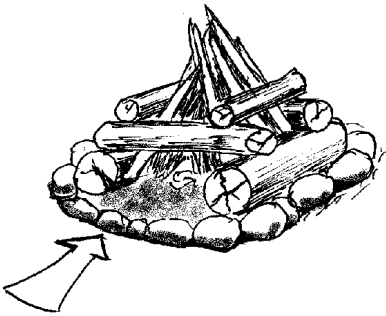
| | |
|---|--|
|  | <ul style="list-style-type: none"> - A tűz helyéről emeld ki a gyéptéglákat és rakd félre! - A tűzhelyet rakd körül kővel! - Szúrj le egy botot a közepére! Ez fogja a többi botot támasztani. - Ezt a botot vagdosd meg, hogy könnyebben begyulladjon. - Nézd meg, honnan fúj a szél, és arrafelé hagyj egy nyílást a meggyújtáshoz. - Rakj le egy kis rőzsét! |
|  | <ul style="list-style-type: none"> - Erre rakd rá a gyújtóst (szalma, nyírfakéreg, finom rőzse)! - Most rakd körbe rőzsével úgy, hogy a gyújtóshoz még hozzáférj! - Rakd körbe vastagabb száraz gallyakkal! <p>A hármas arany szabály:</p> <ol style="list-style-type: none"> 1. A gallyak meredeken álljanak, mert a láng felfelé ég. 2. A gallyak ne legyenek túl messze egymástól, különben a láng nem tud továbbterjedni. 3. A gallyak vastagságát fokozatosan növelj, mert egy vékony gallyacska nem tud egy vastag rönköt begyújtani. |
|  | <ul style="list-style-type: none"> - A tűz szélére rakhatsz nedvesebb fákat is száradni. - A tűzrakás végén hagyj egy nyílást, ahol meg tudod gyújtani a tüzet. - Tartsd a gyufát a gyújtós közepébe, amíg lángra kap és begyújtja a rőzsét. - A tűzrakáshoz sok türelem kell, de ha jól csináltad, akkor egy gyufával is meggyullad. |

Igyekezz a tüzet egy szál gyufával meggyújtani. Ha sikerül, akkor az azt jelenti, hogy mindent jól csináltál.

Tüzelésre alkalmas fák

Számtalan fafajta létezik, de nem mindegyik ég jól. Ismerd meg azokat a fákat, amelyek a környezetben nőnek és alkalmasak tüzelni!

Tűzrakáshoz mindenképpen száraz gallyakat, ágakat keress. A fák elhalt ágai nedves időben is szárazabbak, mint azok, amelyek a földön hevernek. Ha csak nedves fát találtál, akkor azt először hasítsd fel, mert a belseje szárazabb szokott lenni, és a hasított felület könnyebben begyullad, mint a nedves, sima kéreg. A fa egy részéből rakd meg a tüzet, a maradékot pedig rakd egy halomba, és takard le egy ponyvával. A nedves fát a tűz szélén meg is száríthatod.

A gyújtós

Jó gyújtós a nyírfa száraz, fehér kérge, a száraz fű, a száraz levelek, főleg, ha már majdnem átlátszóak, továbbá a pitypang, fűzfa, nyárfa és más növényeknek az elvirágzott, vattaszerű magja és a szárított tapló. A jó gyújtós akár egy szikrától is begyullad, tehát csak jó gyújtóssal lehet később gyufa nélkül is tüzet rakni.

Fenyőfajták

A rózséje jó gyújtós.

Könnyen begyullad és szépen ég.

Forraláshoz és tábortűzhöz is jó.

Nem ad sok parazsat és gyorsan leég. A benne levő gyanta pattog, így vigyázz, nehogy a ruhádra, vagy más gyúlékony anyagra pattanjon, és tüzet okozzon.

Keményfák (bükk, tölgy, akác)

Finom szálakra kell hasítani, hogy könnyebben begyulladjon.

Nagy tűzben szépen ég.

Jó parazsat ad, ami sokáig izzik, így jó kályhába, kandallóba.

Sütésre, főzésre alkalmas, mert tartós meleget ad.

Puhafák (bodza, nyárfa, fűzfa)

Nem égnek jól és nem adnak parazsat. A füstjük marja a szemet.

Akkor használd, ha nincs más!

Nyírfa

A nyírfának a fehér kérge kátrányt tartalmaz, ezáltal vízhatlan és jobban ég, mint a papír. A kátrány miatt fekete a füstje.

Ez a legjobb gyújtós.

Fája vizesen is begyújtható, de nem ad olyan jó parazsat, mint a keményfák.

Fenyőtoboz, dióhéj, nád

Sokféle anyag van, amiket kipróbálhatsz, hogy milyen jól égnek. Ilyen például a dióhéj, ami nehezen gyullad be, de nagyon nagy lánggal ég. A fenyőtoboz is nehezen gyullad be. A nádban annyi víz van, hogy inkább csak füstöl.

Teafőzés/ vízforralás

A vízforralás nagyon gyakran szükséges. Egyrészt a vízforralás által elpusztulnak a vízben a baktériumok, másrészt pedig nagyon sok ételt vízben kell elkészíteni (tészta, rizs, krumpli). Vízet forralni lángon kell, nem parázson. Tehát ha vizet akarsz forralni, készítsd elő a kondért a vízzel és a szolgafát, s csak utána gyújtsd be a tüzet. Amint ég a tűz, már kezdheted is forralni a vizet. Rakj a kondérra fedőt, mert akkor gyorsabban felforr a víz, és ha például teát csinálsz, nem is lesz olyan füstízű, és nem száll bele a pernye.

Teafőzés

A tea nemcsak a szomjúság ellen hat, de hidegben melegít és lehet gyógyszer vagy élvezeti cikk is. Készíthetjük üzletben vásárolt kész teákból, de nyáron mi magunk is gyűjthetünk, száríthatunk teanövényeket. Vásárolt teánál kerüljük a tasakos kiszerezésűeket a bennük levő vegyszerek miatt. Szabadban csak ott gyűjtsük a növényeket, ahol biztosak vagyunk benne, hogy nem érte vegyszer őket.

Nem mindegy, hogy milyen vizet használunk. A tiszta forrásvíz a legalkalmasabb, de jó az esővíz vagy a hólé is. A klórozott csapvíz a tea ízét is rontja.

Elég a vizet felforralni, főzni nem kell. Fél perctől öt percig hagyjuk ázni a teát.

Ha a víz nem elég meleg, hosszabb ideig hagyjuk a teát ázni. A fél percig áztatott fekete teának a kioldott koffein miatt élénkítő hatása van, hosszabb áztatás után a koffein leépülése miatt ez a hatás gyengül.

Otthon a teára öntjük a forró vizet, táborban a teát vízbe keverjük és szűrjük.

Tűzfajták

A tűz nemcsak melegít, ruhát szárít, de sütni és főzni is lehet rajta, jelezhetünk vele, hangulatot teremt, jelképez és reményt is ad. Veszélyhelyzetben ez utóbbi talán a legfontosabb!

A tűzszabályokat tartsd mindig szem előtt. A szél irányára ne csak a tűzveszély miatt ügyelj, hanem mert a füst, az étel illata már messziről elárulja hollétedet. Hegyoldalban a szél nappal valószínűleg felfelé, este lefelé fog fújni. Ne gyújts tüzet tőzegetes talajra! Az ilyen a föld alatt tovább izzik, és akár napok múlva máshol, akár távolabb is lángra lobban! A tűz helyét, a tűzfajta, a tűzifát az aktuális céljaid szerint alkalmazd.

Jelzőtűz:

Ez az egyetlen olyan tűz, amit feltűnő, messziről belátható helyre kell gyújtani: dombtetőre, sziklaoromra, adott esetben fára is. Nappal a nedves fa, fű, avar, nád alkalmas nagy füstkelésre, ami távolról sokkal szembetűnőbb, mint maga a tűz. Alakra lehet gúla vagy máglya.

Sütésre alkalmas tűz:

Szabad tűzön sütni csak parázson lehet. Erre az a tűzfajta alkalmas, amelyeknek nagy felülete van és olyan fából raktuk, amelyek sok és tartós parazsat ad (tölgy, bükk). Lehet gúla, máglya, pagodatűz egyaránt, persze, csak ha már leégett.

Főzőtűz:

Főzni, forralni lángon szoktunk. Kis gúlatűzzel kezdjük, majd máglyaszerűen rakjuk a fát a bogrács/üst alá. Építsük körül a tüzet, hogy a meleg felfelé szálljon, de annyi nyílást hagyjunk, hogy a tűz alul is levegőzzön. Főzésre a polinéziai tűz és a pásztortűz is alkalmas.

Melegítőtűz:

Melegítőtüzet eleve védett helyen gyújtunk, például sziklafal előtt. Ez nem csak a szél elől véd, de a meleget is visszaveri ránk. Szükség esetén egy, a széloldalon, ferdén kifeszített ponyva, esőköpeny is megteszi. A tüzet ennek nyitott oldala előtt biztos távolságba rakjuk. Éjjelre ilyen esetben a vastagabb fából épített falszerű tűz tesz jó szolgálatot. Ha más megoldás nincs, rakjunk több kicsi gúlatűzet. Ezek több oldalról melegítenek, hatásuk jobb, mint az egy nagy tűzé. A fából épített reflektortűzek nem sokat segítenek, hátulról ezek sem melegítenek.

Őrtűz:

Kis fényű, sokáig égő tűz, ami csak kevés fát használ el, de szükség esetén gyorsan nagyra lehet táplálni. A pásztortűz vagy a csillagtűz erre a célra a legalkalmasabb.

Míg az előbbi tüzeknek csak gyakorlati hasznuk van, addig az őrtűz már mély szellemi és szimbolikus tartalmat hordoz, akár csak a tábortűz. Ezt akkor érzed meg igazán, ha az alvó táborban magad ülsz a pislákoló lángnál. Megéled a felelősséget társaidért, lehetőséged van arra, hogy magadba nézz, egyedül vagy, de csak a térben, mert időben egy vagy az őrzők közül a múlt és jövő sorából.

Tábortűz:

Cserkészek számára ez talán a legfontosabb tűzfajta. A tábortűz jelző, őrtűz és melegítőtűz is egyben. Fontos, hogy szép legyen a külseje és szépen égjen. Főleg nagy gúla- és pagodatűzeket használunk tábortűznek.

Tűzalakok:

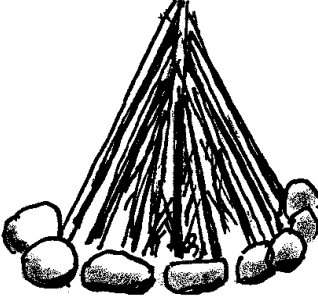
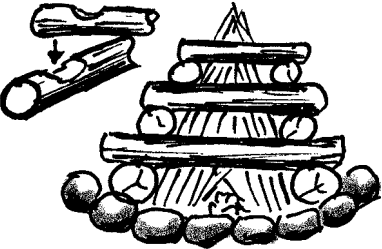
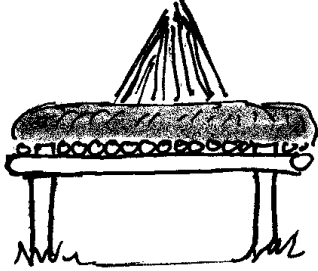
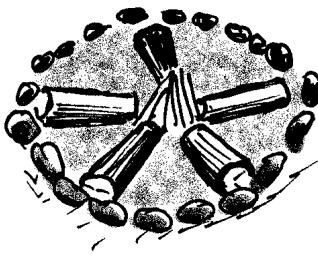
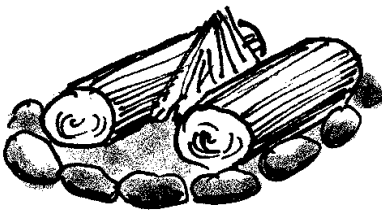
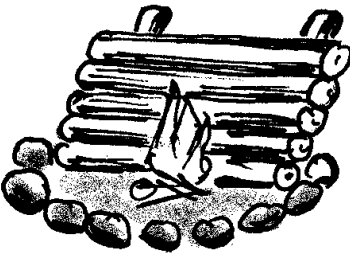
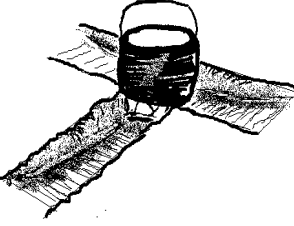
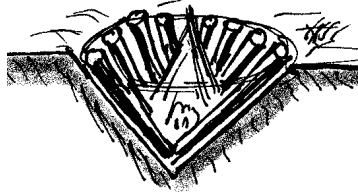
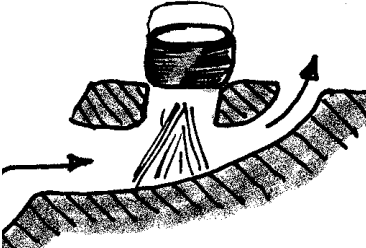
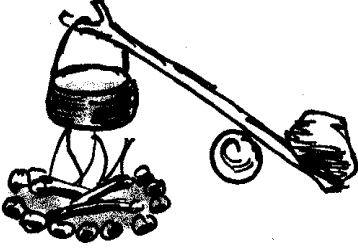
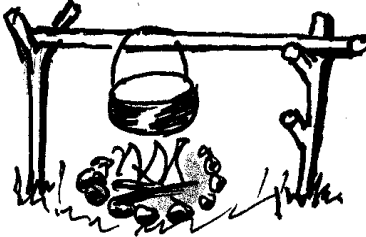
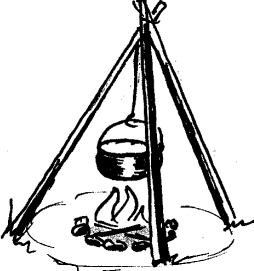
| | | |
|--|--|---|
| <p>Gúla</p>  | <p>Máglya</p>  | <p>Oltártűz/Asztaltűz</p>  |
| <p>Csillagtűz</p>  | <p>Pásztortűz</p>  | <p>Reflektoros tűz</p>  |
| <p>T-alakú tűz</p>  | <p>Polinéziai/ Gravitációs tűz</p>  | <p>Dakotatűz</p>  |
| <p>Egy szolgafás</p>  | <p>Két szolgafás</p>  | <p>Három szolgafás</p>  |

Gúla: Ez az alapja minden tűznek. Akár nagy, akár kicsi, egy tűz csak így gyullad be szépen.

Máglya vagy pagodatűz: Soronként két-két gerenda kerül egymásra kb. 8-10 rönknyi magasságig. Az egészet középen meggyújtva erős lánggal ég. Jelzésre és tábortűznek is jól használható.

Oltártűz vagy asztaltűz: Akár mocsaras, vizes területen, sőt havas talajon is jól alkalmazható. Ehhez párhuzamosan le kell verni két-két Y alakú ágat a földbe a nyílásukkal fölfelé. Az Y száraiba egy-egy ágat teszünk, majd merőlegesen és sűrűn keresztbe rakjuk ágakkal. A vízszintes ágsor tetejére követ vagy földet pakolunk. Erre kerül rá a gyújtós és a tűz. A talaj (víz) fölött kb. 1 m magasságban rakott tűz melegítésre, főzésre is alkalmas.

Csillag- és pásztortűz: A csillag alakban lerakott tűzifák közepét meggyújtjuk. Az ágakat beljebb tolva vagy kijebb húzva szabályozni tudjuk az égés erősségét. Egyik előnye, hogy takarékos. Másik előnye, hogy a hosszabb ágakat nem kell feldarabolni, hanem a láng közepébe rakva megfeleztethetjük, így a közepe elég és két darab lesz belőle. A két rönk között rakott tűz nem csak a szélből van védve, de a bográcsot is rá lehet tenni a két rönkre.

Reflektoros tűz: Ferdén verj be két karót a földbe! Közöttük rakod majd meg a tüzet. A két karónak támasztva pedig halmozz fel ágakat, botokat, amelyek nem csak a meleget verik vissza, hanem lassan el is égnek. Reflektoros tüzet nyitott ponyvasátor előtt szoktak rakni.

"T" tűz: Amint a neve is mutatja "T" alakú gödröt kell készíteni, amelynek minden szára egyforma mély. A felső szárban folyamatosan ég a tűz, ahonnan a főzéshez szükséges parazsat a függőleges részbe tudjuk kotorni. A "T" tűz előnye, hogy egyszerre többféleképpen is tudunk vele főzni.

Polinéz tűz: 0,3-0,8 m mély, vödör alakú gödröt ásunk. A palástot (a gödör bélését) olyan hosszú ágakkal rakjuk ki, amelyek még nem lógnak ki a gödörből. Az alját is ágakkal borítjuk, majd tüzet gyújtunk benne. Igen gazdaságos, és a hővesztése is minimális, ezért fában szegény helyeken célszerű alkalmazni. A polinéz tűz másik előnye, hogy gyorsan, akár egy lemezzel (deszkával) lefedve is elrejtethető, valamint főzésre is alkalmas.

Dakota tűz: Ezt a tüzet domboldalra, lejtőre kell építeni. Lényege egy hosszú alagút, amelyben a tűz ég. A tűz fölött egy lyuk van ásva, amire a bográcsot rakjuk. Főzéshez ez a legalkalmasabb.

Szolgafás tűz: A szolgafákra a bográcsot akasztjuk fel. A három módszer használata attól függ, hogy mekkora bográcsot akarsz használni, milyen sokáig akarsz főzni, illetve hogy milyen botokat találsz. A három szolgafás tűzhez célszerű a három rudat összeerősíteni. Ehhez jó, ha van nálad egy méteres lánc két kampóval a végén.

Sütés és főzés tűzön

1. Főzni mindig lángon kell, bográcsban vagy fazékban.
 2. Sütni parázson kell, rácsot, nyársat vagy fóliát alkalmazva, vagy más módszerekkel.
 3. Párolni mindkettőn lehet, de lassan, óvatosan és lefedve.
 4. Kenyeret süthetsz botra tekerve, vagy egy forró kőn is (kis lepényeket).
- A tábori konyha tűzzel vagy gáztűzhellyel működik. A gáz annyival egyszerűbb, hogy könnyebben lehet kezelni és beállítani.
- Tanulj meg egy pár egyszerű ételt először konyhában és utána szabad tűzön is megfőzni!
- Ha bográcsban főzünk, célszerű olyan ételt készíteni, amihez egy edény is elég.

Egyszerű étel sütése fóliában

Rakott krumpli alufóliában

1. A krumplit, kolbászt, paprikát, hagymát vágd apróra és tedd bele egy megolajozott fóliába.
2. Ízlés szerint fűszerezd meg, majd csomagold be és fektesd a parázsra. Sülés közben forgasd meg egyszer, hogy egyenletesen süljön át mindenhol.

Egyszerű ételek főzése bográcsban

Diós/ túrós/kakaós/sajtos tészta

1. Forrald fel a vizet és tegyél bele sót!
2. Ha forr a víz, tedd bele a tésztát, és addig főzd, amíg puha nem lesz. Szűrd le, és keverd össze egy kis olajjal, hogy ne tapadjon össze, majd pedig ízlés és lehetőség szerint szórd meg dióval, mákkal vagy túróval.

Rizi-bizi kondérban

Egy pohár rizshez két pohár víz kell (2 személyre)

1. Forrald fel a vizet és tegyél bele sót.
2. Ha forr a víz, tedd bele a rizst.
3. Ha már majdnem puha a rizs, rakd bele a borsót és egyéb zöldséget.
4. Ha nem fő le róla az összes víz, akkor azt öntsd le róla, ha pedig kevés a víz rajta, akkor kavargasd, nehogy leégjen. Ha van fedőd, akkor a már majdnem kész rizst vedd le a tűzről, és lefedve hagyd megpuhulni. Aki akar, kolbászt is tehet a félig kész rizsbe.

Paprikás krumpli bográcsban

1. Mosd meg a krumplit, a hagymát vágd fel apróra.
2. A bográcsban eközben megolvadt zsíron pirítsd meg a hagymát.
3. Dobd bele a krumplit, majd pirospaprikával, sóval ízesítsd és öntsd fel vízzel annyira, hogy ellepje a krumplit.
4. Egyéb fűszereket is adhatsz hozzá, végül pedig a virsli / kolbász kerül bele.

Pörkölt, ebből rizses hús / paprikás

1. Vágj apróra hagymát, párold meg zsiradékon, majd add hozzá az apróra vágott húst.
2. Összekevered és pirospaprikát, sót, borsot adsz hozzá. Öntsd fel annyi vízzel, ami kicsit ellepi. Félig kész állapotban még adj hozzá egy kis vizet, majd rizst vagy krumplit. Készre főzzük. Vigyázz, mert a rizs könnyen odaég!

Kenyérsütés

Magyarországon és a nyugati világban a kenyér az egyik legfontosabb ételünk. Próbáld megsütni sütőben vagy szabad tűzön!

Zsemle/kenyér sütése boton vagy sütőben

1. Gyúrd tésztát $\frac{1}{2}$ kg lisztből, 1 pohár vízből, tegyél bele 1 élesztőt és 1 kiskanál sót!
2. Tedd meleg helyre és hagyd kelni fél órát!
3. A kis tésztagombócokat forró kövekre rakd, vagy ha kígyókenyeret akarsz, akkor gyúrd hurkákat a kezeid között, és tekerd őket rá egy vastagabb faágra. Parázs fölött forgatva lassan süsd meg.

Ha sütőben készül, akkor a sütőt melegítsd elő 200 fokra és kenyérformájúra gyúrt tésztát tegyél bele. Akkor jó, ha kívül még nem ég meg, és belül át van sülvé.

Finomságok parázson

Rengeteg finomságot lehet készíteni sütőben. De nyílt lángon és parázson is ám!

Csokis banán

Egy banánt felvágsz és teszel bele kakaót vagy csokit.

Csomagold be alufóliába és tedd bele a tűzbe! Ha nincs alufóliád, csak vágd fel a banánt hosszában, de úgy, hogy a héja rajta maradjon, és ebbe a részbe tedd bele a csokit. Óvatosan tedd a gyenge parázsba, hogy a csoki megolvadjon.

Töltött alma

Egy egész almának kivágod a magházát. Ebbe töltesz darált mogyorót, cukrot, fahéjat és mazsolát. Az almát betekered alufóliába és berakod a parázsba. Ha nincs alufóliád, a gyenge parázsba teszed, hogy megsüljön benne a cukor.

Mogyorós szelet

Fogsz darált mogyorót és kondenzált tejet. (Lehet tejet és cukrot is használni). Ebből keversz egy sűrű masszát, amit rákensz egy szelet kenyérre. A kenyeret ráteszed egy villás nyársra és a parázs fölé tartod.

Tűzvédelem és tűzoltás

A legjobb tűzvédelem az, ha a fent leírt tűzszabályokat betartod. Ezekre mindig ügyelj, még akkor is, ha nem te raktad a tüzet! Nyilván érvényesek ezek a gáztűzhelyekre is a lakásban, a konyhában a működő gáztűzhelyt sem szabad magára hagyni. Ha égő gyertyák vannak a karácsonyfán, akkor legyen mellette egy vödör víz vagy poroltó.

A. Mi a teendő, ha mégis tűz keletkezik?

A tüzet a keletkezésekor lehet legkönnyebben eloltani. Minél tovább vársz, annál jobban továbbterjed a kis tűz is, és begyújt minden gyúlékony anyagot maga körül.

Begyulladt a fű? – Rögtön eltaposni, lapáttal szétverni, vízzel leönteni!

Kigyulladt egy sátor? - Az égő tárgyakat kidobálni, pokróccal elfojtani!

Kigyulladt az olaj a tepsiben? – A fedőt vagy egy vastag rongyot kell rádobni!

Begyulladt a karácsonyfa? – Gyorsan pokróccal elfojtani, vagy vízzel leönteni!

Olajra, elektromos berendezésekre (amíg áram alatt vannak), vezetékekre vizet önteni nem szabad!

B. Ha a tűz már túl nagy ahhoz, hogy magad oltsd:

Vigyázz, hogy legalább a személyi sérülést elkerüld; ezért mindenkit fel kell riasztani és kimenekíteni biztos helyre. A kisgyerekeknek és öreg embereknek segíteni kell.

Minél gyorsabban értesíteni kell a tűzoltókat / rendőrséget!

C. A tűz meglepett és menekülnöd kell:

A szád elé köss rongyot vagy nyakkendőt, lehetőleg vizeset.

Tekerj magadra egy pokrócot, lehetőleg vizeset.

Igyekezz a földön kúszni, ott kevesebb a füst.

Vigyázz, mert ha ajtót vagy ablakot nyitsz, felcsaphat a láng.

A vas alkatrészek forrók lehetnek (kilincs, korlát).

A műanyagokból mérges gázok keletkeznek.

Tűzoltók

EURÓPÁBAN 112

ÉSZAK-AMERIKÁBAN 911

HELYI SZÁM: _____

Tábortüzek

A tábortűz a cserkészek különleges tüze. Nem főzőtűz, nem is szemétegető tűz, hanem egy melegítőtűz a test és a lélek számára egyaránt. Ha te rakhatod meg a tábortüzet, akkor ez egy kitüntetés, és arra különösen sok gondot fordíts. Ügyelj arra, hogy szépen meg legyen rakva, szépen égjen, ne dőljön össze, és semmiképp ne használd szemétegetésre.

A tábortűz alakja általában gúla vagy pagoda. Úgy kell megrakni, hogy meggyújtás után magától begyulladjon. Ezért nagyon gondosan rakd meg. Főleg a hármas aranszabályra ügyelj (lásd: szabályos tűzrakás). Hogy szebb legyen a tűz, fűrészeljünk vastag rönköket, és hogy ne guruljanak szét, faragjunk mélyedést az egyes rönkökbe. Akár 2-3 óra hosszat is eltarthat egy közepes tábortűz megrakása.

A tábortűznél is be kell tartani a tűzvédelmi szabályokat (távolságtartás az erdőtől, belógó ágaktól, vödör víz a tűz mellett), már csak azért is, mert ez a legnagyobb tűz, amit a cserkészletben használunk.

A tartalék fát is készítsd oda, hogy kéznél legyen. Ha kezd leégni, akkor tegyél rá fát. Legalkalmasabb énekek alatt rakni rá. Legyen kéznél egy-két köteg rözse is, ha netán több fényre lenne szükség. A vége felé hagyhatod leégni. A tábortűz végén tűzörseget kell állni, amíg a tűz le nem ég.

Különleges tűzgyújtási módok

Külön kihívás a tábortűz különféle módon történő meggyújtása. Legyen ez titkos gyújtás, távgyújtás, vagy varázslatos begyújtás.

Isten nyila:

A tűz közepébe erősíthetsz egy vékony spárgát (damilt). A spárga másik végét egy fa tetejéhez kötöd. A fa tetején egy cserkész meggyújt egy vattagombócot, amely egy nyíl hegyére van tűzve. Megbeszélt jelre a nyíl a spárga mentén lecsúszik a tűzbe és meggyújtja.

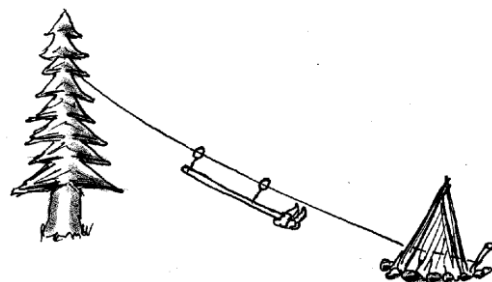
**Távgyújtás:**

A tűz közepébe dugj el egy konzervdobozt, amin vágsz egy nyílást. Ebben már a tábortűz előtt elhelyezel egy égő gyertyát, amit egy spárgára kötsz. A megbeszélt jelre kihúzod a gyertyát a spárgával a konzervdoboz alól, és a tűz egyszer csak elkezd égni, pedig nem is gyújtotta meg senki.

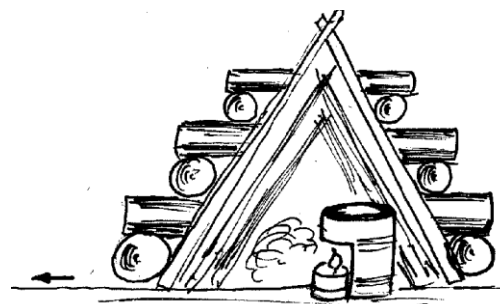

Főzési alapismeretek**Rántás:**

- A szükséges zsiradékot (olajat) tiszta edénybe tesszük, és ha már forrósodni kezd, beleszórjuk a lisztet. Folytonos keverés mellett világos zsemleszínűre pirítjuk.
- A tűzről levéve pirospaprikát keverünk bele. Fontos, hogy elegendő mennyiségű hideg vízzel eresszük fel. Gyorsan csomómentesre keverjük és beleöntjük az előzőleg puhára főzött levesbe/főzelékbe.
- Ezt használjuk egyes főzelékek (pl. kelkáposzta, szárazbab) és tejfölös levesek besűritésére.
- Ha véletlenül mégis csomósra sikerülne, akkor a tészta szűrőn átöntve, a csomókat fakanállal elnyomkodva egy másik edényben főzzük fel újra.

Habarás:

- Tejfölben elkeverjük a lisztet, de olyan arányban, hogy könnyen keverhető maradjon. Ezt folytonos keverés mellett a forrásban lévő levesbe/főzelékbe beleöntjük. Vigyázat! Utána már nem szabad tovább főzni, hanem csak „felrottyantani”, mert a tejföl kicsapódik a tetején és nem lesz krémszerű a lé.
- Olyankor is használjuk, amikor az ételt elsóztuk, vagy túl híg lett a főzelékünk.

Párolás: (dinsztelés)

- Zöldségféléket vagy húst forró olajban pár percig megforgatunk, majd a saját levében, vagy kevés víz hozzáadásával puhára pároljuk.

Ízesítés:

- A magyar konyha jellegzetes fűszerei: őrölt pirospaprika, bors, só, fokhagyma, hagyma, majoránna, kömény, petrezselyemzöld, paprika, paradicsom.
- Természetesen ízlésünknek és a körülményeknek megfelelően fűszerezzünk.

Alapélelmiszer-fejadagok

- Kortól és tábortól függően változhat. Az itt megadott mennyiségek csak irányadók.
- Nagyobb létszámnál mindig egy kicsit többet kell készíteni, mint ahányan esznek.
- Néhány élelmiszer **1 főre** szükséges napi adagjának a mennyisége:

| | | | | | |
|-----------------|-----------|---------------------|---------|-----------------|--------|
| Kenyér 4 szelet | 140 g | Keksz | 60 g | Cukor teába | 25 g |
| Rizs körítésnek | 100 g* | Sajt, felvágott | 50-80 g | Só levesbe | 3-4 g |
| Tészta köretnek | 120-50 g* | Vaj kenyérre | 30 g | Pirospaprika | 0,3 g |
| Krumpliköret | 200-300 g | Lekvár | 60 g | Olaj / zsiradék | 5-10 g |
| Hús pörkölt-höz | 150 g | Kakaó | 60 g | Főzőhagyma | 50 g |
| Hús levesbe | 80 g | Májkrém | 50 g | Paradicsom | 150 g |
| Rizses vagdalt | 100 g | Szárazbab | 50 g | Uborka | 150 g |
| Szárnycs | 280 g | Zöldség | 50 g | Zöldborsóleves | 200 g |
| Virslis | 120g | Káposzták / főzelék | 200 g | Tészta levesbe | 25 g |
| Tojás | 2-3 db | Alma, körte | 1-2 db | Rizs tejbe | 70 g |
| Tej | 3 dl | Dió tésztahoz | 40 g | Tejföl túróhoz | 50 g |

*Száranyag súlya 28g = 1 ounce

Mérőeszközök

- Hogyan mérjük mérleg nélkül? 1 kg = 1000 g, 1 l = 10 dl, 1kg = 2.2 font

| | | | |
|---------------|---------|----------------------------|---------|
| csajka alja | 2 liter | | |
| csajka teteje | 5,0 dl | 1 dl liszt | = 50 gr |
| bögre | 3,0 dl | 1 dl rizs | = 80 gr |
| vizespohár | 2,0 dl | 1 dl cukor, dara, tarhonya | = 70 gr |
| leveses kanál | 0,3 dl | | |
| kávéskanál | 0,1 dl | | |

A tábori konyha telepítése; tárolás és higiénia

Konyha céljára olyan területet válasszunk, ahol zavartalanul dolgozhatunk.

- Figyeljünk arra, hogy a füst ne a tábor felé szálljon, könnyen megközelíthető helyen legyen, mosogatásra és az élelmiszer tárolására is megfeleljen, valamint a szemét elhelyezését is megoldhassuk. Ugyancsak megoldható legyen az emésztőgödör kulturált kialakítása.

Beszerezés

- Ha nagyobb mennyiségre van szükséged, gondoldj arra, hogy a táborhelyed közelében beszerezhető-e minden?
- A tartós élelmiszereket a tábor előtt is megvehetjük, vagy a táborozás helyén kell megrendelni és egyben kiszállíttatni.
- Vásároljunk a helyi gazdáktól is tejet, gyümölcsöt, zöldséget.

Tárolás

- A tábori konyhában is nagyon fontos a tisztaság és a higiénia.
- Lehetőleg minden ennivalót polcokon és/vagy ládákban, vízhatlanul tárolj!
- Az ételmaradékokat ne hagyd kint fedő illetve takarás nélkül.
- Romlandó ételeket, mint hús, tojás, tej, sajt, stb. meleg időben a vásárlás napján fel kell használni, ha nincs hűtési lehetőség.
- Hűtésre alkalmas lehet: pince, verem, esetleg hideg folyóvíz is. Egy árnyékos hely is megteszi, ahol vizes rongyokkal feditek le, és így hűvösen tarthatjátok az ételt, de csak az olyat, amit hamarosan elfogyasztotok. Pl. vaját hideg vízben is jól lehet pár napig tárolni (a vizet ráöntjük, hogy ellepje.)

A szalmonella veszélye miatt kerülj az olyan ételeket, melyeket nyers tojásból készítenél.

Higiénia

- Nagyon fontos a tiszta kéz. Legyen kézmosási lehetőség szappannal és használd is!
- Legyen megfelelő helyünk a mosogathoz. Építsd stabilra, hogy kibírja a nehéz edényeket és a sok vizet. Csinálj hozzá helyet, ahová a tiszta edényeket rakod.
- Több napos táborban a törlőruhákat, rongyokat mosd ki!
- Használat után azonnal mosd el forró vízzel az edényeket és a szerszámokat!
- A helyet, ahol az ételeket készíted, tartsd nagyon tisztán!
- Közösségben csak egészséges személy főzhet!
- Előzd meg a balesetet! A konyha veszélyes terep!
- A pöcegödör legyen a konyhától kb. 20 m-re, hogy a legyek és a szag ne zavarjon. Fedjük le a pöcegödört, mert így nem száll bele olyan sok légy, és nem néz ki olyan rosszul. Ássuk elég mélyre, hogy ha több napig ott vagyunk, ne kelljen újracsinálni.
- Figyeljünk a szemét tárolására. Ha lehet, igyekezzünk nagyobb adagokban vásárolni, hogy ne legyen olyan sok szemét.

A magyar konyha története, jellemzői, jellegzetes ételeink

Néhány érdekesség:

- 448-ban Priszkosz rétor, egy bizánci küldöttség tagjaként részt vett Atilla hun király gálafogadásán, majd leírta, hogyan zajlott le a fogadást követő díszebéd, ahol különféle húseteleket, kenyeret, bort szolgáltak fel a vendégeknek.
- A Gesta Hungarorum (A magyarok története) a 12. sz. végéről kiemeli, hogy a magyarok húst, halat, tejet, mézet és bort fogyasztottak.
- Az általunk igazán ízletesnek tartott ételekben a pentaton (édes, savanyú, sós, keserű, csípős) ízharmónia jelenik meg, melyből egyik íz sem „lóg ki”, nem válik dominánssá és éppen ettől élvezetes.

- Legfinomabb ételeink egyetlen edényben készülnek és ezek mindig leveses, szaftos fogások.
- Nagyon sok az olyan tartalmas leves, ami főétkezésnek is beválik (pl. gulyásleves, babgulyás, palóc leves stb.).
- Az ősmagyarok már alkalmazták a szárított hús és tejpor készítését. Így egy ősmagyar lovas bőrzsákjában több liter levesnek vagy tejnek megfelelő élelmet vihetett magával. Alkalmazták az aszalást és a füstölést is. A téli szálláshely körül gabonaféléket termesztettek: árpát, kölest, búzát. A főzéshez bográcsot használtak, a sütéshez nyársat. A kásafélékből, a gabonából tejben, vízben főtt kásákat, később kerek köveken sült lepényeket készítettek. Az egyik legrégebbi tésztánk a galuska és a csipetke.
- Ételeik ízesítéséhez előszeretettel használtak tárkonyt, csombort, kakukkfűvet, fokhagymát, rozsmaringót, zsályát, valamint gyümölcsöket (áfonya, fekete ribizke) és virágokat (ibolya, körömvirág, rózsaszirm).
- A reneszánsz korban Mátyás király konyhája nagy hatást gyakorolt a konyhaművészetre.
- A török hódoltság korában a magyar konyha visszaszorult Erdélybe, és erdélyi konyhaként élt tovább. Az ásványi só elterjedése a konyhában is az erdélyi sóbányáknak köszönhető.
- A paprikát Kolumbusz hozta magával Közép-Amerikából és a XIX. században vált használatossá.

Mindig a közvetlen környezetünkben termő táplálékot részesítsük előnyben, mert ezekre van szükségünk, hiszen ezeknek az energiái vannak velünk összhangban.

Minden évszakban azt együk, ami éppen terem, legfeljebb természetes módszerekkel tartósított táplálékkal bővítsük étlapunkat.

A legtöbb energiát a cserép, öntöttvas edényben való főzés adja az ételnek. Jó még a zománcozott, acél és üveg edény is. Ételtárolásához kerüljük a műanyagot.

A főzéshez jó kedvvel, örömmel álljunk hozzá, mert akkor az ételen is érződik majd, hogy ezt jó szívvel készítették.

Történelmileg a főzés a nő, a családanya jelképe. A nő felelős a családi tűzhely melegéért, s ha nem vigyáz rá, a tűzhely kihűl, a család szétesik. Nem mindegy, hogy a családanya örömet talál-e a főzésben, sütésben. Nem véletlen, hogy a magyar nyelv azt mondja, hogy „milyen finom ez az étel, érződik, hogy szívvel készült”.

Jellegzetes magyar ételek

A „Konyhamester vendégei” 2002 tavaszán megszavazták, hogy mely ételeket tartják a magyar konyha legjellemzőbb képviselőinek:

| | |
|--|--|
| 1. bográcsgulyás | 9. disznótoros (hurka, kolbász, toroskáposzta) |
| 2. töltött káposzta | 10. paprikás krumpli |
| 3. pörkölt (sertés-, marha-, csirke-, birka-) | 11. babgulyás |
| 4. halászlé | 12. túrós csusza |
| 5. paprikás (csirke-, borjú-) | 13. Székely-káposzta |
| 6. Újházy-tyúkhúsleves | 14. kocsonya |
| 7. Jókai-bableves (csülökkel, kolbásszal, csipetkével) | 15. pacalpörkölt |
| 8. lecsó | |

Egyéb jellegzetes főételek

Rakott krumpli, rakott káposzta, töltött paprika, székelykáposzta, rizses hús, vadpörkölt, vadas szelet, rostélyos, fatányéros. Tájjellegű ételek: kolozsvári káposzta, lucskos káposzta, hagymás csülök, slambuc, puliszka, görhe, ganca, göcseji gombástekercs.

Levesek

Húsleves, gulyásleves, korhelyleves, cibereleves, csorbalevesek, lebbencsleves stb. A halászlé különböző fajtájú halak, burgonya, zöld és vörös paprika gazdag keveréke.

Köreték

A húskételeket kísérő köret leggyakrabban burgonya (sült krumpli, krumplipüré, petrezselymes burgonya), rizs, rizi-bizi vagy tészta (tarhonya, nokedli).

Főzelékek

A főzelék zöldségből készült főfogás, ami nem köret. Szinte bármiből készülhet, lehet például burgonya (krumpli), spenót, tök, zöldbab, bab, káposzta, kelkáposzta, lencse, sárgaborsó vagy ritkábban brokkoli, karfiol, kukorica stb.

Tésztaételek

Tojásos nokedli fejes salátával, káposztás kocka, sajtos, krumplis tészta. Reszelt, illetve tört burgonyából készül a tájjellegű dödölle, illetve a szlovák eredetű sztrapacska.

Jellegzetes édes tésztaételek a különféle metéltek (túrós csusza, mákos vagy diós metélt, grízes tészta, a palacsinta, a szilvás-, és túrógombóc).

Lepények

Lángos, krumpliprósza (lepcsánka, tócsni, cicege).

Sütemények, édességek

Az édességek között jellegzetesek a torták (pl. dobostorta), a krémesek, a rétes (tészta-
rétegek különböző töltelékkel: almás, cseresznyés, mákos, túrós, tökös, káposztás, parasztrétes (tojásos), valamint az Őrségben ismert változat, a tökös-mákos rétes. Továbbá a pite, túrógombóc, mákos guba, somlói galuska, gesztenyepüré, szentjánoskenyeres ganca, görhe és az erdélyi kürtöskalács.



Tűzgyújtás gyufa nélkül

Ha gyufa nélkül akarunk tüzet gyújtani, akkor két nehézséget kell megoldanunk:

1. Szikrát kell csinálni.
2. Olyan gyújtós kell, mely finom és száraz, s egy szikrától meggyullad.

Mivel ez helytől és időjárástól függően hatalmas gond lehet, mindig is igyekezzetek szikrakövet és száraz gyújtóst tárolni és magatokkal vinni.

A leírt eszközök mind alkalmasak a tűzgyújtásra, némelyikhez azonban jóval nagyobb gyakorlat kell, mint a megszokott gyufával való gyújtáshoz.

Kovakő és acél: Az évezredekken át jól bevált tűzgyújtó eszköz korszerű változata. A kovakő rúdformára kialakított eszköz, amelyen acélt végighúzva szikrát kapunk.

Magnéziumtömb: Mindössze gyufás skatulyányi méretű magnéziumdarab, amellyel esőben is tüzet rakhatunk. Egy vasdarabbal (pl. késsel) lefaragunk néhány morzsányit a magnéziumból, és ráhelyezzük a meggyújtandó anyagra (pl. tapló, papír, nyírfakéreg, stb.). A késünket a magnéziumtömb egyik oldalán levő acéllapon végighúzva szikrát keltünk, és az begyűjtja a magnéziumforgáccsal a gyújtóanyagot.



Nagyító vagy szemüveg: A nap segítségével történő tűzgyújtást szinte mindenki ismeri. A gyakorlati tapasztalatok szerint legalább 30-40 mm átmérőjű lencse szükséges ahhoz, hogy erős napsütésben biztonsággal tudjunk tüzet rakni. Lehet valamilyen optikai eszközből, pl. távcsőből, távmérőből, fényképezőgépből stb. kiszertelt optikával is tüzet gyújtani. Az a lényeg, hogy legyen elég apró gyújtós, ami a forró fényponttól begyullad.

Gyapjú és elem: Szikrát nyerhetünk egy laposelemből, vagy akár egy kilenc voltos elemből is. Kell hozzá egy darabka gyapjú is, és némi száraz gyújtós.

Kálium-permanganát és glicerin: Vegyi gyújtóeszköz. A kálium-permanganátot egyénileg víztisztításra, fertőtlenítésre alkalmazzák. A glicerin pedig pl. a gépkocsinál a gumifelületek karbantartására használt anyag. Mindkettő beszerezhető gyógyszertárakban. Használatuk igen egyszerű: egy mogyorónyi kálium-permanganátra egy csepp glicerint rácsöpögtetünk, és az néhány másodperc múlva lángra lobban. A közel 800 C°-on égő vegyszerek rendszerint még a nehezebben lángra lobbanó anyagokat is meggyújtják.

Tűzgyújtó íj: A legősibb tűzgyújtási mód. Első lépésként keressünk hozzá egy 60-80 cm hosszú és 2-2,5 cm átmérőjű rugalmas fát. Erre a legjobb a tiszafa, mogyoró, jávor, hárs, kőris, gyertyán stb. Két végén készítsünk egy-egy kis bevágást és erősítsünk rá húrt. Erre a célra egy kb. 1 cm vastag bőrszija a legalkalmasabb, de erős spárga, zsinór is megteszi.

Orsónak és tokmánynak kemény, de száraz fát keressünk. Az orsó íj vastagságú legyen és körülbelül arasznyi hosszúságú. Egyik végét hegyezzük ki, a másikat pedig kerekítsük le. Ez utóbbi részhez csatlakozik a tokmány. A tokmány egy tenyér nagyságú fadarab, amelybe mélyedést faragunk az orsó tompa végének. Ezt a részt szappannal vagy zsírral is meg szokás kenni, hogy jobban szaladjon az orsó.

Egy lapos puhafadarabot keresünk (pl. fenyő, hárs, stb.) és ennek szélébe V alakú bevágásokat és mélyedéseket faragunk. A mélyedés alá könnyen gyulladó anyagot teszünk. Erre a legmegfelelőbb a bükkfa tapló, nyírfa kéreg vagy a kóc. Ez utóbbihoz a spárga szétkalapálásával jutunk.

A tűzgyújtáskor a térdünkkel vagy a talpunkkal leszorítjuk a falapot. Az íjjal az orsót előre-hátra forgatjuk, és az orsó hegyénél izzó parázs keletkezik. Ez lehull az alatta levő gyújtósra. Ne várjuk, hogy lángra lobbanjon, hanem az izzó parazsat a gyújtóssal együtt óvatosan vegyük

kézbe és fújjuk. Ez a gyakorlatot is igénylő mozzanat a kulcsa a tűzgyújtásunknak. Amennyiben éppen a megfelelő erősséggel fújjuk a parazsat, akkor az lángra lobban, és már csak rá kell tennünk az előre elkészített forgácsokra.

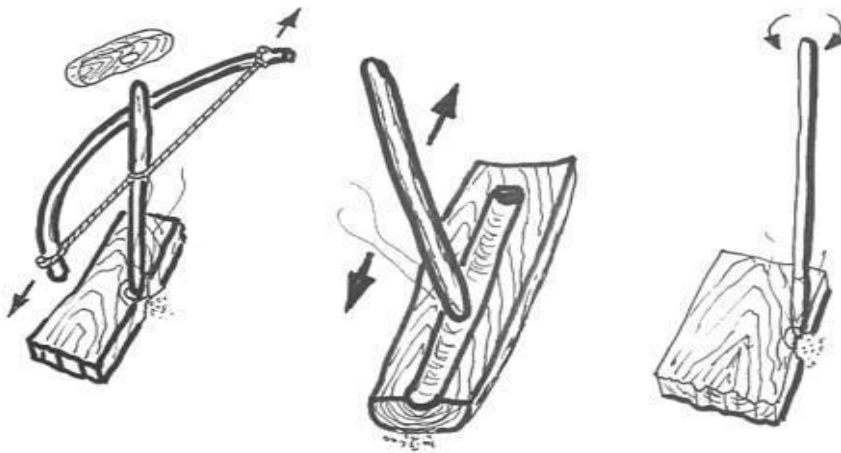

Tűzgyújtó íj, tűzgyalu és tűzsodró

Tűzgyalu: Nagyon könnyen elkészíthető tűzgyújtó eszköz. Egy puhafába hornyot készítünk. Ehhez célszerű egy vastagabb bodzaágot keresni, és kettéhasítva a puha belét kivenni. A tűzgyalu rúdjának egy közel két arasz hosszú száraz keményfa botot keressünk. A horony egyik végéhez készítsünk könnyen lángra lobbanó anyagot. A tűzgyújtásnál a keményfa rúd végét mozgatjuk a horonyban, és a felizzott kis faforgácsok az odakészített gyúlékony anyagot meggyújtják.

Tűzsodró: Az íjas tűzgyújtáshoz hasonló módszer. Az íj helyett azonban a két tenyér közé kell venni az orsót, és fentről lefelé haladva forgatni. A gyúlékony anyag meggyújtása az íjhoz hasonlóan történik. Ehhez a módszerhez nem csak gyakorlatra, hanem meglehetősen nagy erőre és kitartásra is szükség van.

A tűz szállítása

Gyakran előfordul, hogy kevés a gyufánk, esik az eső, vagy egyéb ok miatt célszerű a tüzet magunkkal vinni. Egy legalább 400 grammos konzervdoboz oldalát több helyen lyukasszuk át késsel, majd béleljük ki nedves falevelekkel, fűvel. Ezekre tegyünk keményfa parazsat, majd a tetejére ismét nedves levelek jönnek. A dobozt egy drótra erősítve vihetjük magunkkal, és szükség esetén meglóbalva szítsuk fel a parázstüzet. Célszerű az útra még faszén darabokat is vinnünk, így többórás vagy egy egész napos út közben is táplálni tudjuk a parazsat. A tűz szállításának ez a gyakorlatban legjobban bevált, megbízható módszere.

Tűzvarázslat

Különleges tábornüzeknél alkalmazhatjuk a tűz lángjának megszínezését.

- Szórhatunk bele lisztet, fűrészport, amittől szépen csillámlik és fellobban.
- Gyógyszertárakban kapható ún. « Bengáli por », ami a lángokat pirosra, zöldre festi.
- Ha kálium-permanganátot teszünk bele, akkor lilás-kék lángokat kapunk.
- A só sárgára festi a lángot.
- Ha rézcsövet vagy rézgálicot teszünk bele, zöld lángokat kapunk.

- Tűzijátékot csak a 18 év fölöttieknek, a helyi szabályokat figyelembe véve szabad alkalmazni! A saját építésű tűzijátékok életveszélyesek és már okoztak cserkész táborban is halálos balesetet.

Egyhetes tábor étrendje

Az étkezés alkalmazkodjon a lehetőségekhez (konyha felszereltsége), a cserkészek korához, az időjáráshoz, és lehetőleg a magyaros ízeket részesítsük előnyben, hiszen ez is egyfajta magyar nevelés.

| | Reggeli | Ebéd | Uzsonna | vacsora |
|-----------|--|--|---------------------------|---------------------------------|
| szombat | Kenyér, vaj, tea, kakaó, lekvár | Paprikás krumpli, uborka, kenyér | Gyümölcs | Diós tészta, tea |
| vasárnap | Kenyér, vaj, tea, kakaó, lekvár, sajt, zöldség, müzli | Zöldségleves, rántott hús, rizs, saláta | Keksz+alma | Krumplis tészta uborka |
| hétfő | Kenyér, vaj, müzli, lekvár, tea, kakaó, felvágott, zöldség | Paradicsomos húsgombóc, kenyér (töltött paprika) | Gyümölcs | Rizses hús, zöldség |
| kedd | Kenyér, tea, vaj kakaó, lekvár, méz, főtt tojás, zöldség | Borsóleves, Fasírt, zöldbabfőzelék | Lekváros kenyér, gyümölcs | Spagetti húsos szósszal, uborka |
| szerda | Kenyér, tea, müzli, kakaó, vaj, lekvár, májkrém, zöldség | Krumplileves, Borsos tokány, rizs, saláta | Gyümölcssaláta+ joghurt | Gulyásleves, kenyér+süti |
| csütörtök | Kenyér, tea, kakaó, vaj, körözött, zöldség, lekvár | Csontleves, pörkölt, tészta, saláta | Gyümölcs | Túrós csusza |
| péntek | Kenyér, tea, méz, kakaó, vaj, kolbász, rántotta | Paradicsomleves, sült hal krumpli, saláta | Kalács | Grízes tészta kompóttal |
| szombat | Kenyér, kakaó, tea, maradékok | Babgulyás, kenyér + süti | X | X |

Természetesen vacsorára nem kell mindig főzni, de ez olcsóbb és laktatóbb, mint a hideg vacsora.

Fontos a sok gyümölcs, zöldség, de ez az étrend olyan gyerekek ízlését is figyelembe veszi, akik nem szeretnek sok főzeléket enni. Nem az a cél, hogy átszoktassuk őket, hanem hogy a tábor alatt is megfelelően táplálkozzanak. Mivel egyre több az allergiás gyerek, fontos, hogy ilyen esetben a szülők értesítsék a táborvezetőt, hogy milyen élelmiszereket nem ehet a gyerek. Sajnos nagy tábori konyhában, vagy egyszerű viszonyok közt nem lehet mindig, minden igényt figyelembe venni.

Receptek**Pörkölt (bármely húsból):**

A receptet 10 oldallal visszább találod.

Fejadag: 350 g, **Nyersanyag/fő** 8 g (0,8dl/10fő) olaj, 15 g hagyma, 3 g só, 0,3 g paprika, 120 g hús.

Köreték: krumpli 300 g, rizs 80 g, tészta 120 g.

Székelykáposzta :

Elkészítése ugyanaz, mint a pörkölté, csak a puha húshoz savanyú káposztát keverünk, s kevés vízzel addig főzzük, amíg a káposzta megpuhul. Tejfőllel tálaljuk.

Fejadag: 3,4 dl

Nyersanyag/fő: A pörkölthöz még arányosan hozzáadunk 200 g savanyú káposztát, tejfől és kenyér jár hozzá.

Rizses hús:

A bő levű pörkölthöz az előre (esetleg húisleves levével) vízzel félig puhára megpárolt rizst hozzákeverjük, majd ízlés szerint tehetünk bele fűszereket és kicsit még pároljuk együtt.

Fejadag: 300 g

Nyersanyag/fő: 100 g hús, 60 g rizs

Fasírozott (Vagdalt hús):

A darált húshoz hozzáadjuk a beáztatott zsemleket (kenyeret), apróra vágott hagymát, fokhagymát, sót, piros paprikát és tojást, majd jól összekeverjük. A húspogácsákat előbb forgassuk zsemlemorzsa, majd olajban süssük ki. (A pogácsákat nyomkodjuk laposra sütés előtt, így könnyebben átsül és könnyebb megfordítani is.) Készíthetünk hosszú, karvastagságnyira formázott húsrudakat is, amiket olajozott tepsibe fektetünk és fóliával letakarva kb. 35-45 percig sütőben sütjük, majd fólia nélkül kicsit megpirítjuk.

Tehetünk bele zöldborsót, répát és a közepébe főtt tojást is.

Fejadag: 130 g

Nyersanyag: 5 g (0,5 dl/10 fő) olaj, 3 g só, 10 g hagyma, 0,2 g paprika, 0,1 g törött bors, 1/5 tojás, fél zsemle vagy 25 g kenyér, 100 g darált hús, kevés fokhagyma.

Rántott hús:

A felszeletelt húst klopfolóval megveregetjük, megsózzuk, s kb. ½ órát állni hagyjuk. Addig egy edénybe lisztet teszünk, a másodikba felütjük a tojásokat, sózzuk, egy kevés tejet is tehetünk bele. A harmadik tálba jön a zsemlemorzsa.

Ezután a szeleteket lisztbe, tojásba, morzsa, majd a nem túl forró zsiradékban mindkét oldalán megsütjük

Fejadag: 150 g

Nyersanyag: 6 g (0,6dl/10/f) olaj, 5 g liszt, 3 g só, ¼ tojás, 25 g morzsa, 120 g hús, só, esetleg tej.

Tészta kifőzése:

Lobogva forró, sós vízbe lassan beleeresztjük a tésztát. Kavargatva puhára főzzük, s esetleg kevés olajjal elkeverjük. Erre jön aztán a kíséőanyag.

Túrós:

Fejadag: 300 g

Nyersanyag: 150 g száraz tészta, 5 g só, 10 g (1dl/10 fő) olaj, 80 g túró, 30 g (3 dl/fő) tejfől, füstölt szalonna, ízlés szerint.

Mákos, diós, lekváros, grízes, kakaós, lekváros tészta:

Fejadag: 300 gr/150 gr száraz tészta

Krumplis tészta:

Fejadag: 300 g

Nyersanyag: 130 g tészta, 5 g só, 12 g (1,2 dl/10fő) olaj, 150 g burgonya, 15 g hagyma

Egyéb tésztaételek:

Káposztás tészta, sajtos tészta, szilvás-, és túrógombóc, nudli, barátfüle, rakott tészták, palacsinta, lángos, nokedli.

Gulyásleves:

Megtisztítjuk, apróra vágjuk és megmossuk a zöldségeket. A hagymát apróra vágjuk, a húst kisebb kockákra, csíkokra vágjuk.

Olajon megpirítjuk a hagymát, hozzáadjuk a húst és pár perc múlva a zöldségeket.

Fedő alatt pároljuk, megkevergetjük, majd pirospaprikát teszünk hozzá. Összekeverjük és felengedjük vízzel. Most kerül bele a só, bors, egy kevés kömény, és addig főzzük fedő alatt, amíg a hús megpuhul. Csak a főzés vége előtt rakjuk bele a krumplit. Ha van lehetőségünk, nokedlit szaggatunk bele, de más tésztával is finom.

Ha nagyobb mennyiségben főztük, akkor nem szabad **lefedve** állni hagyni, főleg ha tészta és krumpli is van benne, mert pár óra alatt megsavanyodik.

Fejadag: 3,5 dl

Nyersanyag: 80 g hús, 100 gr vegyes zöldség (répa, petrezselyem, zeller, karalábé), 5 g (0,5dl/10 fő) olaj, 30 g hagyma, 3 g só, 0,3 g piros paprika, 0,1 g bors

Egyéb levesek: karalábé-, karfiol-, borsó-, paradicsom-, zöldbab-, hús-, szárazbab-, vegyes-zöldség-, csirke-, becsinált -, krém-, és gyümölcslevesek.

Főzelékek:

Sok lével paprikás krumplit készítünk kolbász nélkül, amibe viszont babérlevelet teszünk. Ha a krumpli megfőtt, behabarjuk sűrű tejföl és liszt keverékével.

Fejadag: 3 dl

Nyersanyag: 8 g (0,8dl/10fő) olaj, 15 g hagyma, 3 g só, 0,3 g paprika, 120 g hús.

Köreték: krumpli 300 g, rizs 80 g, tészta 120 g.

Vigyázz a forró olajjal, tűzzel!

Csak száraz kézzel/villával dolgozz az olaj felett, és nem szabad beledobni a húst sem, mert felcsap és nagyon fájdalmas égési sebeket okoz. A túlhevült olajba nem szabad vizet önteni, mert robbanhat! Ilyenkor inkább vedd le a tűzről.

Ha mégis megégett valamid, azonnal tedd hideg víz alá, és addig hűtsd, amíg már nem nagyon fáj (kb. fél óra).

Ha nagyobb felületen égett meg bármelyik testrészed, azonnal orvoshoz kell fordulni.

Módszertani játékok

Ezeknél a programoknál nem szabad elfelejteni: **A tűz nem játék!**

A tűzbiztonsági szabályokat fokozottan figyelembe kell venni.

Ha a körülmények nem engedik meg (házban vagy szárazság idején), ne csináld!

Tűzgyújtás időre:

- Ki tud a tűzzel hamarabb átégetni egy spárgát, mely a tűz fölött van kifeszítve?
- Ki tud hamarabb egy liter vizet felforralni, vagy 50 fokra felmelegíteni (hőmérővel megmérni)?
- Meg kell építeni egy tűzfajtát és meggyújtani.

Tűzgyújtás fán:

Ez egy jó őrsi feladat, de kell hozzá egy vasteknő, illetve a fán egy oltártüzet kell építeni. Természetesen csak kis tüzet szabad rakni, nehogy a fa ágai megégjenek.

Rohampályán:

- Egy égő gyertyával egy lángot továbbvinni.
- Egy gyufát kivenni a dobozából és meggyújtani, mindezt egy kézzel.

Sötétben:

- Gyertyákkal kirakni egy szöveget.
- Fáklyával morzézni.
- Tüzes nyilakat lőni ki a sötétben. Csak kőbányában vagy nagy, nedves réten játsszátok!

Tűzoltás :

- A helyi tűzoltóknál tartani egy továbbképzést.

Főzés:

Akár táborban, kiránduláson vagy otthon vagy, próbálkozz a főzéssel! Minél többet gyakorolsz, annál jobban fog menni és annál finomabb ételeket tudsz készíteni. Biztosan örömmel segít neked ebben anyukád, nagynénéd vagy a nagymamád.

Testedzés

| | |
|-----------------------|--|
| Újonc cserkész | Egyéni és páros gyakorlatok Mászás (fára, kötélhídon át, kötélletrára) |
| Táborverő | Játékok (vasgyúró, labda- és kötéljátékok) Népi játékok, körjátékok Cserkészjátékok Lopózkodás, kúszás Egyensúlygyakorlatok (lásd: Portyázó) Cserkészmenetelés Célba lövés és célba dobás Íjkészítés és célba lövés íjjal |
| Portyázó | Tornagyakorlatok (erő, hajlékonyság, lazító, kitartás, egyensúly) |
| Honfoglaló | Reggeli torna Túrázás, portyázás, teljesítménytúra Ostorozás Néptánc Tájékozódási futás |
| Egyéb | Egyéb hasznos, érdekes gyakorlati tudnivalók A kerékpár részei Módszertani játékok Váltóversenyek |

Testedzési teljesítmények táblázata

| | futás | Úszás | kerékpározás |
|--------------------------|---------|--------|--------------|
| Újonc (10 éves): | | | |
| Magyar címer próba | 1 perc | | |
| Korona próba | 2 perc | | |
| Táborverő (11-12 éves): | | | |
| Piros szalag próba | 3 perc | 50 m | 4 km |
| Fehér szalag próba | 4 perc | 100 m | 6 km |
| Zöld szalag próba | 5 perc | 200 m | 8 km |
| Légy résen próba | 6 perc | 300 m | 10 km |
| Portyázó (13-14 éves): | | | |
| Piros liliom próba | 7 perc | 400 m | 12 km |
| Fehér liliom próba | 8 perc | 500 m | 14 km |
| Zöld liliom próba | 9 perc | 600 m | 16 km |
| Liliom próba | 10 perc | 700 m | 18 km |
| Honfoglaló (15-16 éves): | | | |
| Piros koszorú próba | 11 perc | 800 m | 20 km |
| Fehér koszorú próba | 12 perc | 900 m | 25 km |
| Zöld koszorú próba | 15 perc | 1000 m | 30 km |
| Koszorú próba | 20 perc | 1200 m | 50 km |

Ez a táblázat csak általános iránymutatásra szolgál, hogy a cserkészektől milyen teljesítményt lehet elvárni különösebb edzés nélkül is. Természetesen jó erőben lévő fiúk és lányok akár a többszörösét is tudják teljesíteni, és ezt meg is lehet követelni tőlük a kellő odafigyeléssel és felkészültséggel.

Legyünk őszinték! Legtöbbünk egész nap bent tartózkodik az iskolában, az egyetemen vagy az irodában. Szabadidőnkben is szeretünk tévézni, vagy a számítógép előtt ülni. Így aztán testünk nincs hozzászokva a kinti élethez. Pedig a cserkészlet kint zajlik a szabadban. Főleg egy táborban, ahol reggeltől késő estig kint dolgozunk, portyázunk, cipekedünk, fűrészselünk. Nem csoda, hogy a tábor végére rendszeren el is fáradunk. Ezért igyekezz év közben is foglalkozni a testeddel. Legyél sokat kint és igyekezz minél többet mozogni. Ezt nem kell versenyszerűen végezni, de akkor is igyekezz rendszeresen edzeni és jól teljesíteni. Egy régi mondás szerint: „Mens sana in corpore sano”, vagyis „Ép testben ép lélek.”

Egyéni gyakorlatok

Ha rendszeresen reggeli tornázol, akkor biztosan ismersz már néhány tornagyakorlatot, illetve ezeket a táborban is mindig megmutatjuk. Néhány példa:

- karkörzés előre, hátra; kis körök, nagy körök, ellentétes irányban
- helyben futás, ugrással, magas térdemeléssel; egy lábon ugrálva, páros lábbal
- paprikajancsi és cigánykerék
- guggolás, felülés, fekvőtámasz, húzódzkodás rúdon
- nyújtások: kar, láb, törzs

Páros gyakorlatok

Mulatságosabb, ha páros gyakorlatokat is alkalmaztok:

- guggolás kettesben (egymásnak háttal állva, egymást összekarolva guggoltok le)
- sőt törni (egymásnak háttal állva, egymást összekarolva felveszitek a másikat a hátatokra)
- egyik megfogja a másik kinyújtott lábát és így ugráltok egy lábon.
- összekötött lábál menni, sőt focizni.

Kitartás

Minden próbához hozzátartozik a kitartás is. Ezt gyakorolhatod futás, úszás vagy biciklizés során is.

A testünknek szüksége van a mozgásra. A kitartással a szívünket is eddük. A legelterjedtebb gyakorlatok a futás, az úszás és a biciklizés. A sífutás és az evezés is ide sorolható, de ezek már lényegesen több felkészültséget és eszközt igényelnek. A futás, az úszás és a biciklizés triatlon néven is ismert. Persze nem kell mind a hármat űznöd, de egy bizonyos fokú kitartást, kondíciót meg kell szerezned. Itt nem a gyorsaság a fontos, hanem az, hogy hosszabb időn keresztül is bírd a terhelést. A kitartó mozgás lényege, hogy lassan kell kezdeni, mert ha túl gyorsan kezded, izmaid bedurrannak, és onnantól már csak kínlódsz.

Futás

Ez a legolcsóbb és a legegyszerűbb. Ha szép lassan fokozod a teljesítményt, akkor gond nélkül fogsz majd szép eredményt elérni. Fontos, hogy csak olyan gyorsan fuss, hogy közben még bírd beszélni. Arra is ügyelj, hogy rendes cipőd legyen, mert futás közben a tested elég nagy ütéseknek van kitéve.

A cél az lenne, hogy egy órán keresztül tudj futni nagyobb szünet nélkül.

Úszás

Az úszás talán a legegészségesebb sport. A vízben nem készülnek ki az ízületek, az összes izom mozog, és kitűnően erősíti a szívet. Mindegy, hogy gyorsúszásban vagy mellúszásban úszol. Sőt a változatosság előnyös is.

A cél itt is egy órát úszni, nagyobb szünet nélkül.

Biciklizés

A biciklizés nem csak egy jó sport, hanem a kerékpár kiváló közlekedési eszköz is. Sok városban gyorsabban lehet közlekedni biciklivel, mint autóval. És aki iskolába, egyetemre vagy munkába biciklivel jár, az hamar megtesz akár napi 10-20 km-t is, ami nagyszerű edzés. Ha biciklizel, akkor ismerned kell a közlekedési szabályokat, és célszerű bicikliszakot is viselned. Ezen kívül fontos, hogy a kerékpárod üzemképes legyen, és szükség esetén kisebb javításokat is el tudj végezni rajta.

Ezekről eltekintve a biciklivel komoly távolságokat lehet megtenni. 30 km egy kezdőnek sem sok, de a sportosabbak akár 200 km-t is bírnak tekerni egy nap. Úgy állítsd be a biciklidet, hogy hosszabb ülésnél se fájjon a hátad. Ez főleg az ülés magasságától és a kormány távolságától függ.

A cél az lenne, hogy legalább egy napig tudj kerékpározni, tehát kb. 8 órát. Kezdőknek 50 km lenne a cél, gyakorlottabbaknak akár 150 km is.

Mászás (fára, kötélletrára, kötélhídon át)

Sokféle mászásra van szükség a cserkészletben is. Hányszor előfordul, hogy egy fára fel kellene mászni, vagy portyán egy kötélhídon átmászni! Mászásnál sok erő kell ahhoz, hogy a karjaiddal bírd felhúzni magad. De sokszor egy kis ésszel és gyakorlattal, mozgékonyással tovább jutsz, mint nyers erővel.

Fáramászás

Ha fára mászol, jól nézd meg, hogy milyen gallyakba kapaszkodsz. A száraz, korhadt gallyak hirtelen letörhetnek, ezért igyekezz mindig friss gallyakat keresni!

Aztán próbáld meg minél közelebb mászni a fa törzséhez. A gallyak ott a legerősebbek. Mindig tartsd be a hármasszabályt. Ez azt jelenti, hogy egyszerre mindig három helyen kapaszkodj vagy állj, és csak az egyik keziddel válts fogást, vagy csak az egyik lábaddal lépj feljebb. Így ha alattad eltörik egy ág, akkor még mindig két helyen vagy biztosítva.

Mászás kötélhídon

Kötélhídon átmászni mindig nagyon izgalmas, de ugyanakkor veszélyes is. Ha a híd magasabban van két méternél, akkor biztosítanod kell magad a felső kötélen.

Ha csak egy kötélből áll a híd, akkor lajhármódon vagy lovaglópózban tudsz átmenni rajta. Kétköteles híd esetén állva menj át úgy, hogy a felső kötélnél kapaszkodsz. Soha ne engedd el a felső kötelet, mert akkor az alsó kötélnél ledobhat.

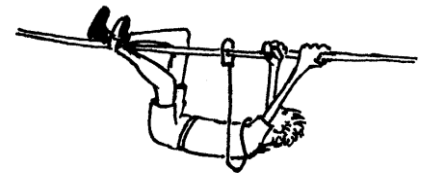

Mászás kötélletrán

Kötélletrán sokkal nehezebb mászni, mint egy rendes létrán, mert mozog. Tehát már az is könnyítheti a mászást, ha a kötélletra alul meg van kötve vagy valaki fogja. A legjobb módszer az, ha előbb a kezeiddel jól megkapaszkodsz, és utána lépsz fel az egyik lábaddal, majd megint a kezeidet rakod feljebb, és utána lépsz fel a másik lábaddal. Itt is nagyon fontos a hármasszabály. Mindig csak egy kezecské vagy lábadd legyen szabad. Gondolj arra is, hogy a kötélletrában is lehetnek gyenge, korhadt fák vagy rosszul megkötött csomók.

Játékok (vasgyúró, labda, kötéljátékok, botjátékok)

A szabadban sok jó játékot ki lehet próbálni. Ezeket különböző csoportokra lehet osztani, attól függően, hogy milyen jellegűek. A teljesség igénye nélkül felsorolunk néhányat. De ti is kitalálhattok új játékokat.

Vasgyúró játékok

Amikor Fehérlófia elindult világgá, találkozott három emberrel. A fanyüvővel, a kőmorzsolóval és a vasgyúróval. Ez a vasgyúró a vasat úgy gyúrta, mint asszonyok a tésztát. Ez a népmesékben szereplő vasgyúró adta a nevét mindenféle erőjátéknak. De még ha az erő játékáról is van szó, általában itt is az győz, aki ügyesen és okosan tud játszani. Az is fontos, hogy vigyázzatok egymásra, és ha valaki nem bírja, akkor rögtön abba kell hagyni.

Krokodilok

Leereszkedtek fekvőtámaszba egymással szemben. A cél, hogy ki tudja kirántani a másik kezét.

Skorpiók

Leereszkedtek fekvőtámaszba egymással szemben. A fejetek köré nyakkendőkből csináltok egy hurkot. A cél, hogy ki tudja áthúzni a másikat a saját télfelére. Ha mind a kettő egyforma erős, akkor a lábaik úgy emelkednek fel a levegőbe, mint a skorpió farka.



Indiánbirkózás

Egymással szemben álltok és jobb lábatokat egymás mellé teszitek. Kezet fogtok és megpróbáljátok a másikat úgy rángatni, hogy a lába elmozduljon.

Kakasviadal

Egy lábra álltok és a karotokat összefonjátok a mellkasotok előtt. Ki tudja a másikat feldönteni? Csak vállal szabad tolni. Ezt játszhatják többen is. Aki lelép, kiesik.

Lóviadal

Ketten összeálltok és az egyikőtök felül a másik hátára. Egy másik pár ugyanígy tesz. A lovas megpróbálja a másik lovast lerántani a lóról. Ezt is lehet többen játszani. Aki leesik, az kiesik.

Fekete lyuk

Körbeálltok és megfogjátok egymás kezét. Közepén van egy ponyva (kb. 2x2 m).

A játék célja, hogy a kört megtartva és egymás kezét fogva próbáljátok elérni, hogy valaki a ponyvára lépjen, vagy akár rá is feküdjön.

Aki hozzáér a ponyvához, az kiesik. Ahogy szűkül a kör, úgy kell a ponyvát is mindig kisebbre hajtani. Célszerű az elején megpróbálni együtt kirakni a legerősebb játékosokat.

Faimádás

Lényegében nem más, mint a fekete lyuk, csak ponyva helyett egy vastag fa körül álltok fel. Aki a fát megérinti, kiesik.

Labdajátékok

Rengeteg labdajáték van, és most nem csak a focira vagy a rugbyre gondolunk.

Kidobós

Egy meghatározott mezőben kell egymást labdával eltalálni. Akit eltaláltak, az kiáll. Ennek a játéknak rengeteg változata van. Akit eltaláltak, az vagy leguggol ott helyben, és onnan próbálja megszerezni a labdát, vagy addig vár, amíg kidobják azt, aki őt dobta ki.

Vadász és Nyulak

A kidobóst két csoportban játsszuk, a vadászok a nyulak ellen. A vadászok egymásnak dobják a labdát és próbálják a nyulakat lelőni. Ha a nyúlnak sikerül elkapnia a labdát, akkor fordul a kocka. A nyertes az a csoport, amelyik előbb tudja kidobni a másikat. Biztos ismertek ti is ilyen kidobós játékokat.

Röplabda

A röplabda közismert. Kisebb gyerekekkel lehet úgy is játszani, hogy a labdát el kell kapni, anélkül, hogy a földre essen. Az a csoport veszít, akinél többször esik le a földre a labda. Persze háló helyett elegendő egy kötelet is kifeszíteni.

Méta

A métát a baseballhoz lehet hasonlítani. Az egyik csoport bent áll a mezőben és próbálja elkapni a labdát, amit a másik csoport egy ütővel kiüt. A legfőbb különbség a baseballhoz képest, hogy a dobó és az ütő egy csoportban van. Ha az ütő játékos eltalálja a labdát, futnia kell, mégpedig a mezőt megkerülve. Útközben megállhat a pihenőkön. Akkor kap pontot, ha egyszer körbeért. Viszont kiesik, ha a másik csoport elkapja a labdát, vagy ha nincs a pihenőn, amikor visszaér a labda a célba. Megadott idő után a két csoport helyet cserél.



Kötéljátékok

Cserkész táborban mindig van kéznél kötéL.

Kötélhúzás

A kötéL két végén feláll a két csapat és megpróbálja áthúzni a másikat a vonalon. A kötéLhúzást persze többen is játszhatják, de ne legyen belőle tömegjáték. (Mert akkor balesetveszélyes.)

Kötélhúzás rönkőn

Ezt ketten játsszák. Lényege, hogy felállnak egy rönkre (székre) és úgy húzzák. Persze aki nagyon húzza, miközben a másik engedi a kötelet, az is leeshet. Egy hosszú bottal is lehet játszani.

Kötélugrás

Ketten forgatnak egy kötelet, amit a többieknek át kell ugrania. Nehezítésként lehet különböző változatokat alkalmazni: többen egyszerre ugranak, ugrás közben futni kell, vagy versikét mondani, vagy ki-be kell futni a forgó kötéLbe. Ha kevesen vagytok, akkor a kötéL végét oda lehet kötni egy fához vagy kerítéshez, és akkor egyvalaki tudja forgatni. Ehhez a játékhoz ne a legjobb kötelet használjátok, mert a kötéL mindig kopik, amikor a földhöz ér.

Kötélugrás cserkész módra

Alkottok egy nagy kört, egyvalaki a kör közepébe áll és egy kötelet forgat körbe. A köté végére kell kötni egy nagy csomót, vagy egy kitömött zsákot. Vezényszóra mindenkinek be kell lépnie a körbe és a kötelet átugornia. Akinek a lábát elcsapja a köté, az kiesik. A nehézség ebben az, hogy kell valaki, aki a kötelet szépen, egyenletesen a föld fölött tudja forgatni anélkül, hogy elszédüljön.

Kötélkövetés

Bekötött szemmel kell egy olyan kötelet követni, amely végig van vezetve árkon-bokron keresztül, több fa körül is.

Játék bottal

Botozni

Mindenki hegyez magának egy kb. 3-4 cm vastag, fél méter hosszú botot. Körbeálltok, és az első belevágja a botját a földbe úgy, hogy az megáll benne. A következőnek úgy kell kiütnie az előző botot, hogy az kiessen, de az övé beleálljon a földbe. Ha kiütötte, akkor a másik veszít egy életet, ha nem ütötte ki, de beleállt a földbe az övé is, akkor jön a következő játékos. Ha viszont a bot nem állt bele a földbe, hanem a földön fekszik, akkor azt nem szabad felszedni, hanem a következő kiütheti, ha úgy vágja a botját a földbe, hogy az megérintse.



Ez is veszít egy életet. Ha körbeért a sor, akkor az első újra kihúzza a botját a földből, és megpróbál kiütni egy másik botot. Az nyer, akinek a végén marad még élete. Azt a botot, amit kiütöttek vagy a földön fekvő kivégeztek, fel szabad venni.

Bothoki

Mindenkinek van egy 1 m hosszú botja. Azzal kell úgy megütni egy labdát, mint a hokiban. Kapunak két botot szúrunk le a földbe.

Botdobás

Egy 1 m hosszú bottal körbeállunk. A botot a közepénél fogva, függőlegesen tartjuk. A körben különböző módokon tudjuk a botot egymásnak tovább adni, illetve dobni. Mindig jobbra, vagy a velünk szemben állónak dobjuk át a botot. Ha már jól megy az adogatás, akkor lehet növelni a távolságot. A botot függőlegesen dobjátok, ne úgy, mint egy lándzsát, hogy ne legyenek sérülések. A botnak nem szabad pörögnie a levegőben.

Fogócska

Ez a játékfajta nagyon elterjedt és közkedvelt, mert nem kell hozzá semmi. Ugyanakkor nagyon sok fajtája is van.

Egyszerű fogócska

Akit elkap a fogó, az lesz az új fogó.

Betegfogócska

Akit elkap a fogó, az lesz az új fogó, de azt a pontot a testén, ahol megfogták, fognia kell a kezével.

Magas fogócska

A menekülő felmegetnek egy magaslatra (kő, rönk, pad), ahol a fogó nem kaphatja el őket. Viszont a fogó három lépés távolságból azt mondhatja: „egy, kettő, három, fuss”, és akkor le kell jönni a magaslatról.

Láncfogócska

Akit elkap a fogó, az vele együtt, kézen fogva lesz fogó. Ha négyen vannak, szétválnak.

Kígyófogócska

Hasonló a láncfogócskához, azzal a különbséggel, hogy nem válnak szét, hanem egy hosszú kígyó lesz belőlük.

Farkasfogócska

A farkas a fogó, és csak négykézláb mehet. Akit megfog, az is farkas lesz.

Mentőfogócska

Akit megfogtak, az terpeszbe áll. Akkor szabadul újra fel, ha valaki átbújik a lába között. A fogóknak (mert legalább kettőt ki kell nevezni), jól össze kell dolgozniuk, ha mindenkit el akarnak kapni. Terpesz helyett lehet guggolni is.

Bújócska

A hunyó hangosan, becsukott szemmel számol. Amikor kész, azt mondja: „Aki bújt, aki nem, jövök.” Ha valakit meglát, akkor visszafut a célhoz, és rácsap ott egy fára, és annak a nevét kiabálja, akit meglátott.

Ez a valaki meg persze próbál a hunyó előtt odaérni, és magát ezzel felszabadítani. Amíg a hunyó keres, addig persze mindenki megpróbálhatja magát felszabadítani.

Általában az első lesz az új hunyó, kivéve, ha az utolsónak sikerül felszabadítania az összeset. Akkor a hunyónak még egyszer hunyónia kell.

Népi játékok

Körjátékok

Itt nem a néptáncról és a csókjátékokról van szó, hanem énekes körjátékokról.

Megy a kocsi, megy a szekér

A kör közepén áll egy vagy több gyerek kendővel. A nóta végén kihívnak valakit, akinek a kendőt el kell kapnia. Akár sikerül, akár nem, ő marad következőnek a körben.

„Megy a kocsi, megy a szekér homokért, homokért.

Én is megyek a kocsmába szilvapálinkáért.

Sejhaj nem bánom, nékem is van virágom.

Sejhaj leszakítom a nyáron.”

Ne nézz hátra, jön a farkas

Többen körben ülnek és éneklük a versikét: *„Ne nézz hátra, jön a farkas, tojást hoz a tarsolyban.”*

Eközben a farkas körbesétál és megpróbál egy tojást (kendőt) lerakni valamelyik gyerek háta mögé. Ha az nem veszi észre, és a farkas körbe ér, akkor ő lesz a záptojás, és beül a kör közepére. Ha észreveszi, akkor elkapja a kendőt, és elindul a másik irányba, hogy a farkast leelőzve visszaérjen a helyére. Ha ez nem sikerül, akkor a farkas leül a helyére, és a következő körben ő lesz a farkas.

Pecsenyeforgatás

A gyerekek körben állnak. A pörgető a körben van, a fogó a körön kívül. A pörgető odaszalad valakihez, és pördül vele egyet. Aztán egy másikhoz, azzal is pördül és így tovább. A fogó megpróbálja elkapni a pörgőt pörgés közben, mivel a körbe nem mehet be. A többi gyerek számolja a pörgéseket: „*Som egy, som kettő, som három...*” Egészen tízig. Ha tízig nem kapta el, akkor az utolsó, akivel pörögtek, lesz az új pörgő, a fogó pedig marad. Ha sikerül, akkor ő beáll a körbe, és a pörgető lesz a fogó, akivel utoljára pörgött, az pedig a pörgető.

Megy a gyűrű vándorútra

A gyerekek körben ülnek, az egyikőjük a kör közepén áll. Nótaszóra az, akinél a gyűrű van, elindítja az egyik irányba, a másik irányba pedig csak úgy tesznek, mintha ők is adogatnának valamit. A gyerekek úgy adják tovább a gyűrűt, hogy a figyelő lehetőleg ne lássa, hogy hol van a gyűrű. A figyelőnek a nóta végére meg kell mondania, hogy kinek a kezében van a gyűrű.

„Megy a gyűrű vándorútra, egyik kézből a másikba.

Hol a gyűrű, a ki tudja, meg ne mondja, mi az útja.

Csili csalamádé, csili csalamádé, csili csalamádé, sári hopp, hopp, hopp.”

Egyéb népi játékok

Csülködés (népi botjáték)

Pásztori eredetű, lényegében országszerte ismert népi játék a csülködés. A pásztornak meg kellett védenie állatait a farkasoktól; ugyanígy őrzi a játékban a csősz a felállított „csülköt” és az eldobott botokat. A „csülök” általában egy fahasáb vagy vékonyabb tuskó. Ettől bizonyos távolságra húznak egy vonalat, amely mögé állnak a játékosok. Mindenkinek van egy kb. egy méter hosszú botja. A csőszt gyakran botrúgással sorsolják ki (lásd a Népdaloknál a kisorsolók között). Ő odaáll nem messze a csülköktől. A többiek a vonal mögül egymás után eldobják botjaikat. A cél az, hogy a csülköt feldöntsék. Akinek nem sikerül, félreáll, és figyeli a többiek dobásait. Amikor valamelyik játékos eltalálja a csülköt, mindenki, aki már eldobta a botját, szalad érte. A csősz igyekszik az eldőlő fát minél gyorsabban felállítani, majd a futó játékosok közül valakit megérinteni a botjával, mielőtt az visszaérne a vonal mögé. Ha sikerül valakit elérnie, cserél vele, ha nem, ő marad a csősz. Akkor sem cserélhet, ha a felállított csülök ismét eldől. A soron következő játékos kezdi megint a botdobálást. Előfordul, hogy senki nem találja el a csülköt; ekkor is kifutnak, de ez a csősznek kedvez, mert nem kell vesződnie a csülökállítással. A játékban mindenki arra törekszik, hogy a csőszséget elkerülje, illetve minél hamarabb megszabaduljon tőle.

Adj király katonát

Két, egyenlő számú csapat áll egymással szemben, a tagok egymás kezét fogva hosszú láncot alkotnak.

Az egyik csoport kezdi:

- Adj király katonát!
- Nem adok!
- Ha nem, akkor szakítunk!
- Szakíts, ha bírsz!

Ekkor az egyik csapattag átfut, és megpróbálja a láncot átszakítani. Ha sikerül, akkor onnan, ahol átszakította a láncot, az egyik tagot magával viszi. Ha nem sikerült szakítania, akkor ő marad odaát. Az a csoport veszít, ahol csak ketten maradnak.

Farkas és liba

A gazdasszony áll az egyik oldalon, a libák a másikon, a farkas pedig oldalt.

A gazdasszony kezdi:

- Gyertek haza libuskáim! - Nem jövünk!
- Miért nem? - Mert félünk!

- Mitől féltek? - A farkastól!
- Hol a farkas? - A bokorban.
- Mit csinál? - Mosakszik.
- Miben mosakszik? - Aranytálban.
- Mibe törülközik? - A cica farkába.
- Akkor gyertek gyorsan.

Erre a libák átfutnak a gazdasszonyhoz, a farkas pedig megpróbálja elkapni őket. Akit elkapott, az beáll farkasnak.

Enyém a vár, tiéd a lekvár

Az egyik csoport fent van egy dombon, a másik pedig fel akar jutni a dombra. A csata ezzel a kiáltással indul: „Enyém a vár, tiéd a lekvár.” Az alsók megpróbálnak feljutni, a fentiek megpróbálják őket visszatartani. Aki felért, azt már nem lehet ledobni.

Hátulsó pár előre fuss

A párok felállnak egymás mögött egy sorban. A fogó (cica) előttük áll, hátat fordítva nekik. Amikor elkiáltja magát: „Hátulsó pár előre fuss!”, a leghátsó pár elengedi egymás kezét és kétoldalt a párok mellett előre fut, és megpróbál a cica előtt újra kezét fogni. A cica pedig el akarja kapni valamelyiket. Akit elkap, az lesz a cica.

Tyúk és héja

A játéknak két főszereplője van. A tyúk mögé a gyerekek, mint a csibék, szoroson egy sorba beállnak, erősen fogva az előtte lévő derekát. A héja a tyúk előtt áll, és el akar kapni egy csibét. A mondóka hozzá:

- Mit csinálsz, héja? - Tüzet rakok!
- Minek a tűz? - Vízet forralni!
- Minek a víz? - Csirkét kopasztani!
- Kiéből? - Tiédből!
- Anya vagyok, nem hagyom! - Héja vagyok, elkapom!

Ezután a héja megpróbálja megkerülni a tyúkot és az utolsó csirkét elkapni. A tyúk védi őket, és a csirkék is úgy tekeregnek, hogy ne kapja el őket.

Lipem, lopom

Az egyik gyerek a csősz és a kör közepén fekszik, mintha aludna. A többi mondja:

„Lopom az úr szőlőjét,
várom a kerülőjét.

Ha jön, szaladok,
ha nem jön, maradok!”

Erre a csősz felugrik és megpróbál elkapni valakit. Akit elkapott, az lesz a csősz.

Cserkészjátékok

Dongó

Hárman játsszák. Az egyik áll középen, sapkával a fején. A másik kettő pedig mellette. Nekik kell megpróbálniuk lecsapni a dongó fejéről a sapkát, de csak akkor üthetnek, ha a dongó hozzájuk ért.

Angol buldog

Egyvalaki az angol buldog, a többiek a pálya másik oldalán állnak. Amikor a buldog elkiáltja magát: „Ki fél az angol buldogtól?”, akkor a többi megpróbál átjutni a túloldalra anélkül, hogy a buldog elkapná. A buldognak azt, akit elkapott, fel kell emelnie és azt mondani: „Egy, kettő, három, angol buldog”. Ekkor van meg az áldozat. Ha közben leért a lába, nem érvényes. Ő is buldog lesz, és most már ketten foghatnak meg egyvalakit.

A cserkészjáték vagy számháború

Ez az igazi cserkészjáték. Lopózkodás, megfigyelés, stratégia, ügyesség és ez mind kint az erdőben. Minden cserkész szereti. És mivel az erdőben a bírók sem látnak mindent, csak akkor működik a számháború, ha igazi cserkészek játsszák, akik tudják, hogy a cserkész egyenes lelkű, és nem csal a számháborúban. Néhány szabályt összefoglalunk nektek:

Számok

A számokat rendesen és a homlok közepére kell felrakni. Se haj, se más egyéb nem takarhatja el a számot. Sárral vagy korommal sem szabad bekenni. Ezt azért kell leírni, mert már ilyen is megtörtént. Írd a kezedre a számot, hogy ha valaki kiabálja, akkor ellenőrizni tudd.

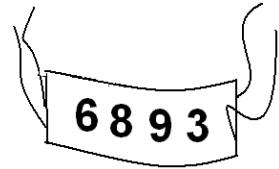

Zászló

A zászlót úgy kell eldugni, hogy minden oldalról lehessen látni, és meg lehessen közelíteni.

Elbújás és földimádás

A számháború lényege, hogy minél jobban el tudj bújni. Igyekezz ügyesen kihasználni a terepet, hogy ne lássanak. Minél jobban lapulsz, annál kevésbe látszol. Ez azt is jelenti, hogy nem érvényes fát, földet vagy eget imádni, ha egyébként teljesen láthatóak vagyunk. Egyedül futás közben szabad földre nézni, vagy felnézni, de nem álló helyzetben.

Lövés

Ha valaki számát láttad, akkor a számokat sorjában és egyenként kiáltod. Tehát 1234, azaz egy-kettő-három-négy és nem ezerkétszázharmincnégy. Ha tudod a nevét a játékosnak, akkor azt is mondd hozzá. Akinek a számát kiáltották, annak válaszolnia kell, ha a szám nem egy teljesen fantáziaszám. Ha háromszor próbáltál már egy számot kitalálni, akkor helyet kell cserélned.

Találat

Ha valaki a számodat eltalálta, akkor mondd azt, hogy „Talált”, és vedd le a számodat. Mostantól halott vagy, tehát nem árulhatsz el számokat vagy más fontos tudnivalót. Menj vissza a temetőbe.

Tank és egyéb

Több módszert is kitaláltak már, hogy lehessen haladni anélkül, hogy el lehessen olvasni a számot. Ezek csak úgy, mint a földimádás, nem szabályosak.

Győztes

Fontos, hogy az elején tisztázzátok, hogy mik a győzelem feltételei. Általában elég, hogy a zászlót elérjék és elvegyék. Lehet hozzá még egy rövid „egy-kettő-három”-at kiáltani.

Ha valakit abban a pillanatban olvasnak le, amikor a zászlóhoz ér, akkor nem győzött. Mivel ilyenkor nem figyelünk annyira oda, jó lenne, ha a bíró a zászló közelében állna.

Cserkészmenetelés

Ha gyorsan akartok haladni, akkor használjátok a cserkészmenetelést. Bípí ezt a bennszülöttektől tanulta. Ez 30 lépés menetelve, 30 lépés futva, felváltva. Kezdd el 10 lépés futással, utána menetelsz 10 lépést. Aztán 20 lépést futsz, és 20 lépést menetelsz. Ezt így növelj addig, amíg jól bírod. Lehet, hogy 50 lépést is bírsz futni, sőt, ha egy kicsit edzett vagy, akkor meg sem akarsz állni. A cserkészmenetelés előnye az, hogy nem fáradsz el annyira, és amikor megérkezel, rögtön tudod teljesíteni a feladatodat. Pl.: elsősegélynyújtás esetén.

Lopózkodás

Tanulj meg lopózkodni. Ha lopózkodsz, igyekezz a környezetedbe beleolvadni; sehol sem szabad kiemelkedned belőle.

Úgy menj, mintha egy madár vagy nyúl ugrálna. Tehát néhány gyors lépés, utána meglapulsz, néhány lépés és utána megint megbújsz, és így tovább.

Nagyon lassan mozogj. Sokkal lassabban, mint mászor. Ha négykézláb mész, akkor a súlyod jobban eloszlik. Kerüld a száraz leveleket és gallyakat, illetve a kavicsos utakat. Leghalkabban fűben, homokban és az aszfalton lehet menni. Ha megfelelő terepen mész, érdemes a cipődet is levenni, mert csak mezítláb lehet teljesen hangtalanul járni.

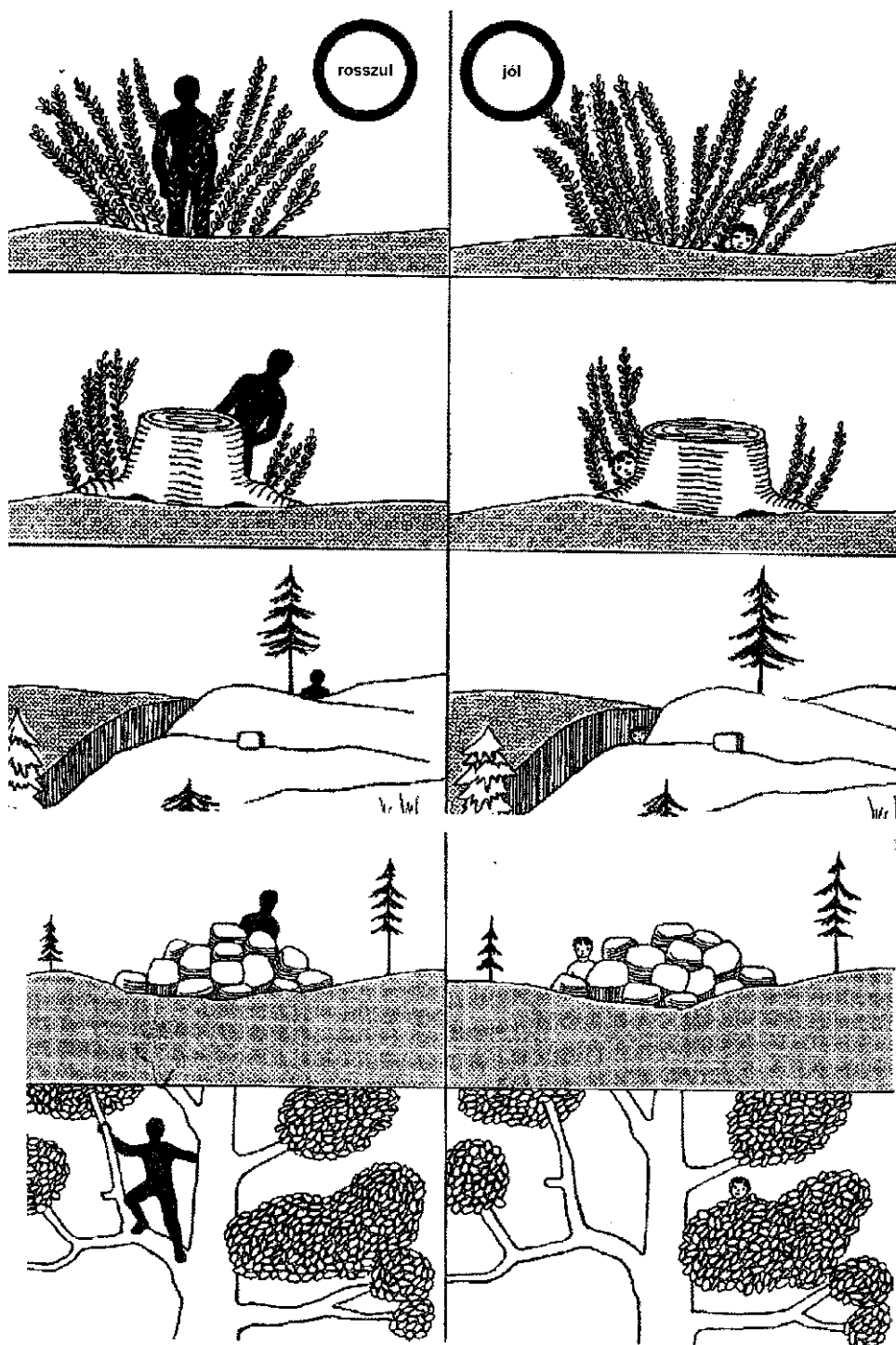

Célba lövés, célba dobás

Nyilvánvaló, hogy nagyon előnyös, ha valaki jól tud célba löni vagy dobni. Még akkor is, ha nem a vacsoránkat kell így megszereznünk. Célba löni lehet puskával (légpuska), íjjal, csúzlival, parittyával. Célba dobni pedig labdával, kővel, bottal, gerellyel, bumeráanggal, frizbivel és sok más egyébvel is.

Igyekezz mindenféle helyzetből célba találni, akár fekve, térdelve vagy ülve is.

Íjkészítés és célba lövés íjjal

A magyarok és a hunok mindig is híresek voltak az íjazásukról. Nemcsak azért, mert lóhátról akár hátrafelé is tudtak löni, hanem mert sokkal gyorsabban tudtak egyszerre több nyilat is kilőni, mint mások. Ezenkívül visszacsapó íjat használtak, ami kisebb és könnyebb volt, de mégis ellőtt olyan messzire, mint az angolok hosszú íja.

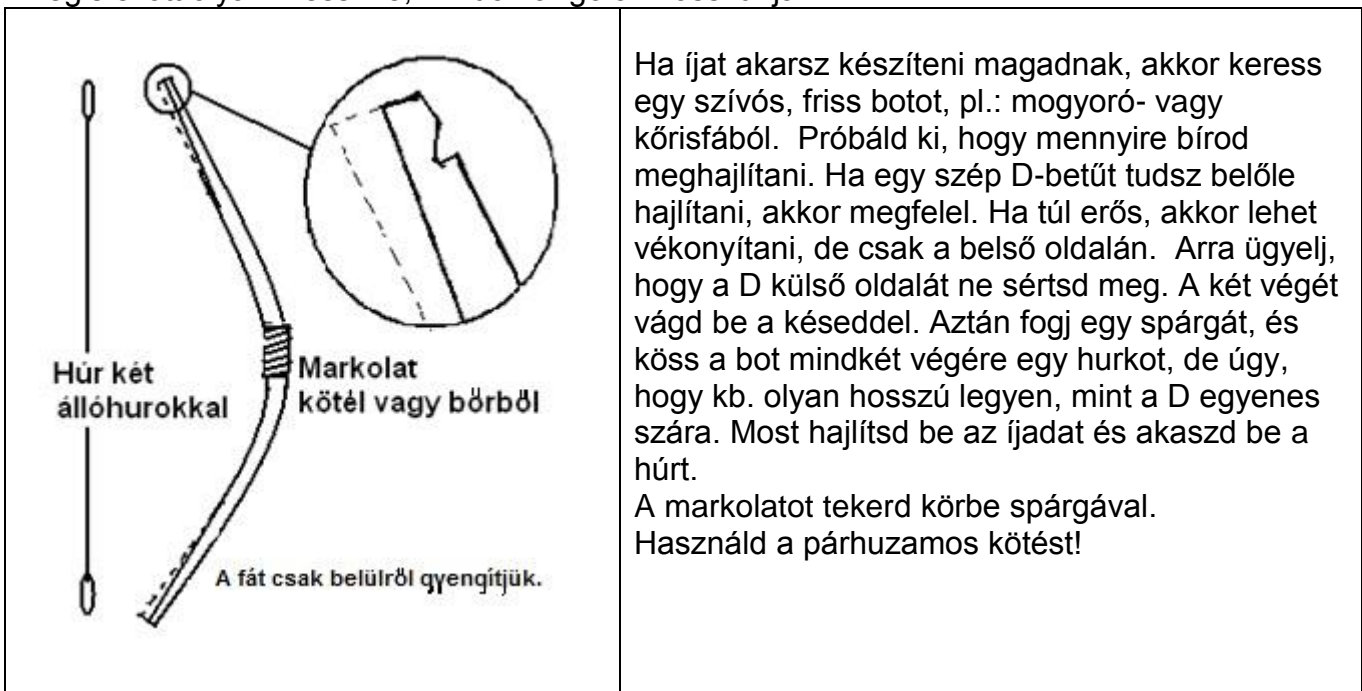

Nyílvesszőnek keress szép, egyenes vesszőket. Annak a vastagabbik végét hegyezd meg, a vékonyabbik végére pedig csinálj egy bevágást. Rakhatsz a végébe tollat is, de annak a rögzítése eléggé nehéz.

Most kipróbálhatod az íjat. Persze sohasem emberre célozva!

A visszacsapó íj ennél sokkal komplikáltabb, mert több részből tevődik össze. A régi magyarok nagy mesterei voltak az íjkészítésnek, és most kezdik ezt ismét felfedezni.

Íjászat A magyaroknak régi hagyománya az íjászat. Híres a magyar visszacsapó íj, de a magyarok ismertek a lovas íjászatukról is. A portyázások idején az emberek azt hitték, hogy a magyarok a lovukkal össze vannak nőve, és így imádkoztak: „A magyarok nyilaitól ments meg, Urunk, minket.”

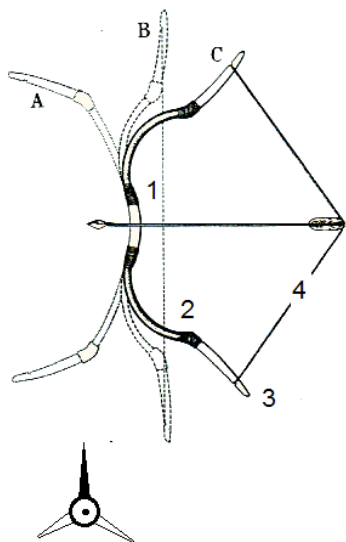

A visszacsapó íj

- A Nyugvó állapotban
- B Felajzott íj
- C Kifeszített íj
- 1 Markolat
- 2 Karok
- 3 Íjvégek
- 4 Húr vagy ideg, füllel minden végén

A nyílvesző

A nyílvesző hegye vasból van, és a végén három toll található. Az egyik toll más színű, ezt nevezik vezértollnak, és ez mindig az íjjal ellenkező irányba néz.
A nyilakat tegezben tartották, melyet a hátukon vagy az övükön hordtak. A nyíl olyan hosszú legyen, hogy a kifeszített íjnál 5 cm-rel túllógjon.

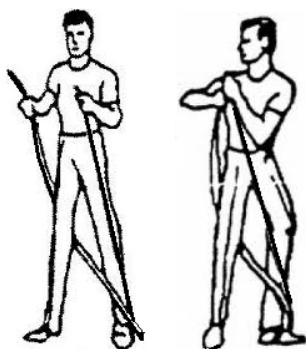

Felajzás

A visszacsapó íjakat úgy tudod felajzani, hogy az íjvég hajlatát a sípcsontodhoz teszed, és a másik lábaddal belépsz az íjba.
Így könnyen meg tudod hajlítani és a húrt beakasztani.



A lövés

- A célnak oldalt állsz
- Lábad vállszélességben
- A nyilat berakod az íjba és két ujjal megfogod
- A karodat az íjjal kinyújtod
- A húrt a nyállal kifeszíted
- A könyököd legyen egyenes
- A lövésnél csak a húrt engeded el

A céltábla

5 körből áll, és minden kör két részből
Pontozás:
Sárga 10/9 pont
Piros 8/7 pont
Kék 6/5 pont
Fekete 4/3 pont
Fehér 2/1 pont

Tornagyakorlatok (egyensúly, erősítés, hajlékonyság, lazítás, kitartás)**Egyensúly (Táborverő)**

Az egyensúlyszerved a füledben van. Ez a szerved teszi lehetővé, hogy egyenesen állj és tudj menni. Persze ez összefügg a mozgásoddal, és minél jobban gyakorolod az egyensúly-érzékedet, annál ügyesebben mozogsz. Leginkább a cirkuszi artisták jutnak ilyenkor eszünkbe, akik kötélén járnak, egykerekes biciklin vagy gólyalábon mennek, illetve egy rúd vagy létra tetején egyensúlyoznak. Itt van néhány gyakorlat kezdőknek:

Egy lábon:

Állj egy lábra és próbáld így minél tovább állva maradni. Ha ez sikerül, akkor nehezíts:

- húzd fel az egyik lábadat
- tartsd a kezedet szorosan a tested mellett
- állj lábujjhegyre
- csukd be a szemedet
- dobjatos egymásnak labdát

Rönkön:

Állj fel egy sima rönkre. Ügyelj arra, hogy ne legyen csúszós. Ezt is lehet nehezíteni:

- csinálj rajta guggolást
- állj lábujjhegyre
- állj becsukott szemmel
- dobjatos egymásnak labdát

Gólyaláb:

A legegyszerűbb gólyaláb két konzerves doboz, amire egy-egy spárgát kötsz. Szerezz vagy építs magadnak egy gólyalábat fából, ami legalább fél méter magas. Tanulj meg vele járni előre, hátra és oldalra. Ha ez már jól megy, lehet ügyességi pályát is felállítani és azon időre végigmenni.

Gerenda:

A gerendán való járás a kötél tánca alapja. Menj végig egy egyszerű kidőlt fán vagy fekvő gerendán. Nem kell magasnak lennie, elég, ha egy arasznyira van a földtől. Ha ez már megy, akkor ezt is nehezíthetjük:

- menj oldalra és hátrafelé
- fordulj meg
- guggolj le
- szedj föl valamit a földről úgy, hogy nem lépsz le
- dobjatos egymásnak labdát
- próbáld ki ugyanezt vékonyabb rúdon
- próbáld ki a Slack-line-t

Erősítés



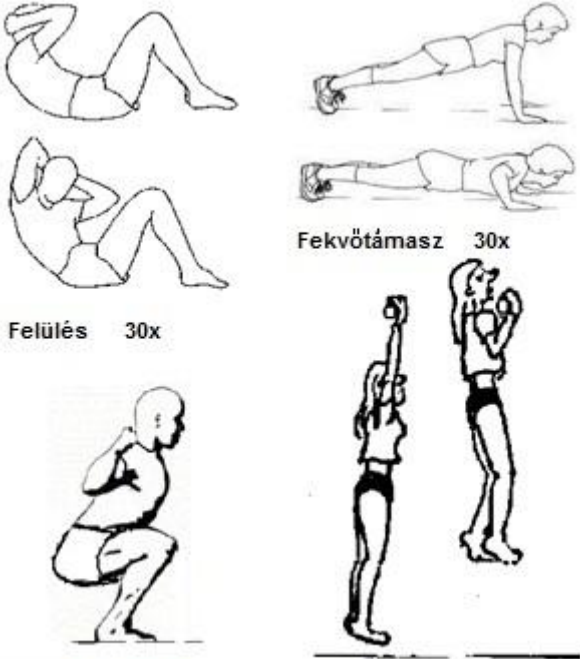
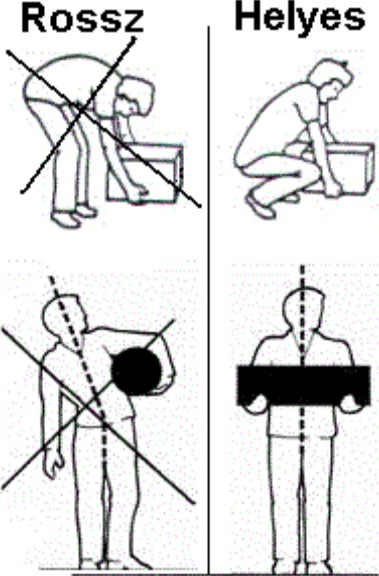





























Nagy divat konditerembe vagy edzőterembe járni, hogy szép izmosak legyünk. Pedig nincs rá szükség, és sok pénzt is meg tudsz spórolni, mert a legfontosabb eszköz mindig nálad van: a tested. Azonkívül 16 éves korig nem is ajánlatos súlyzókkal gyakorolni, mert a rossz testtartással sok bajt tudsz okozni magadnak. Tehát jobb, ha ismersz pár gyakorlatot, amivel tudod magadat edzeni. Ezeket a gyakorlatokat igyekezz lassan csinálni. Ha gyorsan csinálod, lehet, hogy megrándul valamid.

| | |
|---|---|
|  <p>Felülés 30x</p> <p>Fekvőtámasz 30x</p> <p>Guggolás 50 x</p> <p>Húzódzkodás 10x</p> |  <p>Rossz</p> <p>Helyes</p> |
| <p>Az alapvető erősítőgyakorlatoknak rengeteg változata van. Ha a javasolt ismétléseket már szépen és szabályosan meg tudod csinálni (lányoknak 50%), akkor változtathatsz a helyzeteden. Fekvőtámasznál például felrakhatod a lábad egy székre, vagy szélesebbre rakod a kezeidet.</p> | <p>Emelésnél nem csak a súlyemelőknek fontos a helyes testtartás. Inkább guggolj le és hajlítsd be a térdedet, amikor nehezet emelsz. A nehéz dolgokat vigyétek ketten.</p> |

Sokkal ösztönzőbb, ha együtt vagy párban edzettek. Ehhez fontos, hogy nagyjából egyforma nagyok és erősek legyetek. A társad tud segíteni a gyakorlatokban: pl. ellenőrzi, hogy helyesen csinálod-e a feladatokat, és ösztönöz, hogy többször is elvégezz egy feladatot. Így sokkal hatékonyabban haladtok.

Ezen kívül vannak olyan gyakorlatok, amelyeket ketten is végezhettek: például a guggolást egymás hátának támaszkodva is gyakorolhatjátok.

Hajlékonyság

| | | | | | |
|--|--|--|--|--|--|
|  | |  | |  | |
|  |  |  |  |  |  |
|  |  |  |  |  |  |
|  |  |  |  |  |  |
|  |  |  |  |  |  |
|  |  |  |  |  |  |

A sportolók edzések és versenyek előtt felkészítik, bemelegítik a testüket. Az ízületeket, szalagokat és az izmokat megmozgatják, hogy ne szenvedjenek sérüléseket.

Próbáld meg minden testrészedet megmozgatni. Ezeket nagyon óvatosan és lassan kell csinálni.

- Fej és nyak (1-3)
- Vállak és karok (4-9)
- Törzs és derék (10-16)
- Lábak és combok (17-23)

Ezeket a gyakorlatokat persze kint is lehet csinálni, de inkább csak azokat, amelyeknél nem kell leülni a hideg földre.

Lazítás

A lazítógyakorlatokat megterhelés után végezzük el. Így egy hosszabb futás végén lassú és pihentető tempóban még egy pár percet tovább futunk, nem állunk úgy meg, mint egy cövek. Úgyszintén erőltetett úszás után még pár percet elúszkálunk lassú és nyújtott mozdulatokkal.

További lazító gyakorlatok:

- lazán helyben ugrálni
- lábakat, karokat, kezeket lerázni
- ég felé nyújtózni és közben teleszívni a tüdőt levegővel, utána a karokat összezárni és közben kiengedni a levegőt

Kitartás

A kitartásodat az ismétlések számának növelésével tudod fejleszteni. Ehhez könnyű gyakorlatokat válassz, és ezeket hosszabb ideig ismételd. Ilyen feladat például a futás, kötélugrás, helyben ugrás, levegőbe boksizálás, gumipántos gyakorlat stb. Ha év közben nem edzed kitartásodat, ne csodálkozz, ha a portyán csak szenvedni fogsz, és úgy érzed, hogy a hátzszakod összenyom.



Reggeli torna, bemelegítő gyakorlatok

Reggel sok ember nehezen kel föl. Ha ébresztő van, igyekezz rögtön kiugrani a hálósákból és miután felöltöztél, egy pár tornagyakorlattal beindítani a vérkeringést. A reggeli torna célja, hogy a testedet megmozgassa, az izmokat fellazítsa, és hogy a játékban vagy a munkában ne tégy kárt magadban. Ezért a reggeli tornát négy részre osztjuk, melyeket már a portyázó próbában megismerted.

1. Nyújtás
2. Bemelegítés
3. Erősítés
4. Lazítás



Fontos, hogy a reggeli tornát is lassan kezdjük, nyújtózkodással. Igyekezzünk minden nagyobb izmot megmozgatni. Alvás alatt főleg a derék- és a nyakizom szenved. A nyújtózkodásnál fokozatosan növelj a nyújtást és ne rángatózva. Ilyenkor növeljük a hajlékonyságunkat is.

Utána jön a bemelegítés, amikor futunk vagy ugrálunk, amíg érezzük, hogy a szívünk rendesen ver. Ezt persze lehet egy fogócska keretében is csinálni, csak az a fontos, hogy mindenki mozogjon és senki se álljon.

A bemelegítés után jöhetnek az erőgyakorlatok vagy játékok.

A tornát zárjuk le egy rövid lazítással.

Aki nem tart reggeli tornát, annak fontos, hogy napközben, mielőtt sportolni, játszani vagy táncolni kezd, tartson egy bemelegítőt, különben könnyen megsérülhet, ha hidegek az izmai. Főleg, ha olyan játékokat játszotok, mint az Adj király katonát, vagy a foci.

Túrázás, portyázás

A portyázás a legjellemzőbb és legkedveltebb cserkésztevékenység. Manapság nevezik Trekking-nek és Hike-nak is, de az valójában nem ugyanaz, mint a portya. Mivel a portya kimondottan magyar szó és magyar szokás, főleg a kalandozás korszaka jut róla eszünkbe. Amikor portyázunk, nem csak céltalanul sétálunk, hanem a portyán mindig várnak feladatok is, melyeket az őrnek teljesítenie kell. Ezért célszerű, hogy mindig felkészülve induljatok portyázni. Legyen nálatok minden, amire egy cserkésznek szüksége lehet. Ha tüzet kell rakni, akkor nem kifogás, hogy nem mondta senki, hogy kell gyufát hozni. Ugyanis gyufának mindig lennie kell nálatok, ha portyára mentek. Ugyanez érvényes a késre, spárgára, ragtapaszra, ceruzára stb. (nézd meg az egyéni felszerelést a Táborozás címszó alatt).

Lehet, hogy a Portya útja előre be van jelölve egy térképen, de az is lehet, hogy útjeleket vagy útleírást kell követnetek. Mindenesetre nagyon fontos, hogy jól figyeljétek meg az utat. A legjobb, ha felváltva dolgoztok; az egyikőtök olvassa a térképet és mondja az irányt, a másik pedig ellenőrzi, hogy jó irányba haladtok-e. A többiek ilyenkor foglalkozhatnak mással, pl. lehet őrsi indulót költeni, titkos levelet megfejteni, stb.

Sohasem tudhatod előre, hogy milyen hosszú lesz a portya, ezért ne rohanjatok, de érdemes egy szaporább tempót tartani. Aki csak bandukol, azzal könnyen előfordulhat, hogy mire besötétedik, még nem ér célba, vagy már nincs ott az állomás, mikor megérkezik. Ezért igyekezzetek az állomásoknál enni és a szükségleteiteket elvégezni, és nem menet közben mindenki kedvéért külön-külön megállni, mert akkor nem tudtok haladni.

Az utóbbi időben elterjedt a mobiltelefon használata a portyákon. Az őrök



értékesítik egymást, hogy milyen állomások vannak, mi a feladat, hol lehet rövidíteni, stb. Ezek a „jó szándékú” tanácsok a portya lényegét veszik el, mégpedig azt, hogy váratlan helyzetekben is fel kell tudnod találni magad. Nem is beszélve arról, hogy a versenyszellemet tönkreteszi, és ugyanakkor előnyben részesíti egyik vagy másik őröt. Ezért a mobiltelefonodat csak vészhelyzetben használd, egyébként kapcsolj ki.

A portyával ellentétben a túrázásnak a következő jellemzői vannak:

- inkább idősebbek, vándorcserkészek számára van
- lehet több hetes, akár külföldön is
- nincsenek állomások, viszont a túra minden napra tartogat valami meglepetést
- az útvonalat a résztvevők maguk állítják össze; szálláshelyek nincsenek előre lefoglalva, hanem délután 3-4 óra felé kezdik el keresni a táborhelyet arra az éjszakára
- az egész felszerelést maguk viszik, az élelmiszert útközben vásárolják
- túrázni persze lehet biciklivel vagy kenuval is

Amit a cserkészletben éveken keresztül tanultál, azt itt mind használni tudod.

Teljesítménytúra:

Ez főleg gyakorlott és jó edzett cserkészeknek való, és ilyenkor nagyon fontos, hogy előtte is eddzed magad, és hogy a felszerelésed is rendben legyen.



TIPP:

A kulacsodba mindig sima vizet tölts! Vagy próbáltál már kólával vagy málnaszörppel fogat mosni, sebet tisztítani vagy levest főzni? **A következő 100 tippet a túrázáshoz szerezd meg magad a táborokban és a portyákon.**

Ostorozás

Az ostor szinte minden olyan népnél létezik, amelyek állatokat tartottak. Magyarországon a csikósok még a mai napig is használják a karikás ostort. De az ostor nem csak munkaeszköz, hanem fegyver is. Rózsa Sándor betyárjai ostort használtak, hogy más lovasokat lerántsanak a lóról, illetve drótot fontak a végébe és úgy csaptak az ellenfél arcába. Az ostort szakrális eszközként is használják, mégpedig télüzéskor.

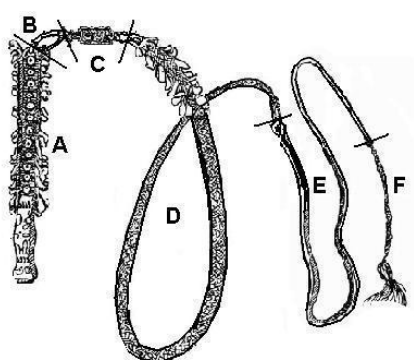
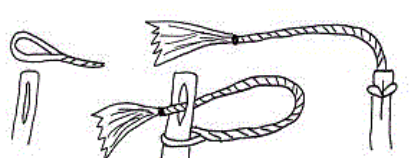
Több magyar eszköznek is sajátossága, hogy három funkciója is van: munkaeszköz, fegyver és szakrális kellék. Ilyen például a fokos is.

| | |
|--|--|
|  | <p>A karikás ostor részei</p> <p>A: nyél, amely fából van, faragásokkal díszített</p> <p>B: nyakló, amin forog a test</p> <p>C: vendégnyak, 1-7 darab is előfordulhat. Bár súlyt ad az ostortestnek, mégis inkább dísznek számít.</p> <p>D: test, amely bőrből van fonva. Vastagon kezdődik és elvékonyodik. Ez az ostor titka.</p> <p>E: csapósíj, amely a testbe belefert, vagy a hurokra erősített vékony bőrsíj.</p> <p>F: sudár, madzgból sodort bolyhos vég.</p> |
|  | <p>A sudár felkötése</p> <p>Mivel a sudár cserdítés közben elkopik, rendszeresen kell pótolni. A sudárt sima spárgából kötöd úgy, hogy megfelezed, és a két végét összesodrod.</p> <p>Vészhelyzetben használhatsz sima spárgát is, melynek a végére csomót kötsz.</p> <p>Sudár nélkül ne használd az ostort.</p> |
|  <p style="text-align: center;">gulyás</p> <p style="text-align: center;">kanász</p> <p style="text-align: center;">csikós</p> | <p>Cserdítések</p> <p>A gulyás talán a legismertebb cserdítés és nagyon hangos. Az ostort a forgatás irányával ellentétesen visszarántod, ami által a sudár kicsap és nagyot durran. A durranás azért van, mert a sudár ebben a pillanatban felgyorsul a hangsebesség fölé és egy hangrobbanás keletkezik.</p> <p>A kanász szintén nagyon hangos. Arra ügyelj, hogy az ostor valóban előtted csattanjon, ne pedig a hátad mögött vagy a földön.</p> <p>A csikós a legnehezebb technikájú, nem annyira hangos, viszont az állatok terelésére alkalmas. A körben mozgó ostort rövid csuklómozgással felgyorsítod, ami által elől csattan. Leginkább ahhoz a mozdulathoz hasonlít, amikor egy lapos kővel kacsázunk a víz tetején.</p> <p>Tanulj meg te is legalább egy módon cserdíteni, mégpedig jobb és bal kézzel is. Vigyázz, hogy senkit ne csapj meg ostorral, lehetőleg magadat se.</p> |

Néptánc

A magyar néptáncművészet nagyon gazdag. Tanuld meg az alaplépéseket, figurákat, és hogy melyik tájegységnek mi a jellegzetessége. Ezt általában a regös cserkészletben vagy egy tánc csoportban tudod megtanulni. Manapság a világhálón is rengeteg anyag van. A néptáncot az 1920-as években kezdték el kutatni.

Legrégibb táncaink:

1. Lánç-, füzér- és körtáncok
2. 16-17. századi fegyvertáncok
3. A 18-19. századi verbunkos és csárdás az újabb korszakot képviselik

| | |
|----------------------|--|
| a. Leánykörtánc | Énekszóval járlák. Karikázó: zárt, szabályos körben járlák, énekszóra. Tempója lassú és friss csárdás. |
| b. Vegyes körtánc | Az erdélyi "magyar" és körçsárdás. Kifejezetten mulatsági táncok, sohasem énekelnek hozzá. |
| c. Fegyvertáncok | Hajdútánc: fegyver/kard, szekerce forgatásával táncolták egyedül vagy csoportban. Dudával, töröksípval és hegedűvel kísérték. Kanásztánc: átalakult maradványa a botoló és a kanásztánc. Ugrós: eszköz nélküli tánc, lakodalmi menettánc. Szóló, páros vagy csoportos tánc. Dús: rábaközi ugróstánc. |
| d. Legényes | Kalotaszeg és a Mezöség vidékének férfítánc. Járlák szólóban vagy csoportosan. A lányok a tánc alatt csujogatnak. |
| e. Régi páros táncok | Ilyen tánc a lassú magyar, a kettős, a gyimesi csángók táncai. |
| f. Verbunk | Toborzótánc, a verbuválás korszakából való. Korábban kötetlen tánc volt, később táncvezető irányította. Csoportosan táncolják. |
| g. Csárdás | Nevét, nemzeti jellegét a reformkorban nyerte el. Leginkább kétlépéses, illetve lüktető hullámozás, félrefordulás vagy átvétös motívum jellemzi. |



Tájékozódási futás

A tájékozódási futás ma már olimpiai sport. A lényege az, hogy térkép és iránytű segítségével meg kell találni minél több állomást az erdőben, persze időre és futva. Ez a sport a cserkészeknek is igen alkalmas. Több fajtája is van.

Standard

Az állomások egy pályán vannak kihelyezve. Minden állomást el kell érni, de az utat mindenki maga választja. Árkon-bokron átvágni persze szabad. A leggyorsabb nyer.

Pontokra

Sok állomás van kirakva. Minél messzebb van egy állomás, annál több pontot ér. Egy megadott időn belül kell minél több pontot szerezni. Az nyer, aki a legtöbb pontot gyűjtötte. Egyforma pontszámnál a gyorsabb idő nyer. Azt, aki az időkeretet túllépi, pontlevonással büntetik.

Csillag

Az állomások csillagformában vannak elhelyezve, azaz mindig vissza kell menni a kiindulópontához és onnan indulni a következőhöz.

Az állomás és a szöges csipesz

Az állomásokat általában valamilyen színes szalaggal jelölik, és rajta van az állomás száma, hogy ellenőrizni tudd, jó helyen jársz-e. Rajta van a dátum is, hogy nehoggy összetéveszd egy régi versenynek az állomásával. Az állomásokat egy kicsit eldugják, legalábbis úgy, hogy ne lehessen már messziről észrevenni.

A tájékozódási futásnál minden állomáson lóg egy csipesz sok kis szöggel. Ezzel kell kilyukasztani a menetlapot, ami igazolja, hogy valóban ott jártál. Szöges csipesz helyett használnak pecsétet vagy speciális lyukasztót is.

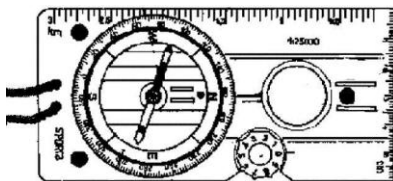
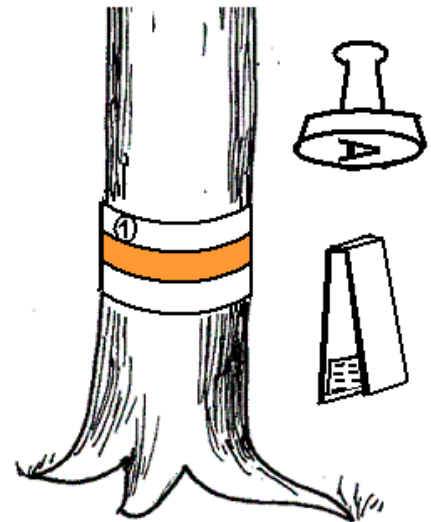

Tájékozódási futásnál a laptájélot általában csak arra használják, hogy a térképet betájolják. Hosszabb tájolásokra nincs idő.

Egyéb hasznos, érdekes gyakorlati tudnivalók

A kerékpár részei



Módszertani játékok

A testneveléshez módszertani játék nem szükséges, hisz maga a sport is egy nagy játék és kihívás. Inkább arra törekedjétek, hogy jó kedvvel és szívesen mozogjanak a cserkészek. Ehhez ötletes játékok, kalandos portyák és izgalmas versenyek kelljenek. De ugyanakkor fontos a rendszeresség és a kitartás, mert e nélkül nem lehet eredményt elérni sem a sportban, sem a néptáncban, sem az íjászatban vagy az ostromzásban.

Váltóversenyek

Ezek főleg nagy tömeg esetén alkalmazhatók. Egy csoport legkevesebb 3, legtöbb 20 cserkészből áll. A csoportot kétfelé is lehet osztani, vagy indulhatnak egy oldalról, és futás közben meg kell kerülniük egy fordulópontot. Az a csoport, amelyik kész, leül. Ebből lehet látni, hogyha végeztek. Fontos az is, hogy a váltások szabályosan történjenek, és a következő ne induljon el túl hamar. A váltóversenyek változatossága abban rejlik, hogy milyen akadályok szerepelnek benne: pl. futni, hátrafelé futni, négykézláb futni, békaugrással, egy lábon, talicskázva, zsákban ugrással, rákmenetben, krumplit vinni egy kanálon a szájban, súlyt cipelni, bottal labdát hajtani, stb.

Ezenkívül lehet a fordulónál is feladatot szabni: egy pohárban vizet vinni és beleönteni egy üvegbe. Kinek lesz előbb tele az üvege? Gyertyát gyújtani minden alkalommal. Kinek ég el előbb az összes gyertyája?

Tízszer megpördülni és visszafutni (aki még bír).

Megkötni egy megadott csomót.

Vagy lehet csoportosan is futni: hordággal, ló és lovag módjára, talicskázva, betegszállítással, összekötött lábakkal, hosszú deszkán állva, stb.

Sötétben is lehet váltóversenyt szervezni. Ilyenkor a fordulópontot gyertyával jelöljük ki.

NÉPDALGYŰJTEMÉNY

GYEREKDALOK ÉS MOZGATÓS DALOK

A bundának nincs gallérja

A bundának nincs gallérja, mégis bunda a bunda.

Ihaj bunda, tyuhaj bunda, mégis bunda a bunda.

Ihaj bunda, tyuhaj bunda, mégis bunda a bunda.

Kifordítom, befordítom, mégis bunda a bunda.

Ihaj bunda, tyuhaj bunda, mégis bunda a bunda.

Ihaj bunda, tyuhaj bunda, mégis bunda a bunda.

Ha megázik is a bunda, mégis bunda a bunda.

Ihaj bunda, tyuhaj bunda, mégis bunda a bunda.

Ihaj bunda, tyuhaj bunda, mégis bunda a bunda.

A macskának négy a lába, ötödik a farkincája

A macskának négy a lába,
ötödik a farkincája deredededde,
deredededde
derededde dedde de

Azon megyünk Móduvába
Móduvának országába, deredededde,
deredededde
derededde dedde de.

A horgosi csárda ki van festve

A horgosi csárda ki van festve.
Oda jár a cimbalmos a cimbalával
cimbalmozni minden este.
Kocsmárosné azt hiszi, hogy a lányát
elveszi, egy valaki,
Hej egy valaki.

A horgosi csárda ki van festve.
Oda jár a hegedűs

Oda jár a furulyás
Zongorás,
Citerás.

Az én zubbonyomra tíz gomb van felvarrva

Az én zubbonyomra tíz gomb van felvarrva,
Tíz gomb van felvarrva az én zubbonyomra.
Ha nincs rajta tíz gomb, nem az én
zubbonyom
(Mert) az én zubbonyomra tíz gomb van
felvarrva.

Cifra palota, zöld az ablaka

Cifra palota, zöld az ablaka,
Gyere ki te tubarózsa, vár a viola.
Kicsi vagyok én, majd megnövök én,
Eszteendőre, vagy kettőre, huszár leszek én.

Hess, légy, ne szállj rám, beteg vagyok én,
Szeret engem az én rózsám, meggyógyulok
én.

Debrecenbe kéne menni

Debrecenbe kéne menni
pulykakakast kéne venni
Megállj kocsis, lyukas a kas!
Kiugrik a pulykakakas!

Debrecenben csoda esett:
két kiskakas összeveszett!
Én a kakasod nem bánom,
csak az enyémet sajnálom.

Én elmentem a vásárba fél pénzzel

Én elmentem a vásárba fél pénzzel,
Tyúkot vettem a vásárban fél pénzen,
Tyúkom mondja kity-rá-kotty,
Kárikittyom, édes tyúkom mégis van egy fél
pénzem.

Én elmentem a vásárba fél pénzzel,
Csirkét vettem a vásárban fél pénzen,
Csirkém mondja csip-csip-csip,
Tyúkom mondja kity-rá-koty,
Kárikittyom, édes tyúkom mégis van egy fél
pénzem.

Kakasom mondja ku-ku-ri-kú,
Récém mondja rip-haj-nal,
Pulykám mondja dan-da-ru,
Ludam mondja gi-gá-gá,
Disznóm mondja rőf-rőf-rőf,
Juhom mondja be-be-be,
Kecském mondja mek-mek-mek,
Csikóm mondja nyi-ha-ha,
Elfogyott a fél pénzem.

Ez az egyenes, ez a görbe, ez pedig a fakereke

Ez az egyenes, ez a görbe, ez meg itt a fakereke!

Egyenes, görbe, fakerék, ó mi szép
Jaj de szép, ez a háromlábú szék.
Ez a kés, ez a villa
Ez meg itt a koppantója
Kés, villa, koppantója
Egyenes, görbe, fakerék, ó mi szép
Jaj de szép, ez a három lábú szék.

Ez az óra, ez a lánc
Ez meg itt a mutatója
Óra, lánc, mutatója...
(előzőek ismétlése)

Ez a gólya, ez a lába
Ez meg itt a hosszú csőre...
(előzőek ismétlése)

Ez a Józsi, ez a fia
Ez pedig az unokája...
(előzőek ismétlése)

Ez itt bor, ez pálinka,
Ez pedig a boros Miska...
(előzőek ismétlése)

Faluvégen van egy ház

Faluvégen van egy ház, faluvégen
új idrom fidrom, gálica szikszom,
van egy ház.

Abban lakik egy asszony, abban lakik
új idrom fidrom, gálica szikszom,
egy asszony.

Van annak egy szép lánya, van annak egy
új idrom fidrom, gálica szikszom,
szép lánya.

Julcsa annak a neve, Julcsa annak
új idrom fidrom, gálica szikszom,
a neve.

Sütött Julcsa pogácsát, sütött Julcsa
új idrom fidrom, gálica szikszom,
pogácsát.

A Pistának odaadta, a Pistának
új idrom fidrom, gálica szikszom,
odaadta.

A Pista azt megette, a Pista azt
új idrom fidrom, gálica szikszom,
megette.

A hideg is kilelte, a hideg is
új idrom fidrom, gálica szikszom,
kilelte.

Eltemették a Pistát, eltemették
új idrom fidrom, gálica szikszom,
a Pistát.

A sírkőre ráírták, a sírkőre
új idrom fidrom, gálica szikszom,
ráírták - HOGY

Falu végén van egy ház, falu végén
új idrom fidrom gálicaszikszom
VOLT EGY HÁZ!

Felmásztam az eperfára

Felmásztam az eperfára,
Beakadt a gatyám szára.
Gyere, rózsám, azt a rézangyalát,
Akaszd ki a gatyám szárát.

Házasodik a tücsök, szúnyog lányát kéri

Házasodik a tücsök, szúnyog lányát kéri,
Csiszeg csoszog a tetű, násznagy akar
lenni.

Oda ugrik a bolha, vőfély akar lenni,
Mindenféle csúf bogár vendég akar lenni.

Gólya volt a szekundás, kis béka a flótás,
Dongó darázs a brúgós, pulyka volt a
prímás.

Táncba ugrik a majom, megjárja a polkát,
Híres betyár a bagoly, lesi a hurkáját.

Farkas volt a mézárós, hat ökröt levágott,
A mellé még malacot ötvenet megfojtott.
Kecske volt a szakácsné, jó gulyáshúst
főzött,
Míg az ebéd elkészült, a tücsök megszökött!

Hej pipirke, pipirke

Hej pipirke, pipirke, ez a szarka tánca
Csepű, lapu, kenderfű,
ez a fordulása.
Török bársony süvegem
katonadal
Török bársony süvegem
Most élem gyöngyéletem
Balog Ádám a nevem,
Ha vitéz vagy, jer velem.
Fakó lovam a Murza
Lajta vizét megússza
Bécs alját ha nyargalja
Császár azt megsiratja.

Hej, sár elő

Hej, sár elő, sár elő,
Sánta béka állj elő.
Hej, sár elő, sár elő,
Sánta béka állj elő.
Víg nóta. Tánc nóta.
Búja nincsen, aki hallgatja.

Két tyúkom tavalyi

Két tyúkom tavalyi, három harmadévi,
Hajtsd haza, Juliskám, zabot adok néki.
Pite sárga, pite búbos, pite mind a három,
Az uram is itthon vagy, nincsen semmi
károm.

Két tyúkom tavalyi, három harmadévi,
Hajtsd haza, Juliskám, zabot adok néki.
Ha tudtátok, hogy az enyém, mért adtatok
enni?
Azér' adtunk komámasszony nem hagytuk
elveszni!

Megfogtam egy szúnyogot

Megfogtam egy szúnyogot, nagyobb volt
egy lónál,
Kisütöttem a zsírját, több volt egy akónál.

Aki eztet elhiszi, szamarabb a lónál,
Aki eztet elhiszi, szamarabb a lónál.

Megy a gőzös, megy a gőzös Kanizsára

Megy a gőzös, megy a gőzös Kanizsára,
Kanizsai, Kanizsai állomásra,
Elöl ül a masinista,
Ki a gőzöst, ki a gőzöst igazítja.
Kalauz bácsi, kalauz bácsi, kérem szépen,
a nagyapám Debrecenben lakik nékem.
Vigyen engem, el hozzája,
én vagyok a legkedvesebb unokája.

Sári néni papucs, kint maradt a kapuban

Sári néni papucs, kint maradt a kapuba
Sej, ha tudna, tenne róla, hogyha tudna,
tenne róla.

Sárga a liba bögye, a bögye, nincsen, aki
megegye, megegye
Sej, ha tudna...

Három bokor saláta, saláta, nincsen aki
kapálja, kapálja, sej ha tudna.
Sej, ha tudna...

Száraz tónak nedves partján

Száraz tónak nedves partján döglött béka
kuruttyol.
Hallgatja egy süket ember, ki a vízbe
lubickol.
Sej, haj, denevér, bennünk van a kutyavér,
Sej, haj, denevér, biciklizik az égér.

Vak meglátja, hogy kiugrik, sánta
utánaszalad.
Kopasz ember haját tépi, a néma meg
óbégat.
Sej, haj, denevér, bennünk van a kutyavér,
Sej, haj, denevér, biciklizik az égér.

Virágéknál ég a világ

Virágéknál ég a világ,
Sütik már a rántott békát.
Zimmezum, zimmezum,
Rece fice bum-bum-bum.

Bíró Marcsa odakapott,
Békacombot ropogtatott,
Zimmezum, zimmezum,
Rece fice bum-bum-bum.

Puskás Gábor későn futott,
Neki csak a füle jutott.
Zimmezum, zimmezum,
Rece fice bum-bum-bum.

GYORS DALOK

A csizmám elkopott, szeretőm elhagyott

||: A csizmám elkopott, szeretőm elhagyott.

:||

||: Mezítláb járhatok, de szeretőt hol kapok?

:||

||: Mezítláb járhatok, de szeretőt hol kapok?

:||

||: Aki így elfogad, s arcomra csókot ad. :||

||: Engedje jó anyám, hogy felvegyem új

ruhám! :||

||: Hátha ma erre jó, s mihozzánk béköszön?

:||

||: Hátha ma erre jó, s mihozzánk béköszön

:||

||: Az a derék legény, akire várok én. :||

||: Jó estét, jó estét, adj Isten jó estét. :||

||: Eljössz-e énvelem, eljössz-e kedvesem?

:||

||: Nem megyek, nem megyek, csizmába'
nem megyek. :||

||: De mezítláb elmegyek, de mezítláb
elmegyek. :||

A főutcán, a főutcán, végig menni nem merek

A főutcán, a főutcán végigmenni nem
merek, nem merek

Mert azt mondják, mert azt mondják, hogy
szeretőt keresek.

||: Pedig hát nem kell nékem, van már
nékem

Kökényszemü kis barna (nagy marha) ha ha
ha

Jobb válláról a bal vállára,
bal válláról a jobb vállára göndörödik a haja.

:||

A juhásznak jól megy dolga

A juhásznak jól van dolga,
Egyik dombról a másikra.
Terelgeti nyáját, fújja furulyáját,
Bú nélkül éli világát.

Ha megunja furulyáját,
Előveszi bőrdudáját.
Belefújja búját a birka bőrébe,
Szélnek ereszti belőle.

Tej, túró az eledele.
Száras kenyér van melléje.
Vizet iszik rája, rágyújt a pipára,
Mégis piros az orcája.

A malomnak nincsen köve

A malomnak nincsen köve, mégis lisztet jár,
Mégis lisztet jár,
Tiltják tőlem a rózsámat, mégis hozzám jár,
Tiltják tőlem a rózsámat, mégis hozzám jár.

Adjad rózsám a kezedet, forduljunk egyet,
Forduljunk egyet,
Aztán menjünk ki a kertbe, és szedjünk
meggyet,
Aztán menjünk ki a kertbe, és szedjünk
meggyet.

A szegedi csikós lent itat a Tiszán

A szegedi csikós lent itat a Tiszán
Tizenhárom arany csengő cseng a csikó
nyakán
A babája, Kati, lent lakik a tanyán
Tizenhárom fodros szoknya leng a derekán
Tizenhárom fodros szoknya, kerek akár a
káposzta
A szegedi csikós lent itat a Tiszán.
Tizenhárom ezüstcsengő cseng a csikó
nyakán.

A Vargáék ablaka, rózsával van kirakva

A Vargáék ablakja,
Rózsával van kirakva, kirakva
Kirakva, kirakva, de kirakva.

Azért van az kirakva:
Garzó Péter jár ide, jár oda,
Jár ide, jár oda, de jár oda.

Hej, te Julcsa, gyere ki!
Vár már Péter ideki, ideki,
Ideki, ideki, de ideki!

Tudnám én azt, ha várna,
Mert a szívem dibegne, dobogna,
Dibegne, dobogna, de dobogna.

Adott Isten szekeret

Adott Isten szekeret,
szekeremnek kereket,
Üvegemnek feneket,
Abból iszom eleget.

A doktor is azt mondta,
Vizet ne igyak soha,
Mert a vízben béka van,
Életemnek vége van.
Vizet igyék már a ló,
Mert az a lónak való.

**Által mennek én a Tiszán ladikon,
ladikon, de ladikon**

Által mennék én a Tiszán ladikon, ladikon,
de ladikon.
Ott lakik a, ott lakik a galambom, ott lakik a
galambom.
Ott lakik a városban, a harmadik utcában.
Piros rózsza, kék nefelejts, ibolya virít az
ablakában.

Által mennék én a Tiszán, nem merek, nem
merek, de nem merek.
Attól félek, hogy a Tiszába esek, hogy a
Tiszába esek.
Lovam hátán sejhaj, félre fordul a nyereg,
A Tiszának hajjai közt elveszek, a babámé
nem leszek.

Béreslegény, jól megrakd a szekeret

Béreslegény, jól megrakd a szekeret,
Sarjútüske böködi a tenyered.
Mennél jobban böködi a tenyered,
Annál jobban rakd meg a szekeredet.

Béreslegény mezítláb ment szántani,
A csizmáját otthon hagyta vasalni.
Kilenc kovács nem merte elvállalni,
Mert nem tudott rózsás patkót csinálni.

Csipkefa bimbója, kihajlott az útra

Csipkefa bimbója kihajlott az útra,
Rida, rida, bum-bum-bum, kihajlott az útra.

Arra ment, Jánoska, szakajt egyet róla,
Rida, rida, bum-bum-bum, szakajt egyet
róla.

Csütörtökön virradóra

Csütörtökön virradóra,
Megy a kislány a folyóra,
||:Kezét-lábát mossa,
Meg is szappanozza
A folyóba :||

Elvitte a víz a szappant,
Utána küldte a kappant,
||: Míg a kappan mászott,
A szappan elázott
A folyóba :||

Elmennék én tihozzátok
De szemetes az szobátok
||:Söpörd ki a házad,
Csókolom a szádat
Minden este :||

Dombon van a babám

Dombon van a babám :|| nádfedeles háza.
Akármerre járok :|| mindig oda látok.
Bár ne volna dombon, hogy ne látnék oda,
Hogy ne látnék én el oda.
Az árva szívemnek, a bánatos szívemnek
Százszor könnyebb volna.

Egy boszorka van, három fia van

Egy boszorka van,
Három fia van.
Iskolába jár az egy
A másik bocskort varrni megy
A harmadik ül a padon,
A dudáját fújja nagyon
Dana, dana dan,
De szép hangja van.

Erdő, erdő, erdő, marosszéki kerek erdő

Erdő, erdő, erdő, marosszéki kerek erdő,
Madár lakik benne,
Madár lakik tizenkettő.
Cukrot adnék annak a madárnak,
dalolja ki nevét a babámnak.
Csárdás kisangyalom,
Érted fáj a szívem nagyon.

Erdő mellett nem jó lakni

Erdő mellett nem jó lakni,
Mert sok fát kell hasogatni.
II:Tizenhárom ölet, meg egy felet,
Öleljen meg, aki szeret. :||

Este jó, szürkül bé

Este jó, szürkül bé,
Tűzhelyeket seperj bé!
Mert nem tudod, ki jó bé,
Mert nem tudod, ki jó bé.

Este ki béjött vót,
Kilenc almát hozott vót,
Mind a kilenc piros vót,
A legény is egy jó vót.

Este ki béjött vót,
Kilenc almát hozott vót,
Mind a kilenc rohadt vót,
A legény is egy rossz vót.

Fán terem a szegfűszeg

Fán terem a szegfűszeg,
A legénynek soha sem hiszek
Mert a legény leánycsaló
Akasztófára való.

Félre bánat, félre bú, bolond, aki szomorú

Félre bánat, félre bú,
Bolond, aki szomorú,
Lám én milyen víg vagyok, (hahaha)
lám, én milyen víg vagyok,
A szeretőm elhagyott (a marha).

Ha elhagyott, hagyjon is,
Megélek én magam is,
Mint a bazsarózsa is (az is)
mint a bazsarózsa is,
kinyílik az maga is.

Sűrű csillagos az ég,
Majd eszedbe jutok még,
de már akkor késő lesz (sajnálom).
De már akkor késő lesz,
mert a szívem másé lesz (ha lesz is lesz)!

Harangoznak a toronyba'

Harangoznak a toronyba,
Megy a király a templomba.
Arany csákó a fejében,
Magyarország a szívében.

A rókának nincs nadrágja,
Mert a posztó igen drága.
Ha a posztó olcsóbb volna,
A rókán is nadrág volna.

Gyertek, menjünk vendégségbe,
Három hétig tart egy végbe.
Vigyünk el egy rosta vizet,
A nagyharang majd megfizet.

Kiment a ház az ablakon,
Utána ment a vénasszony.
Zsuppot kötött a hátára,
Úgy ballagott a vásárra.

Hej, Vargáné káposztát főz

Hej, Vargáné káposztát főz,
Kontya alá ütött a gőz,
Hányja-veti fakalánját,
Kinek adja Zsuzsa lányát?

Nem adja az más egyébnek:
Gara István ökelmének,

Még akkor neki ígérte,
Mikor bölcsőben rengette.

Nem ettem én ma egyebet,
Csak egy köcsög aludttejet.
Azt is csak úgy kalán nélkül,
Megélek én a lány nélkül.

Hol jártál az éjjel, cinegemadár

Hol jártál az éjjel, cinegemadár?
Ablakodba háltam, kedves violám.
Miért be nem jöttél, cinegemadár?
Féltem az uradtól, kedves violám.

Nincs itthon az uram, cinegemadár,
Gemenci erdőben hidakat csinál.
Jó lovai vannak, hamar hazaér,
Jaj lesz neked, Rózsám, hogyha nálam ér!

Rossz lovai vannak sosem ér haza,
Mulathatunk, Rózsám, egész éjszaka!

Hull a szilva a fáról

Hull a szilva a fáról,
most jöttem a tanyáról.
Sej haj, ica, rica, kukorica derce.

Egyik ága lehajlott,
A szeretőm elhagyott.
Sej haj, ica, rica, kukorica derce.

Ha elhagyott egy évre,
Elhagyom én kettőre.
Sej haj, ica, rica, kukorica derce.

Ha elhagyott kettőre,
Elhagyom én örökre.
Sej haj, ica, rica, kukorica derce.

Kiskalapom fekete,
Páva tolla van benne.
Sej haj, ica, rica, kukorica derce.

Kicsiny a hordócska, jó bor terem benne

Kicsiny a hordócska,
Jó bor terem benne,
Dil, dul, dalala,
Dida rida dil, dul, dalala.

Nem iszom belőle,
Részeg leszek tőle,
Dil, dul, dalala,
Dida rida dil, dul, dalala.

Kispiricsi falu végén

Kispiricsi falu végén folyik el a kanális.
Enyém leszel kis angyalom, ha bánja az
anyád is!

Cin, cin, cillárom, de beteg a virágom.
Cin, cin, cillárom, de beteg a virágom.

Mind megitták a pálinkát, nem tudtak
hazamenni.

Kispiricsi falu végén kocsit kellett fogadni.
Cin, cin, cillárom, de beteg a virágom.
Cin, cin, cillárom, de beteg a virágom.

Le az úton, le, le, le

Le az úton, le, le, le, le, le, le
Szeretőm eleibe, leibe,
Le az úton, le, le, le,
Le az úton, le, le, le,
Szeretőm eleibe.

Engem vesz az ölibe, ölibe,
Másnak néz a szömibe, szömibe. refrén

Ne nézz reám, ne kacagj, ne kacagj,
Mert a szívem megszakad, megszakad.
refrén

Reám néztél kacagál, kacagál
Nálam nélkül maradál, maradál. *Refrén*

Megismerni a kanászt cifra járásáról

Megismerni a kanászt cifra járásáról,
Elöl fűzött bocskoráról, tarisznyaszíjáról.

Hej !
Élet, élet, kanászélet, ez aztán az élet,
Ha megunom magamat, magam is úgy élek.

Nád a házam teteje, teteje

Nád a házam teteje, teteje,
Rászállott a cinege, cinege.
Hess le róla cinege, cinege,
Mert beszakad a teteje, teteje.

Ha beszakad, mi lesz véle?
Sárga lábú cinege, cinege,
Hess le róla cinege, cinege,
Mert beszakad a teteje, teteje.
Nád a házam cinege, cinege,
Rászállott a teteje, teteje.
Hess le róla teteje, teteje,
Mert leszakad a cinege, cinege.

Ha leszakad, mi lesz véle?
Sárga lábú teteje, teteje.
Hess le róla teteje, teteje,
Mert leszakad a cinege, cinege.

Piros alma csüng a, csüng az ágon

Piros alma csüng a, csüng az ágon
Én meg a rózsámat várom.
||: Olyan édes volt a csókja
Mint ha legalább is a hatvani cukorgyáros
legkisebbik
leányának legédesebb csókja volna :||

Réten, réten, sej, a keresztúri réten

Réten, réten, sej, a keresztúri réten,
Elvesztettem a zebre való késem,
Késem után a karikagyűrűmet,
Azt sajnálom, nem a régi szeretőmet.

Este, este, sej de este akar lenni,
Ez a kislány haza akar menni,
Haza menne, de nincs kísérője,
Elkísérem, leszek én a szeretője.

Szélről legeljetelek

Szélről legeljetelek, fának ne menjetelek,
Mert ha fának nekimentek,
Fejeteiket beveritek,
Szili-kút, Szanyi-kút, szentandrászi Sobri-kút.

Télen-nyáron jókedvem van

Télen-nyáron jó kedvem van, az ördög fog
búsulni.
Nincsen szebb, mint tábortűznél
hajdútáncot járni.
Elszakadt a csizmám szára,
Jó kedvem van, az ördög bánja,
Majd hoz újat a Mózsai...
Pandurandú randandóri...

Tizenhárom fodor van a szoknyámon

Tizenhárom fodor van a szoknyámon,
Azt gondoltam, férjhez megyek a nyáron.
De már látom, semmi se lesz belőle,
Tizenkettőt levágotok belőle.

Tizenhárom veréb ugrál a jégen,
Azt gondoltam, férjhez megyek a télen.
De már látom, semmi se lesz belőle,
Tizenkettőt elhessentek belőle.

Barna kislány jól meggondold magadat,
Hová teszed le a leánysorodat.
Gyöngyvirágos oltár elé leteszed,
Onnan többé soha fel nem veheted.

Úgy tetszik, hogy jó helyen vagyunk itt

Úgy tetszik, hogy jó helyen vagyunk itt,
úgy tetszik, hogy máskor is voltunk itt.
Mulassunk hát egy vagy két óráig,
Végbúcsúnkat még ki nem adják itt!

Végbúcsúnkak hamar vége lészen,
Szegénylegény akármerre mégyen.
Akarmerre fordítja kalapját,
Szegény legény így éli világát.

Varga Julcsa bő szoknyája, huju-juju-jujuj

Varga Julcsa bő szoknyája huju-juju-jujuj,
Beakadt a csipkefába, hoppondaré hop hop
hop.

Nem a csipkefa fogta meg huju-juju-jujuj,
Garzó Pista markolta meg, hoppondaré hop
hop hop.

Ereszd Pista a szoknyámat huju-juju-jujuj,
Nem szomorítsd az anyámat, hoppondaré
hop hop hop.

Meg van az már szomorítva huju-juju-jujuj,
Fekete gyászba borítva, hoppondaré hop
hop hop.

Vékony deszka, de vékony deszka

Vékony deszka-, de vékony deszka-, de
vékony deszkakerítés

Átlátszik a (cika), átlátszik a (cika), átlátszik az ölelés

||: Hogy merted ezt megtenni, galambom, más babáját szeretni

Szeretni, 1x, de 2x, de 4x, de 7x, de 24x ölelni? :||

Vékony héja, de vékony héja

Vékony héja, de vékony héja, van a piros almának,
Szép szeretője és jó szeretője van a magyar huszárnak,
Szép szeretője, de vékony karcsú a dereka, dereka
Jobb válláról a bal vállára, bal válláról a jobb vállára,
Sej, haj, göndörödik a haja, de a haja.

Vörös dió levele, le az úton le, le, le

II: Vörös dió levele, le az úton le, le, le :II
Nyáron iszom borvizet, farsangra fenyővizet,
Farsangra fenyővizet.

II: Vörös dió levele, le az úton le, le, le: II
Láttam a babám anyját elveszem a leányát,
Elveszem a leányát.

II: Vörös dió levele, le az úton le, le, le :II

Szépen szól a cimbalom, zengi, lesz lakodalom,
Zengi, lesz lakodalom.

II: Vörös dió levele, le az úton le, le, le :II

Zöldre van a, zöldre van a rácsos kapu festve

Zöldre van a, zöldre van a rácsos kapu festve.

Oda járok minden áldott este.

Kisangyalom, nem győztelek várni, mégegyszer várni,

Be kellett a, be kellett a rácsos kaput zárni (riglizni).

A csitári hegyek alatt

A csitári hegyek alatt régen leesett a hó.
Azt hallottam, kisangyalom, véled esett el a ló.

Kitörted a kezedet, mivel ölelsz engemet?

Így hát, kedves kisangyalom, nem lehetek a tied.

Amoda le van egy erdő, jaj de nagyon messze van,
Közepibe, közepibe két rozmaringbokor van.
Egyik hajlik a vállamra, másik a babáméra,
Így hát kedves kisangyalom, tied leszek valaha.

Amott látok az ég alatt egy madarat röpködni,
De szeretnék a rózsámnak egy levelet küldeni,
Röpködj madár, ha lehet, vidd el ezt a levelet,
Mond meg az én galambomnak, ne sirasson engemet!

Ablakomba, ablakomba besütött a holdvilág

Ablakomba, ablakomba besütött a holdvilág.
Aki kettőt, hármat szeret, sosincs arra jó világ.

Lám, én csak egyet szeretek, mégis de sokat szenvedek.

Az az álnok béres legény csalta meg a szívemet.

Az árgyélus kismadár nem száll minden ágra

Az árgyélus kismadár nem száll minden ágra,

Én sem fekszem mindenkor szép paplanos ágyba.

Szállj le, szállj le, gyöngye kis madárka,
Szánj meg, bánj meg, gyöngye kis madárka!

Az én kedves vacsorám csak egy piros alma,

Az én vetett nyoszolyám csak egy marék szalma.

Szállj le, szállj le, gyöngye kis madárka,
Szánj meg, bánj meg, gyöngye kis madárka!

Csillagok, csillagok, szépen ragyogjatok

Csillagok, csillagok, szépen ragyogjatok
A szegény legénynek utat mutassatok
Mutassatok utat, a szegény legénynek
Nem találja házat a szeretőjének.

Elmegyek, elmegyek, hosszú útra megyek

Elmegyek, elmegyek
Hosszú útra megyek.
Hosszú út porából
Köpönyeget veszek.

Búval és bánattal
Kizsinóroztatom,
Sűrű könnyeimmel
Kigomboztattatom.

Fúdd el jó szél, fúdd el
Hosszú útnak porát,
Hosszú útnak porát,
Az én szívem búját.

Elmúlt egy nap

Elmúlt egy nap, felejtsd el hát, minden búját,
Jó éjszakát.

Erdő mellett estvéledtem

Erdő mellett estvéledtem,
Subám fejem alá tettem,
Összettem két kezemet,
Úgy kértem jó Istenemet.

Én Istenem, adjál szállást,
Már meguntam a járkálást,
A járkálást, a bujdosást,
Az idegen földön lakást.

Adjon Isten jó éjszakát,
Küldje hozzánk szent angyalát,
Bátorítsa szívünk álmát,
Adjon Isten jó éjszakát!

Este van már, késő este

Este van már, késő este.
Pásztortüzek égnek messze.
Messze, messze, más határon,
Az alföldi rónaságon.

A faluban minden csendes.
Még az éjmadár sem repdes.
Nyugodalom lakik benne,
Mintha temetőkert lenne.

Fölszántom a császár udvarát

Fölszántom a császár udvarát,
Belévetem hazám búbaját.
Hadd tudja meg császár fölsége:
Mi terem a magyar szívébe?

Bánat terem abban, búvetés.
A magyar élete szenvedés.
Áldd meg, Isten, császár fölségét,
Ne sanyargassa magyar népét!

Harangoznak Szebenbe, Szebenbe

Harangoznak Szebenbe, Szebenbe,
Vajon ki halt meg benne, meg benne?
Szegény juhász legénynek, legénynek,
Felesége szegénynek, szegénynek.

Kerüld meg a kápolnát, kápolnát,
Lopd el az olvasóját, 'vasóját!
||: Nem lopám el, nem biz én, nem biz én!
Kálomista vagyok én, vagyok én. :||

Hej, halászkok, halászkok

„Hej, halászkok, halászkok,
Merre mén a hajótok?“
„Törökkanizsa felé.
Viszi a víz lefelé.“

„Hej, halászkok, halászkok,
Mit fogott a hálótok?“
„Nem fogott az egyebet,
Vörös szárnyú keszeget.“

„Hát a keszeg mit eszik,
Ha a bárkába teszik?“
„Nem eszik az egyebet,
Petrezselyemgyökeret.“

Hej, páva, hej, páva

Hej, páva, hej, páva,
Császárné pávája!
Ha én páva volnék,
Jobb reggel felkelnék.

Jobb reggel felkelnék,
Folyóvízbe mennék,
Szárnyam csattogtatnám,
Szép tollam hullatnám.

Két szál pünkösdrózsa, kihajlott az útra

Két szál pünkösdrózsa
Kihajlott az útra,
El akar hervadni,
Nincs, ki leszakítsa.

Nem ám az a rózsa,
Ki a kertben nyílik,
Hanem az a rózsa,
Ki egymást szereti,

Nem szeretlek másért,
Két piros orcádért,
Szemed járásáért,
Szád mosolygásáért.

Kis kacsá fürdik fekete tóba'

Kis kacsá fürdik fekete tóba'
Anyjához készül Lengyelországba.
Síkosa talpa, magosa sarka
Fordulj ki, fordulj, szép aranyalma.

Kis kece lányom fehérbe' vagyon

Kis kece lányom fehérbe' vagyon,
Fehér a rózsa, kezében vagyon.
Mondom, mondom, fordulj hozzám,
Mátkám asszony,
Mondom, mondom, fordulj hozzám,
Mátkám asszony.

Madárka, madárka

Madárka, madárka.
Csacsogó madárka.
Vidd el a levelem, vidd el a levelem,
Szép magyar hazámba.

Ha kérdik, ki küldte,
Mondjad, hogy az küldte,
Kinek bánatában, szíve fájdalmában,
Meghasad a szíve.

Megrakják a tüzet, mégis elaluszik

Megrakják a tüzet,
Mégis elaluszik,
Nincs az a szerelem,
Aki el nem múlik.

Szerelem, szerelem,
Átkozott gyöttelelem,
Mért nem virágoztál
Minden falevelen?

Szegény legény vagyok én

Szegény legény vagyok én,
Erdőt, mezőt járok én,
Krajcárom sincsen, elszakadt az ingem.
Van egy lyukas nadrágom,
Folt is rajt huszonhárom,
Ég alatt hálok,
Jobb időket várok.

Tavaszi szél vizet áraszt

Tavaszi szél vizet áraszt, virágom, virágom.
Minden madár társat választ, virágom,
virágom.

Hát én immár kit válasszak, virágom,
virágom.
Te engemet, én tégedet, virágom, virágom.

Zöld pántlika, könnyű gúnya, virágom,
virágom.
Mert azt a szél könnyen fújja, virágom,
virágom.

De a fátyol nehéz gúnya, virágom, virágom.
Mert azt a bú nyomdogálja, virágom,
virágom.

Szép virágot, violát ismertem meg benned

Szép virágot, violát ismertem meg benned,
Harmatcsepp ült szirmodon, harmat cseppje
fénylett.

R. Hej, ladilom, sej, ladi-ladilom, sej,
Hej, ladilom, sej, ladi-ladilom.
Hej, ladilom, sej, ladi-ladilom, sej,
Hej, ladi-ladi-ladilom.

Szép virágom, violám, jöjj el táncba vélem.
Halld, mi szépen szól a dal, halld mi szép az
ének.
Hej ladilom...

Szép virágom, violám, hallgass énrám,
kérek.
Messze űzöm bánatod, messze űzöm tőled.
Hej ladilom...

Zúg az erdő, zúg a nád

Zúg az erdő, zúg a nád, adjon az Isten jó
éjszakát
Adjon Isten a lányoknak más szokást,
Hogy ne szeressen mindig mást.

ÁTMENETI DALOK

A kapuba' a szekér

A kapuba' a szekér,
Itt a legény leányt kér.
||: De a leány azt mondja,
Nem megyek férjhez soha. :||

Párna haja szövetlen,
Derékalja töltetlen.
||: A tollúja a tóba',
A vadréce hordozza. :||

Örömanya jöjjön ki,
A kapuját nyissa ki.
||: Eressze be a vejét,
A lánya szeretőjét.:||

Azt hallottam én a héten,
Leányvásár lesz a héten.
||: Én is oda fogok menni,
Szőkét, barnát választani.:||

Szőkét ne végy, mert beteges,
Pirosat se, mert részeges.
||: Barnát vegyél, az lesz a jó,
Az lesz a szeretni való. :||

A szántói híres utca

A szántói híres utca
Cimbalommal van kirakva.
Ha még egyszer végigmegegyek rajta,
Nótát ver a csizmám sarka.

Erre gyere, ne menj arra,
Jobb út van erre, mint arra.

Erre gyere szívem Mariskája,
Adj egy csókot utoljára.

Áll a hajó a tenger közepébe

Áll a hajó a tenger közepébe,
Megakadt a csipkebokor tövébe.
Csipkebokor, de ki kell vágni,
A hadihajóval feljebb szállni,
Hadd tudjon a bús regruta beszállni.

Besorozták már az új regrutákat,
Fel is tűzték a nemzeti szín szalagot.
A szalagja a földet éri,
Jaj de szomorúan végignézi,
Hogy kell ezt az öt-hat évet szolgálni.

Alma a fa alatt, nyári piros alma

Alma a fa alatt, nyári piros alma
Engem gyaláz a szeretőm édesanyja,
Engem gyaláz, engem tesz a, vesz a szóra
Mert szeretem a lányát/fiát, nem tehetek
róla.

Alma a fa alatt, nyári piros alma,
Nem gyaláz már a szeretőm édesanyja
Nem gyaláz már nem is tesz a, vesz a
szóra,
Mert elhagytam a lányát / fiát, bár nem
tettem volna.

Béreslegény, jól megrakd a szekeret

Béreslegény, jól megrakd a szekeret,
Sarjútüske böködi a tenyered.
Mennél jobban böködi a tenyered,
Annál jobban rakd meg a szekeredet.

Béreslegény mezítláb ment szántani,
Otthon hagyta a csizmáját vasalni.
Kilenc kovács nem merte elvállalni,
Mert nem tudott rózsás patkót csinálni.

Erdő, erdő, de magas a teteje

Erdő, erdő, de magas a teteje.
Jaj, de régen lehullott a levele.
Jaj, de régen lehullott a levele,
Árva madár párját keresi benne.
Búza közé szállt a dalos pacsirta,

Mert odafenn a szemeit kisírta.
Búzavirág, búzakalász árnyában
Rágondol a régi, első párjára.

Érik a szőlő, hajlik a vessző

Érik a szőlő,
Hajlik a vessző,
Bodor a levele.
Két szegény legény
Szántani menne,
De nincsen kenyere.

Van vereshagyma
A tarisznyában,
Keserű magában.
Szolgalegénynek,
Hej, a szegénynek
De kevés vacsora.

Esik eső, de nem ázok

Esik eső, de nem ázok,
Cseresznyefa alá állok.
Az alatt is azért állok,
Arra járnak el a lányok.

Állj be, Jancsi, katonának,
Jobb dolgod lesz, mint apádnak.
Nem kell kaszálni, kapálni,
Csak a lányok után járni.

Beállt Jancsi katonának,
Mégsem volt jó a butának,
Mert nem tudott szalutálni,
Csak a lányok után járni.

Este van már, nyolc óra

Este van már, nyolc óra,
ég a világ a boltba'
Sallárom, sallárom,
ég a világ a boltba'.

Ott mérik a pántlikát,
piros színű pántlikát.
Sallárom, sallárom,
piros színű pántlikát.

Jakuts Pista méreti,
az asztalra leteszi.

Sallárom, sallárom,
az asztalra leteszi.

Bíró Rózsa felveszi,
a hajába biggyeszti.
Sallárom, sallárom,
a hajába biggyeszti.

Biggyeszd, Rózsám, nem bánom,
úgyis te lész a párom.
Sallárom, sallárom,
úgyis te lész a párom.

Ezt a kislányt, igazán, csakugyan nem az anyja nevelte

Ezt a kislányt igazán, csakugyan
Nem az anyja nevelte,
Zöld erdőben igazán, csakugyan,
A vadgalamb költötte.

Kék a szeme, szemöldöke
Tiszta fekete, fekete,
Édesanyja igazán, csakugyan
De kedvemre nevelte.

Fehéret virágzik, fehéret virágzik

Fehéret virágzik, fehéret virágzik az akácfa,
Nem kell nékem senkinek a megunt babája.
Nem kell nékem senkinek a megunt babája,
babája,
Akár milyen szép is, szerelmet ígér is, de
hiába.

Este száll a fecske, este száll a fecske a
fészkére,
Én is este beülök a babám ölébe.
Én is este beülök a babám ölébe, ölébe,
S megkérdezem tőle, szeret-e vagy elhagy
örökre.

Gerencséri utca

Gerencséri utca,
Végig piros rózsa.
Szállj le kocsis az ülésről,
Szakajts egyet róla.
Szállj le kocsis az ülésről,
Szakajts egyet róla.
Le is szakajtottam,

El is hervasztottam,
Gerencséri leányokból
Egyet választottam.
Gerencséri leányokból
Egyet választottam.

Ha felmegyek a budai nagy hegyre

Ha felmegyek a budai nagy hegyre,
Letekintek, letekintek a völgybe.
Ott látom a, ott látom a kicsi kertes
házunkat,
Édesanyám szedi a virágokat.

Addig megyek, míg a szememre látok,
Míg egy sűrű erdőre nem találok.
Sűrű erdő közepében van egy magas
kaszárnya,
Abba leszek három évre bezárva.

Hármat tojott a fekete kánya

Hármat tojott a fekete kánya,
Engem szeret a kend barna lánya,
||: Kikityembe, kukutyomba,
Gyere rózsám a kocsimba! :||

Nem ülök én a kend kocsiába,
Nem kell nékem a kend barna lánya,
||: Kikityembe, kukutyomba,
Gyere rózsám a kocsimba! :||

Akármilyen szegénylegény vagyok,
A kend lánya szeretője vagyok,
||: Kikityembe, kukutyomba,
Gyere rózsám a karomba! :||

Házunk előtt áll egy terhes hajó

Házunk előtt áll egy terhes hajó,
Azt kérdezi, van-e zab eladó.
Azt kérdezi, de kisangyalom,
Van-e zab eladó?

Árpám is van, mégis zabot kérnek,
Jobb a lánynak, mint a menyecskének.
Jobb a lánynak, de kisangyalom,
Mint a menyecskének.

Mert a lánynak befonják a haját,
Fújja a szél piros pántlikáját.

Fújja a szél, de kisangyalom,
Piros pántlikáját.

Menyecskének bekötik a fejét,
Búval éli az egész életét.
Búval éli, de kisangyalom,
Az egész életét.

Hej, tulipán, tulipán

Hej, tulipán, tulipán,
teljes szegfű, szarkaláb
Tele kertem zsályával,
Szerelemnek lángjával.

Nyisd ki rózsám kapudat,
Hadd kerüljem váradat!
Rózsafának illatja,
Az én szívem biztatja.

Hopp ide tisztán

Hopp ide tisztán, szép pallútt deszkán,
Nem leszek többé nyoszolyóleány.
Ha leszek, leszek, menyasszony leszek
Annak is pedig legszebbje leszek.

Icike-picike a csabai utca

Icike-picike a csabai utca,
Valami a szívemet mégis oda húzza.
Jövet is, menet is
Arra járok én is.
Pedig ahol lakozom,
Távol esik mégis.

Ennek a kislánynak rövid a szoknyája,
mondtam már az anyának,
Varrjon fodrot rája.
De az anyja azt mondja,
Nem varr fodrot rája,
Akinek nem tetszik, ne járjon utána.

Jászkunsági gyerek vagyok

Jászkunsági gyerek vagyok,
Jászkunságon születtem,
Kiskoromtól nagykoromig,
Benne fölnevelődtem.

Kilenc zsandár kísér engem
Jászkunsági főutcán,

Még akkor is betekintek
Kisangyalom ablakán.

Éppen akkor, éppen akkor
Vetette be az ágyát.
Rozmaringgal, rozmaringgal
Söpörte a szobáját.

Még akkor is utánam szól:
Barna legény, gyere be!
Adj egy csókot, egy utolsót
Kacsintsál a szemembe!

Nem mehetek édes rózsám,
Mert be vagyok sorozva,
Budapesti nagy kaszárnya
Nyitva van a számomra.

Két út van előttem

Két út van előttem,
Melyiken induljak?
Kettő a szeretőm,
Melyiktől búcsúzzak?

Szökétől búcsúzó,
A barna haragszik,
Így hát az én szívem
soha meg nem nyugszik.

Szökétől búcsúzó,
Piros pünkösdi napján,
Barnától, csalfától,
Halálom óráján.

Kis kút, kerekes kút van az udvarunkban

Kis kút, kerekes kút van az udvarunkban.
De szép barna kislány van a
szomszédunkban.
Csalfa szemeimet rá se merem vetni,
Fiatal az édesanyja, azt is kell szeretni.

Ennek a szép barna lánynak dombon van a
háza,
Sudár jegenyefa van az udvarába.
Sudár jegenye, földre hajlik az ága,
Ennek a szép barna lánynak én leszek a
párja.

Kolozsváros olyan város

Kolozsváros olyan város,
A kapuja kilenc záros.
Abban lakik egy mézárós,
Kinek neve Virág János.

Kordován csizma lábára,
Sárga sarkantyú van rajta,
Összeveri legény módra,
Hull a csokros szegfű róla.

Kapum előtt összeveri,
Víg szívemet keseríti,
Kapum előtt ne veregesd,
Víg szívemet ne kesergesd.

Látod babám azt a tearózsát?

Látod babám azt a tearózsát?
Reggel nyílik, este járok hozzád.
Este járok, mikor senki se lát,
Még is irigy rám az egész világ.

Irigyeim hagyjatok szeretni.
Hagyjátok a szememet rávetni.
Rászokott a szemem a nézésre,
Gyöngé karom, leányölelésre.

Látod-e babám, látod-e babám?

Látod-e, babám, látod-e babám, amott azt a
nagy hegyet?
Míg azt látod, míg azt látod, én a tied nem
leszek.
Azt a hegyet a zsebkendőmnek a négy
sarkában is elhordom.
Mégis az enyém, mégis az enyém leszel,
édes galambom.

Látod-e, babám, látod-e babám, amott azt a
nagy tüzet?
Míg azt látod, míg azt látod, én a tied nem
leszek.
Azt a tüzet a két szememnek a könnyeivel is
eloltom.
Mégis az enyém, mégis az enyém leszel,
édes galambom.

Látod-e, babám, látod-e babám, amott azt a
nagy vizet?

Míg azt látod, míg azt látod, én a tied nem leszek.
Azt a vizet a kalapomnak a karimáján is elhordom.
Mégis az enyém, mégis az enyém leszel, édes galambom.

Márványkőből, márványkőből

Márványkőből, márványkőből van a Tisza feneke,
Gyenge vagy még, gyenge vagy még, babám a szerelemre.
Gyengeséged nem annyira sajnálom,
Szép vagy babám, jó vagy babám, nehéz tőled elválnom.

Még azt mondják, nem illik

Még azt mondják, nem illik a tánc a magyarnak!
Nem, ha néki cipellőt, bő nadrágot varrnak.
De sarkantyús csizmának, kócsagtollas főnek,
illik gyöngyös pártának, magyar főkötőnek.

Az én ingem lengyel gyolcs, csakhogy rojtja nincsen,
az én csizmám karmazsin, csakhogy sarka nincsen.
Azért varrták a csizmát, hogy táncoljunk benne,
ha rongyos is, foltos is, illik a tánc benne.

Megfogtam egy szúnyogot, nagyobb volt egy lónál,
Kisütöttem a zsírját, több volt egy akónál.
Aki aztat elhiszi, szamarabb a lónál,
Aki aztat elhiszi, szamarabb a lónál.

Még azt mondják, nem merek

Még azt mondják, nem merek,
még azt mondják, nem merek,
A fő utcán végigmenni nem merek, nem merek,
Mert azt mondják, megvernek,
mert azt mondják, megvernek,
Megvernek a kakastollas legények

De gyertek ide kakastollas legények,
ha százan vagytok,
ha százan jöttök, sem félek, sem félek,
Hadd tudja meg az a lány, meg a csendőr kapitány,
ki a legény a csárdában igazán.

Megyen már a hajnalcsillag lefelé

Megyen már a hajnalcsillag lefelé,
Az én kedves galambom most megyen hazafelé.
Lábán van a csizmája, lagos szárú kiscsizma.
Rásütött a hajnalcsillag sugara.

Mély a Tiszának a széle

Mély a Tiszának a széle,
De még mélyebb a közepe.
Szőke-barna legény kerülgeti,
Által akar rajta menni.

Által akar rajta menni,
Bazsarózsát szakajtani.
Rózsa, bazsarózsa, ne bokrosodj,
Énrám babám, ne várakozz.

Mert ha énrám várakozol,
Soha meg nem házasodol.
Sej, de olyan leszel, mint a gólya,
kinek nincsen pártfogója.

Ősszel érik, babám, a fekete szőlő

Ősszel érik, babám, a fekete szőlő,
Te voltál az igazi szerető.
Bocsáss meg, ha vala-valaha vétettem,
Ellenedre, babám, rosszat cselekedtem.

Jaj, de szépen zöldell a rimóci határ,
Közepibe legel egy kis bárány.
Közepibe gyöngyen legel egy kis bárány,
Jaj, de csinos, büszke a rimóci kislány.

Kinek varrod babám azt a hímzett kendőt?
Neked varrom, hogy legyél szeretőm.
Négy sarkába négy szál fehér rozsmaringot.
Közepibe babám, hogy szeretőd vagyok.

Sárga a csikó, sárga nyereg rajta

Sárga a csikó, sárga a nyereg rajta.
Most akartam hozzád jönni rajta.
Most akartam véled beszélgetni,
Itt van az idő, el kell masírozni.

Lányok a legényt jól megbecsüljétek,
Ha részeg is, hazakísérjétek.
Fektessétek a zöld paplanos ágyba,
Nyomjatok csókot a részeg pofájára.

Sárgát virágzik a repce

Sárgát virágzik a repce,
Rajtam van a világ nyelve.
||: Száradjon el a repce levele,
Hej, csak ne legyen rajtam a világ nyelve. :||

Ősszel érik meg a szilva,
Ne járj énutánam sírva.
||: Mert én olyan büszke legény vagyok,
Sej, csak a cifra szűrbe való vagyok. :||

Túlsó sorban van a házunk,
Sárga rózsza virít nálunk.
||: Ha piros kell, pirost is adhatok,
Sej, ha betyár kell, magam is az vagyok. :||

Sej, a tari réten

Sej, a tari réten,
Piros barna kislány.
Arra ment egy piros-barna legény,
Leveszi kalapját.

Mit csinálsz, te kislány,
Piros barna kislány?
Látod, hogy a víg tari nagy réten
Szénát gyűjtögetem.

Nem való az néked,
Piros barna kislány.
Néked csak egy híves szoba kellene,
Kibe varrogatnál.

Szánt a babám, csireg-csörög

Szánt a babám, csireg-csörög, sej, haj, a járom.
Szánt a babám a benedeki határon.

Száraz a föld, hármass eke nem állja,
Szép a babám, Benedeken, sej, haj, nincs párja.

Mondtam, babám, ne rakd meg a, sej, haj, szekeret,
Feltöri a villanyél a kezedet.
Fából van a villa nyele, nem másból,
Feltöri a tenyeredet, sej, haj, csúnyául.

Szárnya, szárnya, szárnya a madárnak

Szárnya, szárnya, szárnya a madárnak,
Nincsen párja, hej, a magyar lánynak.
Tele van a, tele van a szája édes csókkal
Zsebkendője csörgő mogyoróval.

Széles a Balaton vize, keskeny a híd rajta

Széles a Balaton vize, keskeny a híd rajta,
Ne menj arra, kisangyalom, mert leesel róla.
Nem esek, nem esek én a Balaton vizébe,
Inkább esek, kisangyalom, véled szerelembe.

Tisza partján mandulafa virágzik

Tisza partján mandulafa virágzik,
A virágja vízbe hull és elázik.
Terem még a mandulafa mandulát,
mandulát,
Csongorádon nevelik a szép leányt.

Tisza partján jegenyefa virágzik,
A virágja vízbe hull és elázik,
Terem még a jegenyefa jegenyét, jegenyét,
Csongorádon nevelik a szép legényt.

Udvaromon aranyvályú, aranykút

Udvaromon aranyvályú, aranykút
Abból iszik aranykakas, aranytyúk
Aranykakas mind azt kukorékolja:
A szeretőm Kolozsváron katona

Dombon van a kolozsvári kaszárnya,
Akármerről fújja a szél, találja.
Fújja a szél a kaszárnya tetejét,
De sok kislány siratja a kedvesét.

Három kislány kimegy a temetőbe,
Mind a három letérdepel a földre.

Egy közülük felsóhajt a nagy égre,
Mért is lettem katona szeretője.

Vadkörtefa fehérét virágzik

Vadkörtefa fehérét virágzik,
Kis pej lovam alatta cikázik.
Cikázz lovam, cikázz utoljára-ra-ra-ra.
Rajtad megyek Nagymagyarországra.

Azt mondják, hogy ne tartsak szeretőt,
Jön a muszka ássa a temetőt.
Ássa meg a jó édesanyjának, anyjának,
Nem pedig a magyar katonának.

Vettem violát, várom kikelését

Vettem violát, várom kikelését,
Várom a galambom hazajövetelét.
II: Kivirított a viola virág, de nem az a teljes
Megjött a galambom, de nem az a kedves.
:II

Zöld erdőben, zöld mezőben

Zöld erdőbe, zöld mezőben sétálgat egy páva,
Kék a lába, zöld a szárnya, aranyos a tolla.
Hívott engem útitársnak, el is megyek véle,
Vásárhelyen nincsen olyan legény, sej, aki nekem kéne.

Édesanyám, kedves anyám, menjen az erdőbe,
Keresse meg azt a pávát, kérdezze meg tőle,
Nem látta-e a kedvesem abban az erdőben,
Kiért fáj a, fáj a gyöngye szívem, sej, meg is halok érte.

Zúg az erdő, zúg a mező, vajon ki zúgatja?

Zúg az erdő, zúg a mező,
Vajon ki zúgatja?
||: Talán bizony Angyal Bandi,
Sej, haj, a lovát ugratja. :||

Víg ő maga, víg a lova,
Víg a paripája,

||: Vígán várja Varga Julcsa,
Sej, haj, a megvetett ágyba'. :||

KATONADALOK

A jó lovas katonának de jól megyen dolga

A jó lovas katonának de jól vagyon dolga,
Eszik, iszik a sátorban, semmire sincs gondja.
Hej, élet, be gyöngyélet, ennél szebb sem lehet
Csak az jöjjön katonának, aki ilyet szeret.

Paripáját megforgatja, úgy megyen dolgára
Csillog-villog a mezőben virágszál módjára.
Hej, élet, be gyöngyélet, ennél szebb sem lehet
Csak az jöjjön katonának, aki ilyet szeret.

Csínom Palkó, csínom Jankó

Csínom Palkó, Csínom Jankó, csontos karabélyom,
Szép selymes lódingom, dali pár pisztolyom.
Nosza, rajta jó katonák, igyunk egészséggel,
Menjen táncba ki-ki köztünk az ő jegyesével.

Esik az eső, ázik a heveder

Esik az eső, ázik a heveder
Gyenge lábamat szorítja a kengyel
Bársony lekötés szorítja lovamat
Nehéz karabély nyomja a vállamat

Megjött a levél fekete pecséttel,
Megjött a muszka, százezer emberrel.
Négyszáz ágyúval áll a harc mezején,
Így hát, jó anyám, elmasírozok én.

Fújnak riadót, verik a rézdobot,
Sok tiszt kiáltja: Előre magyarok!
Szólnak az ágyúk, ropognak a puskák,
Szomorú nótát fújnak a regruták.

Jön egy kapitány, hófehér paripán
Kardja megvillan a jobbik oldalán,
Kardja megvillan, az ágyú elrobban,
Szép piros vérem a földre kiloccsan.

Töltsd meg fegyvered, lőj agyon engemet!
Ne hagyj sokáig szenvedni engemet!
Szuronyod végét szegezd a szívemnek,
Pajtás, ha látod folyni a véremet,

Este van már, csillag van az égen

Este van már, csillag van az égen.
Varga Julcsa mezítláb a réten,
Sajnálja a cipőjét felhúzni,
Garzó Péter nem vesz többet néki.

Garzó Péter elment katonának,
Acélfegyvert csináltat magának;
Acélfegyvert, rózsafa a nyele,
Rá van írva Varga Julcsa neve.

Föl, föl, vitézek, a csatára

Föl, föl, vitézek, a csatára,
A Szent Szabadság oltalmára,
Édes hazánkért hősi vérünk
Ontjuk, hullajtjuk nagy bátran, míg élünk!

Föl-föl, látjátok lobogómat,
Indulj vidáman robogó had,
Mennydörög az ágyú, csattog a kard,
Ez lelkesíti csatára a magyart!

Híres Komárom be van véve,
Klapka György a fővezére,
Büszkén kiáll a csatatérre.
Hajrá huszárok! Utánam előre!

Gábor Áron rézágyúja

Gábor Áron rézágyúja fel van virágozva.
Indulnak már a tüzérek, messze a határba.
Nehéz a réz ágyú, kereke felszántja a
hegyet-völgyet,
Édes rózsám, a hazáért el kell hagynom
téged.

Véres a föld, magyar tüzér vére folyik rajta.
Csak még egyszer gondolj vissza szép
magyar hazádra!
Anyám, te jó lélek, találkozom-e még véled?
Holnapután messze földre, hosszú útra
kélek.

Gyere bé, gyere bé, rubintos virágom (Megkötöm lovamat)

Gyere bé, gyere bé, rubintos madárka,
Csináltatok néked aranyból kalitkát,
Aranyból kalitkát, ezüstből záróját,
Ezüstből záróját, gyémántból vályúját.

Nem szoktam, nem szoktam kalitkában
hálni,
Csak szoktam, csak szoktam zöld erdőben
járni,
Zöld erdőben járni, fenyőmagot enni,
Fenyőmagot enni, gyöngyharmatot inni.

Megkötöm lovamat piros almafához,
Megkötöm magamat gyöngye violámhoz,
Lovamat eloldom, amikor a hold kél,
De Tőled, Violám, csak a halál old el.

Elbúcsúzom tőled, Rózsám, utoljára,
Három évre visznek engem katonának,
Inkább leszek betyár az alföldi pusztán,
Mintsem leszek szolgálja a császár udvarán.

Lovamat eloldom, amikor a hold kél,
De Tőled, Violám, csak a halál old el.

Hej, Jancsika, Jancsika

Hej, Jancsika, Jancsika,
Mért nem nőttél nagyobbra?
Dunáról fúj a szél.
Nőttél volna nagyobbra,
Lettél volna katona,
Dunáról fúj a szél.

Ha Dunáról fúj a szél,
Szegény embert mindig ér,
Dunáról fúj a szél.
Ha Dunáról nem fújna,
Olyan hideg nem volna,
Dunáról fúj a szél.

Huszárgyerek, huszárgyerek

Huszárgyerek, huszárgyerek, szereti a
táncot,
Az oldalán, az oldalán, csörgeti a kardot,
Ha csörgeti, hadd csörgesse, pengjen
sarkantyúja,
Kossuth Lajos verbunkja a muzsikáltatója.

Falu végén, falu végén, szépen
muzsikálnak,
Oda hívnak engemet is, magyar katonának,
Be is állok a verbunkba, ha már
verbuválnak,
Elmegyek a pajtásimmal, vitéz regrutának.

Szép a huszár, szép a huszár, felül a lovára,
Arany mente a hátára, kard az oldalára,
Virágcsokor a csákóján, úgy megy a
csatába,
Ne sírj, Rózsám, megtérek még a szabad
hazába.

Huszárosra vágatom a hajamat

Huszárosra vágatom a hajamat,
Debrecenben nyergelik a lovamat.
Széna-szalma porcióba van belepakolva,
Adj egy csókot, kisangyalom, az útra.

Csókot adni a huszárnak nem lehet,
Mert a huszár nem igaz szívből szeret.
Ha a huszár igaz szívből, sej, haj, szeretne,
Maga mellé a nyeregbe ültetne.

Gyenge vagy még, kisangyalom, a lóra,
Táncol a ló, te meg leesel róla.
Majd ha egyszer én ülök a sej, haj,
nyeregbe,
Felugratok a csillagos egekbe!

Csillagos ég merre van az én hazám?
Merre sirat engem az édesanyám?
Nem sirat az, mer' el van már, sej, haj,
temetve,
Kék nefelejcs a sírjára ültetve.

Jól van dolga a mostani huszárnak

Jól van dolga a mostani huszárnak,
Nem kell szénát kaszálni a lovának.
Mert a széna porcióba van kötve,
Van kötve, de van kötve,
Gyere, rózsám tedd a lovam elébe.

Édesanyám ki a huszár, ha én nem?
Ki nyergeli fel a lovát, ha én nem?
Felnyergelem aranyszőrű lovamat,
Lovamat, de lovamat,
Lerúgatom véle a csillagokat.

Kimegyek a doberdói harctérre

Kimegyek a doberdói harctérre,
Feltekintek a csillagos nagy égre.
Csillagos ég, merre van a magyar hazám,
Merre sirat engem az édesanyám?

Édesanyám hol fogok én meghalni?
Hol fog az én piros vérem kifolyni?
Olaszország közepébe' lesz a sírom,
Édesanyám, arra kérem, ne sírjon!

Kossuth Lajos azt üzenté

Kossuth Lajos azt üzenté,
Elfogyott a regimentje.
Ha még egyszer azt üzeni,
Mindnyájunknak el kell menni,
Éljen a magyar szabadság,
Éljen a haza.

Esik eső karikára,
Kossuth Lajos kalapjára,
Valahány csepp esik rája,
Annyi áldás szálljon rája!
Éljen a magyar szabadság,
Éljen a haza.

Kossuth Lajos táborában

Kossuth Lajos táborában
Két szál majoránna,
Egy szép barna (de) magyar huszár
Sej, lovát karéjozza.

Ne karéjozz, magyar huszár,
Mert leesel róla.
Nincsen itt a te édesanyád,
Sej, aki megsiratna.

Ne sirasson engem senki,
Jól vagyok tanítva,
Sem léptébe, sem vágta
Sej, le nem esek róla.

Mert a huszár a nyeregbe
Bele van teremve,
Mint a rozmaring a jó földbe,
Sej, belegyökerezve.

Nem messze van ide Kalocsa

Nem messze van ide Kalocsa,
Vasas kocsin járok el oda,
Vasas kocsi, réz a tengelye, a szege,
Csalfa a babám fekete szeme.

El kell menni katonának el,
A rózsámat nem vihetem el,
Nem zsebkendő, hogy a zsebembe
betegyem.
A kaszárnyába magammal vigyem.

Esik az eső, fújdogál a szél,
ázik-fázik a mámoros legény,
egész éjjel a lányok után jár a betyár,
nappal a kocsin ülve szundikál.

Százados úr, sej, haj

Százados úr, sej, haj, százados úr ha felül a
lovára.
Visszatekint, sej, haj, visszatekint az elfáradt
bakára.
Ugye fiúk, szép élet a katonaélet.
Csak az a baj, sej, haj, csak az a baj, hogy
nehéz a viselet.

Diófából, sej, haj, diófából nem csinálnak
koporsót.
A bakának, sej, haj, a bakának nem írnak
búcsúztatót.
Ágyúgolyó lesz annak a búcsúztatója.
Barna kislány, sej, haj, barna kislány lesz a
megsiratója.

CSERKÉSZDALOK

Daltól hangos erdő, mező, berek

Daltól hangos erdő, mező, berek
Merre járunk mi cserkészek.
Dalol a szív, muzsikál a lélek,
Vele dalol a természet.
Aki dalol, sose fárad el,
Aki felnéz, sose csügged el.
Mert a dalos kedvet a jó Isten adja,
Ő ad erőt a nagy harcra.

Dobog a föld lépéseink alatt,
Visszhangoznak a kőfalak.

Öreg házak közt ifjú legények
Dacosan, keményen lépnek.
Nyisd ki, anyám, az ablakodat,
Csókold meg a cserkészfiadat!
Szép Magyarországnak kicsi katonája,
Büszke szemmel nézhetsz rája.

Fel, fel, cserkészpajtás

Fel, fel, cserkészpajtás,
Fel, fel, cserkészpajtás,
Fel a magas hegyre!
Szedjünk kék ibolyát,
Szedjünk kék ibolyát,
A zöld nyakkendőre!
Jó a cserkész dolga,
Nincsen semmi gondja.
Hogyha megéhezik,
Hogyha megszomjazik,
Hátzsákját kibontja.

Megjött már a fecskemadár

Megjött már a fecskemadár,
fészket rakott nálunk.
Hívogat már a napsugár,
nagyáborba vágyunk.
Virág nyílik a hegyoldalon,
nincs szebb annál semmi.
Harsog a kürtszó, cserkészpajtás,
Táborba kell menni.

Nagyáborba indulnék, nem bírja a hátam

Nagyáborba indulnék,
Nem bírja a hátam.
Mindent összepakoltam,
Amit csak találtam.
II: Hej, édes, kedves zsákocskám,
Én csak attól félek, (Mitől, te?)
Hogy összenyomsz és kiszáll :II
Belőlem a lélek.
Belőlem a szusz.

Szellő zúg távol, alszik a tábor

Szellő zúg távol, alszik a tábor.
Alszik a tábor, csak a tűz lángol.
Rakd meg, rakd meg, cserkészpajtás, azt a
tűzet,
Isten tudja, mikor látunk megint ilyet.

Szellőzúgásnak fárad a hangja,
Kis falucskának szól a harangja.
Halkan, halkán szól a harang, bim-bam,
bim-bam,
Lelkünk mélyén kél a visszhang, bim-bam,
bim-bam.

Édesanyám, kedves anyám, csak az a kérésem

Édesanyám, kedves anyám,
Csak az a kérésem, hogy
Cserkészruhát, cserkészruhát
Csináltasson nékem.
Cserkészruhát, sej-haj,
Zöld nyakkendőjét rája,
Ez illik, illik, illik,
Ez illik, illik, illik
A cserkészlányára/fiára.

Mikor táborba indul a cserkésztsiszt

Mikor táborba indul a cserkésztsiszt,
Vagonokért futkároz a segédtsiszt,
Sátort varr és csomagol az őrsvezető,
S aki semmit se csinál, a cserkész ő.

Mérföldeket gyalogol a cserkésztsiszt,
Vele együtt bandukol a segédtsiszt,
Biciklivel karikáz az őrsvezető,
S aki autón, taxin jár, a cserkész ő.

Eső alatt elázik a cserkésztsiszt,
Vele együtt elázik a segédtsiszt,
Eresz alatt bandukol az őrsvezető,
S aki esernyővel jár, a cserkész ő.

Nyers tejet reggelizik a cserkésztsiszt,
Forralt tejjel beéri a segédtsiszt,
Tejeskávét szopogat az őrsvezető,
S aki dupla habost kér, a cserkész ő.

Himnusz

Isten, áldd meg a magyart
Jó kedvvel, bőséggel,
Nyújts feléje védő kart,
Ha küzd ellenséggel;
Balsors akit régen tép,
Hozz reá víg esztendőt,
Megbűnhődte már e nép
A múltat s jövődőt!

Székely himnusz

Ki tudja merre,
Merre visz a végzet,
Göröngyös úton, sötét éjjelen.
Vezesd még egyszer
Győzelemre néped,
Csaba királyfi, csillag ösvényen!
Maroknyi székely, porlik, mint a szikla,
Népek harcának zajló tengerén
Fejünk az ár, jaj, százszor elborítja,
Ne hagyd elveszni Erdélyt, Istenünk!

Kigyúlt a mennybolt, zeng a hadak útja,
Csaba királyfi gyűjti táborát.
Szűnik az átok, kiapadt a kútja,
Szívünkön égi öröm lángol át.
Hiába zúgysz már gyűlöletnek árja,
Megáll a szikla, nem porlik tovább,
Imánk az Istent újra megtalálja,
Köszöntsd ma népem, üdvöd hajnalát!

Cserkészinduló

Cserkész, fel a fejjel, a harsona zeng,
Álljunk csatasorba vidáman.
Ránk vár a világ, ez a harc a mienk,
Katonái vagyunk valahányan.
Jó fegyverünk, izmos karunk,
Égő szemünk, s vidám dalunk.
Amerre nézünk, megterem a győzelem, a győzelem!

Szabadba fiúk! A Nap arca nevet,
Ott pezsdül a friss, tüzes élet.
Járjuk be a mezőt meg a rengeteget,
Szabad ott a szabadban a lélek!
Ott szemben, szívben tiszta láng,
S az Isten arca néz le ránk.
Leheletén ott megterem
Erő, szabadság, győzelem!

Saját dalok

| | | | |
|---|-----------|---|---------------|
| A | · - | W | · · - |
| Á | · · - · - | X | · · - · - |
| B | · · · | Y | · - · - |
| C | - · · | Z | · · · · |
| D | - · - | A | · - · - |
| E | · · · | O | · · · |
| F | · · · · | U | · · - · - |
| G | - · - · - | 1 | · - · - · - |
| H | · · · · · | 2 | · · - · - · - |
| I | · · | 3 | · · - · - · - |
| J | · - · - | 4 | · · · · · |
| K | - · - · - | 5 | · · · · · |
| L | · · · | 6 | · · · · · |
| M | - · - · - | 7 | · · - · - · - |
| N | - · - | 8 | · · · · · |
| O | - · - · - | 9 | · · - · - · - |
| P | - · - · - | 0 | · · - · - · - |
| Q | - · - · - | ? | · · · · · |
| R | · · · | ! | · · · · · |
| S | · · · | : | · · · · · |
| T | · · · | · | · · · · · |
| U | · · · | · | · · · · · |

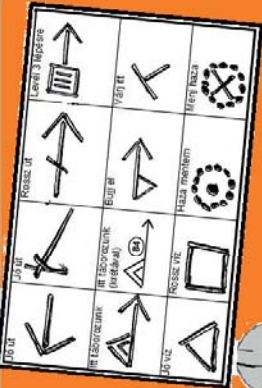
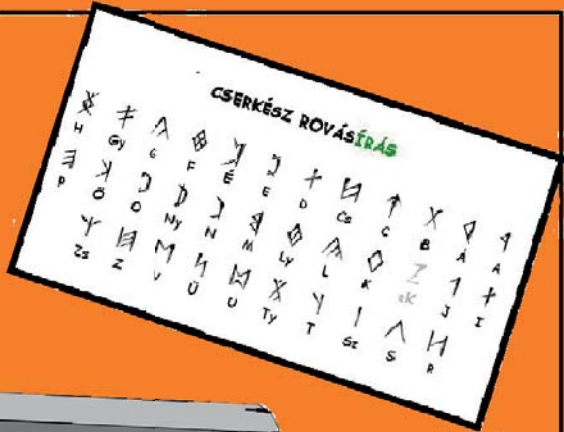

1. A cserkész egyenes lelkű és feltétlenül igazat mond.
2. A cserkész híven teljesíti kötelességeit, amelyekkel Istennek, hazájának, embertársainak és a magyarságnak tartozik.
3. A cserkész, ahol tud, segít.
4. A cserkész minden cserkészt testvérének tekint.
5. A cserkész másokkal szemben gyöngéd, magával szemben szigorú.
6. A cserkész szereteti a természetet, jó az állatokhoz és kíméli a növényeket.
7. A cserkész feljebbvalóinak jó lélekkel és készségesen engedelmeskedik.
8. A cserkész vidám és meggondolt.
9. A cserkész takarékos.
10. A cserkész testben és lélekben tiszta.

| | |
|-----------|----------------|
| · · | Előre |
| · · · | Íde hozzám |
| · - · | Sebesen |
| - · - | Alj |
| - · - · - | Vigyéző |
| - · - · - | Megértettem |
| · · · - | Ovatosan |
| · · - · | Vezetők hozzám |
| · · · - · | Gyülekező |
| · · · - · | Segítség |

